

# STC8G1K08 系列单片机 技术参考手册

# 目录

<b>1</b>	<b>概述.....</b>	<b>1</b>
<b>2</b>	<b>特性及价格.....</b>	<b>2</b>
2.1	STC8G1K08 系列特性及价格.....	2
<b>3</b>	<b>管脚及说明.....</b>	<b>4</b>
3.1	管脚图.....	4
3.1.1	STC8G1K08 系列管脚图.....	4
3.2	管脚说明.....	6
3.2.1	STC8G1K08 系列管脚说明.....	6
3.3	功能脚切换.....	9
3.3.1	功能脚切换相关寄存器.....	9
3.4	范例程序.....	10
3.4.1	串口 1 切换.....	10
3.4.2	串口 2 切换.....	11
3.4.3	SPI切换.....	12
3.4.4	PCA/CCP/PWM切换.....	13
3.4.5	I2C切换.....	15
3.4.6	比较器输出切换.....	16
3.4.7	主时钟输出切换.....	17
<b>4</b>	<b>封装尺寸图.....</b>	<b>19</b>
4.1	TSSOP20 封装尺寸图.....	19
4.2	QFN20 封装尺寸图 (3mm*3mm).....	20
4.3	SOP16 封装尺寸图.....	21
4.4	SOP8 封装尺寸图.....	22
4.5	STC8 系列单片机命名规则.....	23
<b>5</b>	<b>ISP下载及典型应用线路图.....</b>	<b>24</b>
5.1	STC8G系列ISP下载应用线路图.....	24
5.1.1	使用RS-232 转换器下载.....	24
5.1.2	使用PL2303-SA下载.....	25
5.1.3	使用PL2303-GL下载.....	26
5.1.4	使用U8-Mini工具下载.....	27
5.1.5	使用U8W工具下载.....	28
5.1.6	USB直接ISP下载.....	29
<b>6</b>	<b>时钟、复位与电源管理.....</b>	<b>30</b>
6.1	系统时钟控制.....	30
6.2	STC8G系列内部IRC频率调整.....	33
6.3	系统复位.....	35
6.4	系统电源管理.....	37
6.5	范例程序.....	38
6.5.1	选择系统时钟源.....	38
6.5.2	主时钟分频输出.....	40

6.5.3	看门狗定时器应用 .....	41
6.5.4	软复位实现自定义下载 .....	42
6.5.5	低压检测 .....	44
6.5.6	省电模式 .....	45
6.5.7	使用INT0/INT1/INT2/INT3/INT4 中断唤醒MCU .....	47
6.5.8	使用T0/T1/T2/T3/T4 中断唤醒MCU .....	50
6.5.9	使用RxD/RxD2 中断唤醒MCU .....	54
6.5.10	使用LVD中断唤醒MCU .....	56
6.5.11	使用CCP0/CCP1/CCP2 中断唤醒MCU .....	58
6.5.12	CMP中断唤醒MCU .....	60
6.5.13	使用LVD功能检测工作电压（电池电压） .....	62
<b>7</b>	<b>存储器 .....</b>	<b>67</b>
7.1	程序存储器 .....	67
7.2	数据存储器 .....	68
7.2.1	内部RAM .....	68
7.2.2	内部扩展RAM .....	69
7.3	存储器中的特殊参数 .....	70
7.3.1	读取Bandgap电压值（从ROM中读取） .....	71
7.3.2	读取Bandgap电压值（从RAM中读取） .....	74
7.3.3	读取全球唯一ID号（从ROM中读取） .....	76
7.3.4	读取全球唯一ID号（从RAM中读取） .....	79
7.3.5	读取32K掉电唤醒定时器的频率（从ROM中读取） .....	82
7.3.6	读取32K掉电唤醒定时器的频率（从RAM中读取） .....	84
7.3.7	用户自定义内部IRC频率（从ROM中读取） .....	87
7.3.8	用户自定义内部IRC频率（从RAM中读取） .....	89
<b>8</b>	<b>特殊功能寄存器 .....</b>	<b>91</b>
8.1	STC8G1K08 系列 .....	91
8.2	特殊功能寄存器列表 .....	92
<b>9</b>	<b>I/O口 .....</b>	<b>95</b>
9.1	I/O口相关寄存器 .....	95
9.2	配置I/O口 .....	98
9.3	I/O的结构图 .....	99
9.3.1	准双向口（弱上拉） .....	99
9.3.2	推挽输出 .....	99
9.3.3	高阻输入 .....	99
9.3.4	开漏输出 .....	100
9.4	范例程序 .....	101
9.4.1	端口模式设置 .....	101
9.4.2	双向口读写操作 .....	102
9.4.3	用STC系列MCU的I/O口直接驱动段码LCD .....	103
<b>10</b>	<b>指令系统 .....</b>	<b>123</b>
<b>11</b>	<b>中断系统 .....</b>	<b>127</b>
11.1	STC8G系列中断源 .....	127
11.2	STC8 中断结构图 .....	129

11.3	STC8 系列中断列表.....	130
11.4	中断相关寄存器.....	132
11.4.1	中断使能寄存器（中断允许位）.....	132
11.4.2	中断请求寄存器（中断标志位）.....	135
11.4.3	中断优先级寄存器.....	136
11.5	范例程序.....	139
11.5.1	INT0 中断（上升沿和下降沿）.....	139
11.5.2	INT0 中断（下降沿）.....	140
11.5.3	INT1 中断（上升沿和下降沿）.....	141
11.5.4	INT1 中断（下降沿）.....	143
11.5.5	INT2 中断（下降沿）.....	144
11.5.6	INT3 中断（下降沿）.....	146
11.5.7	INT4 中断（下降沿）.....	147
11.5.8	定时器 0 中断.....	148
11.5.9	定时器 1 中断.....	150
11.5.10	定时器 2 中断.....	151
11.5.11	UART1 中断.....	153
11.5.12	UART2 中断.....	155
11.5.13	ADC中断.....	157
11.5.14	LVD中断.....	159
11.5.15	PCA中断.....	160
11.5.16	SPI中断.....	163
11.5.17	CMP中断.....	164
11.5.18	I2C中断.....	166
<b>12</b>	<b>定时器/计数器.....</b>	<b>169</b>
12.1	定时器的相关寄存器.....	169
12.2	定时器 0/1.....	170
12.3	定时器 2.....	173
12.4	掉电唤醒定时器.....	174
12.5	范例程序.....	175
12.5.1	定时器 0（模式 0—16 位自动重载）.....	175
12.5.2	定时器 0（模式 1—16 位不自动重载）.....	176
12.5.3	定时器 0（模式 2—8 位自动重载）.....	178
12.5.4	定时器 0（模式 3—16 位自动重载不可屏蔽中断）.....	179
12.5.5	定时器 0（外部计数—扩展 T0 为外部下降沿中断）.....	180
12.5.6	定时器 0（测量脉宽—INT0 高电平宽度）.....	182
12.5.7	定时器 0（时钟分频输出）.....	183
12.5.8	定时器 1（模式 0—16 位自动重载）.....	185
12.5.9	定时器 1（模式 1—16 位不自动重载）.....	186
12.5.10	定时器 1（模式 2—8 位自动重载）.....	187
12.5.11	定时器 1（外部计数—扩展 T1 为外部下降沿中断）.....	189
12.5.12	定时器 1（测量脉宽—INT1 高电平宽度）.....	190
12.5.13	定时器 1（时钟分频输出）.....	192
12.5.14	定时器 1（模式 0）做串口 1 波特率发生器.....	193

12.5.15	定时器 1（模式 2）做串口 1 波特率发生器	197
12.5.16	定时器 2（16 位自动重载）	200
12.5.17	定时器 2（外部计数—扩展 T2 为外部下降沿中断）	202
12.5.18	定时器 2（时钟分频输出）	203
12.5.19	定时器 2 做串口 1 波特率发生器	205
12.5.20	定时器 2 做串口 2 波特率发生器	208
<b>13</b>	<b>串口通信</b>	<b>213</b>
13.1	串口相关寄存器	213
13.2	串口 1	214
13.2.1	串口 1 模式 0	215
13.2.2	串口 1 模式 1	216
13.2.3	串口 1 模式 2	219
13.2.4	串口 1 模式 3	219
13.2.5	自动地址识别	220
13.3	串口 2	222
13.3.1	串口 2 模式 0	222
13.3.2	串口 2 模式 1	223
13.4	串口注意事项	225
13.5	范例程序	226
13.5.1	串口 1 使用定时器 2 做波特率发生器	226
13.5.2	串口 1 使用定时器 1（模式 0）做波特率发生器	229
13.5.3	串口 1 使用定时器 1（模式 2）做波特率发生器	232
13.5.4	串口 2 使用定时器 2 做波特率发生器	236
<b>14</b>	<b>比较器，掉电检测，内部固定比较电压</b>	<b>240</b>
14.1	比较器内部结构图	240
14.2	比较器相关的寄存器	241
14.3	范例程序	243
14.3.1	比较器的使用（中断方式）	243
14.3.2	比较器的使用（查询方式）	245
14.3.3	比较器作外部掉电检测	247
14.3.4	比较器检测工作电压（电池电压）	249
<b>15</b>	<b>IAP/EEPROM</b>	<b>253</b>
15.1	EEPROM 相关的寄存器	253
15.2	EEPROM 大小及地址	255
15.3	范例程序	257
15.3.1	EEPROM 基本操作	257
15.3.2	使用 MOV C 读取 EEPROM	260
15.3.3	使用串口送出 EEPROM 数据	263
<b>16</b>	<b>ADC 模数转换</b>	<b>268</b>
16.1	ADC 相关的寄存器	268
16.2	范例程序	271
16.2.1	ADC 基本操作（查询方式）	271
16.2.2	ADC 基本操作（中断方式）	272
16.2.3	格式化 ADC 转换结果	274

16.2.4	利用ADC第 16 通道测量外部电压或电池电压.....	276
<b>17</b>	<b>PCA/CCP/PWM应用 .....</b>	<b>279</b>
17.1	PCA相关的寄存器 .....	279
17.2	PCA工作模式 .....	282
17.2.1	捕获模式.....	282
17.2.2	软件定时器模式.....	282
17.2.3	高速脉冲输出模式.....	283
17.2.4	PWM脉宽调制模式 .....	283
17.3	范例程序.....	287
17.3.1	PCA输出PWM (6/7/8/10 位) .....	287
17.3.2	PCA捕获测量脉冲宽度 .....	289
17.3.3	PCA实现 16 位软件定时 .....	292
17.3.4	PCA输出高速脉冲 .....	295
17.3.5	PCA扩展外部中断 .....	298
<b>18</b>	<b>同步串行外设接口SPI.....</b>	<b>301</b>
18.1	SPI相关的寄存器 .....	301
18.2	SPI通信方式 .....	303
18.2.1	单主单从.....	303
18.2.2	互为主从.....	303
18.2.3	单主多从.....	304
18.3	配置SPI .....	305
18.4	数据模式.....	307
18.5	范例程序.....	308
18.5.1	SPI单主单从系统主机程序 (中断方式) .....	308
18.5.2	SPI单主单从系统从机程序 (中断方式) .....	310
18.5.3	SPI单主单从系统主机程序 (查询方式) .....	311
18.5.4	SPI单主单从系统从机程序 (查询方式) .....	313
18.5.5	SPI互为主从系统程序 (中断方式) .....	315
18.5.6	SPI互为主从系统程序 (查询方式) .....	317
<b>19</b>	<b>I<sup>2</sup>C总线.....</b>	<b>320</b>
19.1	I <sup>2</sup> C相关的寄存器.....	320
19.2	I <sup>2</sup> C主机模式.....	321
19.3	I <sup>2</sup> C从机模式.....	324
19.4	范例程序.....	327
19.4.1	I <sup>2</sup> C主机模式访问AT24C256 (中断方式) .....	327
19.4.2	I <sup>2</sup> C主机模式访问AT24C256 (查询方式) .....	332
19.4.3	I <sup>2</sup> C主机模式访问PCF8563.....	338
19.4.4	I <sup>2</sup> C从机模式 (中断方式) .....	343
19.4.5	I <sup>2</sup> C从机模式 (查询方式) .....	347
19.4.6	测试I <sup>2</sup> C从机模式代码的主机代码.....	351
<b>20</b>	<b>增强型双数据指针 .....</b>	<b>357</b>
20.1	范例程序.....	359
20.1.1	示例代码 1 .....	359
20.1.2	示例代码 2 .....	359

附录A	无.....	361
附录B	无.....	366
附录C	使用第三方MCU对STC8G系列单片机进行ISP下载范例程序 .....	429
附录D	电气特性.....	437
附录E	应用注意事项.....	439
附录F	STC8G系列头文件 .....	440
附录G	更新记录.....	444

STC MCU

# 1 概述

STC8G 系列单片机是不需要外部晶振和外部复位的单片机，是以超强抗干扰/超低价/高速/低功耗为目标的 8051 单片机，在相同的工作频率下，STC8G 系列单片机比传统的 8051 约快 12 倍（速度快 11.2~13.2 倍），依次按顺序执行完全部的 111 条指令，STC8G 系列单片机仅需 147 个时钟，而传统 8051 则需要 1944 个时钟。STC8G 系列单片机是 STC 生产的单时钟/机器周期(1T)的单片机，是宽电压/高速/高可靠/低功耗/强抗静电/较强抗干扰的新一代 8051 单片机，超级加密。指令代码完全兼容传统 8051。

MCU 内部集成高精度 R/C 时钟( $\pm 0.3\%$ ，常温下 $+25^{\circ}\text{C}$ )， $-1.35\% \sim +1.3\%$ 温飘( $-40^{\circ}\text{C} \sim +85^{\circ}\text{C}$ )， $-0.76\% \sim +0.98\%$ 温飘( $-20^{\circ}\text{C} \sim +65^{\circ}\text{C}$ )。ISP 编程时 4MHz~35MHz 宽范围可设置（注意：温度范围为 $-40^{\circ}\text{C} \sim +85^{\circ}\text{C}$ 时，最高频率须控制在 35MHz 以下），可彻底省掉外部昂贵的晶振和外部复位电路(内部已集成高可靠复位电路，ISP 编程时 4 级复位门槛电压可选)。

MCU 内部有 3 个可选时钟源：内部高精度 IRC 时钟（ISP 下载时可进行调节）、内部 32KHz 的低速 IRC、外部 4M~33M 晶振或外部时钟信号。用户代码中可自由选择时钟源，时钟源选定后可再经过 8-bit 的分频器分频后再将时钟信号提供给 CPU 和各个外设（如定时器、串口、SPI 等）。

MCU 提供两种低功耗模式：IDLE 模式和 STOP 模式。IDLE 模式下，MCU 停止给 CPU 提供时钟，CPU 无时钟，CPU 停止执行指令，但所有的外设仍处于工作状态，此时功耗约为 1.0mA（6MHz 工作频率）。STOP 模式即为主时钟停振模式，即传统的掉电模式/停电模式/停机模式，此时 CPU 和全部外设都停止工作，功耗可降低到  $0.6\mu\text{A}@VCC=5.0\text{V}$ ， $0.4\mu\text{A}@VCC=3.3\text{V}$ 。

MCU 提供了丰富的数字外设（2 个串口、3 个定时器、3 组 PCA 以及 I<sup>2</sup>C、SPI）接口与模拟外设（超高速 ADC、比较器），可满足广大用户的设计需求。

STC8G 系列单片机内部集成了增强型的双数据指针。通过程序控制，可实现数据指针自动递增或递减功能以及两组数据指针的自动切换功能。

产品线	UART	定时器	ADC	增强型 PWM	高级 PWM	RTC	PCA	比较器	SPI	I2C	备注
STC8G1K08 系列	●	●	●				●	●	●	●	



## 2 特性及价格

### 2.1 STC8G1K08 系列特性及价格

➢ 选型价格（不需要外部晶振、不需要外部复位，10位 ADC，15 通道）

单片机型号	工作电压 (V)	Flash 程序存储器 10 万次 字节	内部 DATA RAM	大容量扩展 SRAM 字节	强大的双 DPTK 可增可减	EEPROM 10 万次 字节	I/O 口最多数量	串口并可掉电唤醒	SPI	I <sup>2</sup> C	定时器计数器 (T0-T2 外部管脚也可掉电唤醒)	16 位高级 PWM 定时器 互补对称死区	15 位增强型 PWM (带死区控制)	PCA/CCP/PWM (可当外部中断并可掉电唤醒)	掉电唤醒专用定时器	15 路高速 ADC(8 路 PWM 可当 8 路 D/A 使用)	比较器 (可当 1 路 A/D, 可作外部掉电检测)	内部低压检测中断并可掉电唤醒	看门狗 复位定时器	内部高精准时钟 (24MHz 可调)	内部高可靠复位 (可选复位门控电压)	可对外输出时钟及复位	程序加密后传输 (防拦截)	可设置下次更新程序需口令	支持 RS485 下载	支持 USB 直接下载	本身就可在线仿真	封装		2019 年新品供货信息		
																												QFN20 (3mm*3mm)	TSSOP20			
STC8G1K08	1.9-5.5	8K	256B	1K	2	4K	18	2	有	有	3	-	-	3	有	10 位	有	有	有	4 级	有	是	有	是	是	是	是	是	¥1.15	¥1.20	暂未生产	已供样
STC8G1K12	1.9-5.5	12K	256B	1K	2	12K	18	2	有	有	3	-	-	3	有	10 位	有	有	有	4 级	有	是	有	是	是	是	是	是	¥1.30	¥1.35		

#### ➢ 内核

- ✓ 超高速 8051 内核 (1T)，比传统 8051 约快 12 倍以上
- ✓ 指令代码完全兼容传统 8051
- ✓ 16 个中断源，4 级中断优先级
- ✓ 支持在线仿真

#### ➢ 工作电压

- ✓ 1.9V~5.5V
- ✓ 内建 LDO

#### ➢ 工作温度

- ✓ -40℃~85℃

#### ➢ Flash 存储器

- ✓ 最大 12K 字节 FLASH 空间，用于存储用户代码
- ✓ 支持用户配置 EEPROM 大小，512 字节单页擦除，擦写次数可达 10 万次以上
- ✓ 支持在系统编程方式 (ISP) 更新用户应用程序，无需专用编程器
- ✓ 支持单芯片仿真，无需专用仿真器，理论断点个数无限制

#### ➢ SRAM

- ✓ 128 字节内部直接访问 RAM (DATA)
- ✓ 128 字节内部间接访问 RAM (IDATA)
- ✓ 1024 字节内部扩展 RAM (内部 XDATA)

#### ➢ 时钟控制

- ✓ 内部高精度 IRC (ISP 编程时可进行上下调整)
  - ⊕ 误差±0.3% (常温下 25℃)
  - ⊕ -1.35%~+1.30%温漂 (全温度范围, -40℃~85℃)
  - ⊕ -0.76%~+0.98%温漂 (温度范围, -20℃~65℃)

- ✓ 内部 32KHz 低速 IRC（误差较大）
- ✓ 外部晶振（4MHz~33MHz）和外部时钟  
用户可自由选择上面的 3 种时钟源

#### ➤ 复位

- ✓ 硬件复位
  - ⊕ 上电复位
  - ⊕ 复位脚复位，出厂时 P5.4 默认为 I/O 口，ISP 下载时可将 P5.4 管脚设置为复位脚（**注意：当设置 P5.4 管脚为复位脚时，复位电平为低电平**）
  - ⊕ 看门狗溢出复位
  - ⊕ 低压检测复位，提供 4 级低压检测电压：2.0V（实测为 1.90V~2.04V）、2.4V（实测为 2.30V~2.50V）、2.7V（实测为 2.61V~2.82V）、3.0V（实测为 2.90V~3.13V）。  
每级低压检测电压都是由一个上限电压和一个下限电压组成的电压范围，当工作电压从 5V/3.3V 向下掉到低压检测的下限阈值电压时，低压检测生效；当电压从 0V 上升到低压检测的上限阈值电压时，低压检测生效。
- ✓ 软件复位
  - ⊕ 软件方式写复位触发寄存器

#### ➤ 中断

- ✓ 提供 16 个中断源：INT0、INT1、INT2、INT3、INT4、定时器 0、定时器 1、定时器 2、串口 1、串口 2、ADC 模数转换、LVD 低压检测、SPI、I<sup>2</sup>C、比较器、PCA/CCP/PWM
- ✓ 提供 4 级中断优先级

#### ➤ 数字外设

- ✓ 3 个 16 位定时器：定时器 0、定时器 1、定时器 2，其中定时器 0 的模式 3 具有 NMI（不可屏蔽中断）功能，定时器 0 和定时器 1 的模式 0 为 16 位自动重载模式
- ✓ 2 个高速串口：串口 1、串口 2，波特率时钟源最快可为 FOSC/4
- ✓ 3 组 16 位 PCA 模块：CCP0、CCP1、CCP2，可用于捕获、高速脉冲输出，及 6/7/8/10 位的 PWM 输出
- ✓ SPI：支持主机模式和从机模式以及主机/从机自动切换
- ✓ I<sup>2</sup>C：支持主机模式和从机模式

#### ➤ 模拟外设

- ✓ 超高速 ADC，支持 **10 位精度** 15 通道（通道 0~通道 14）的模数转换
- ✓ ADC 的通道 15 用于测试内部参考电压（芯片在出厂时，内部参考电压调整为 **1.19V**，误差±1%）
- ✓ 比较器，一组比较器附近

#### ➤ GPIO

- ✓ 最多可达 18 个 GPIO：P1.0~P1.7、P3.0~P3.7、P5.4~P5.5
- ✓ 所有的 GPIO 均支持如下 4 种模式：准双向口模式、强推挽输出模式、开漏输出模式、高阻输入模式
- ✓ **除 P3.0 和 P3.1 外，其余所有 I/O 口上电后的状态均为高阻输入状态，用户在使用 I/O 口时必须先设置 I/O 口模式**
- ✓ **另外每个 I/O 均可独立使能内部 4K 上拉电阻**

#### ➤ 封装

- ✓ TSOP20、QFN20（3mm\*3mm）、SOP16（暂未生产）、SOP8（暂未生产）

## 3 管脚及说明

### 3.1 管脚图

#### 3.1.1 STC8G1K08 系列管脚图

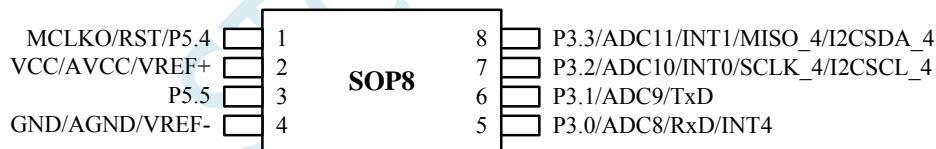
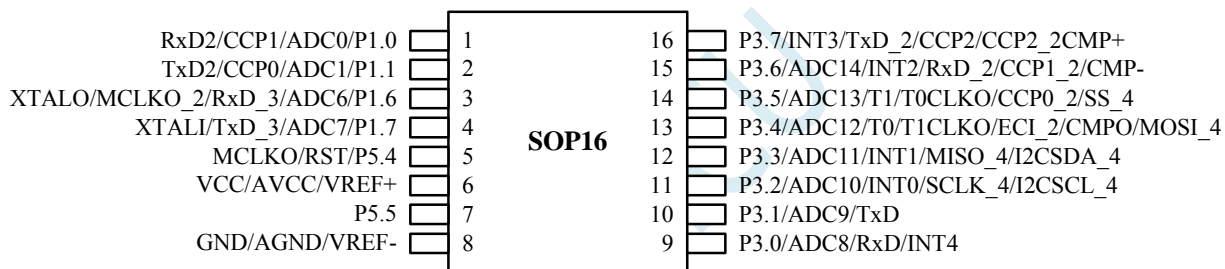
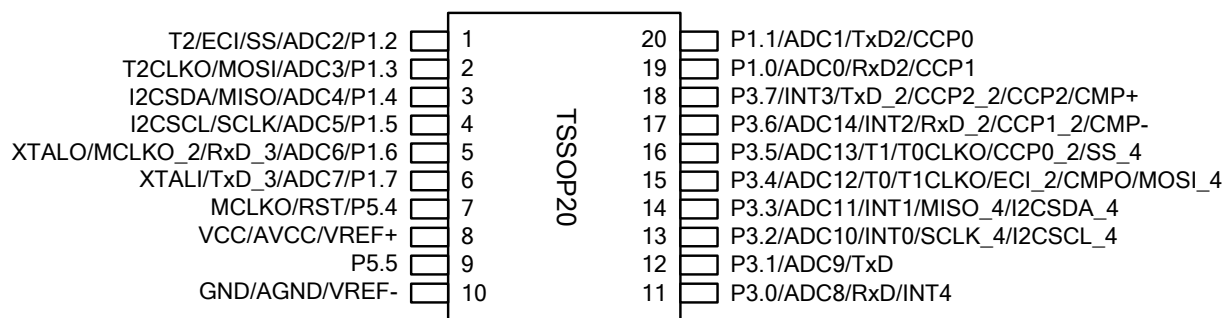

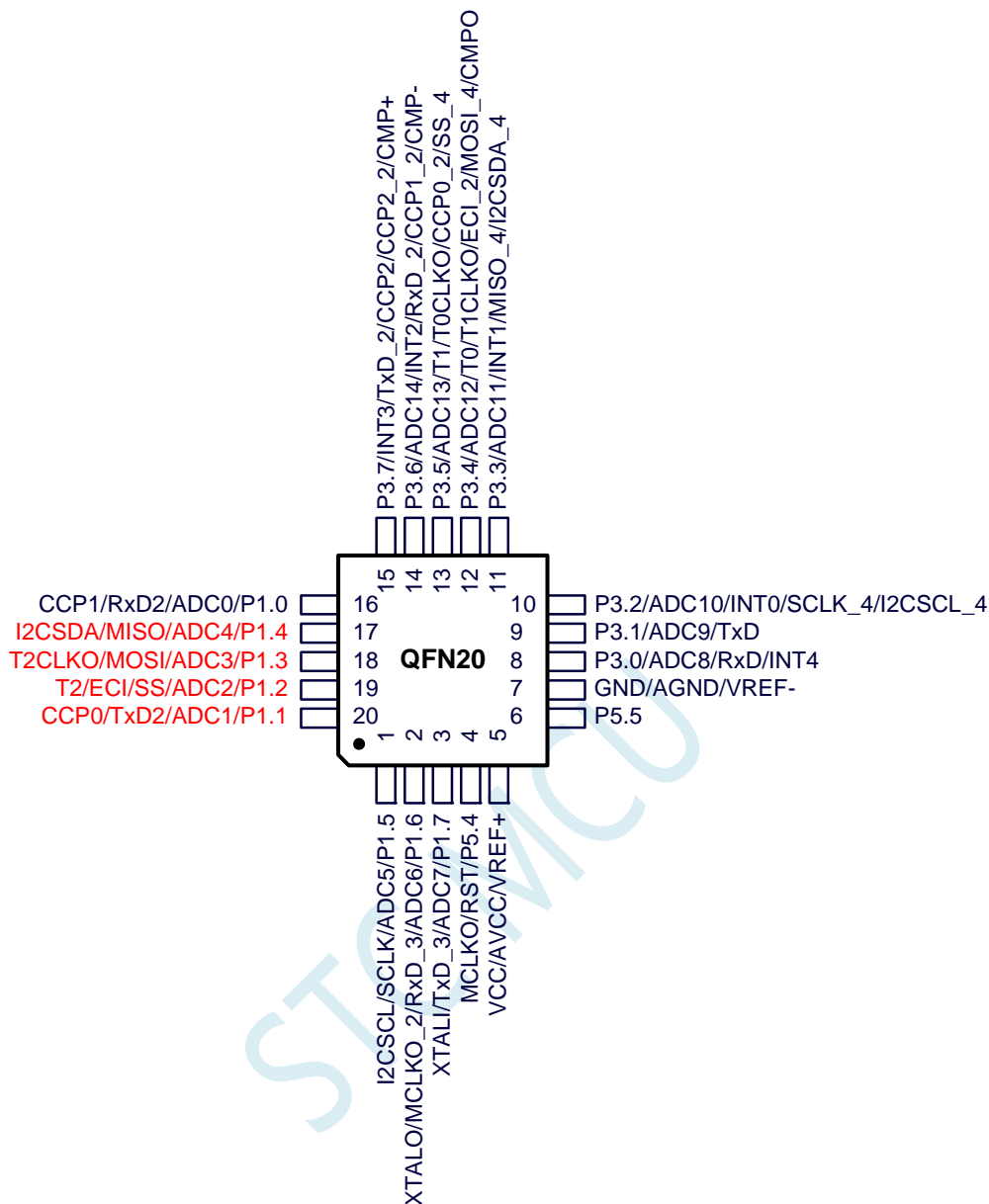

- 注意：
- 1、除 P3.0 和 P3.1 外，其余所有 I/O 口上电后的状态均为高阻输入状态，用户在使用 I/O 口时必须先设置 I/O 口模式
  - 2、所有的 I/O 口均可以设置为准双向口模式、强推挽输出模式、开漏输出模式或者高阻输入模式，另外每个 I/O 均可独立使能内部 4K 上拉电阻
  - 3、当使能 P5.4 口为复位脚时，复位电平为低电平
  - 4、对于 STC8G1K08 系列 B 版芯片，P5.4 作 I/O 口使用时，电流不要超过 50mA，也不要强的冲击
  - 5、STC8G1K08 系列 B 版芯片所支持的 USB 下载为 I/O 口软件模拟的 USB，由于受制成、温度等多方面因素的影响，会导致有一定比例的芯片无法进行 USB 下载，经实际测试，无法 USB 下载的比例可能在 5%~8%

## 3.2 管脚说明

### 3.2.1 STC8G1K08 系列管脚说明

编号				名称	类型	说明
TSSOP20	QFN20	SOP16	SOP8			
1	19			P1.2	I/O	标准 I/O 口
				ADC2	I	ADC 模拟输入通道 2
				SS	I/O	SPI 从机选择
				T2	I	定时器 2 外部时钟输入
				ECI	I	PCA 的外部脉冲输入
2	18			P1.3	I/O	标准 I/O 口
				ADC3	I	ADC 模拟输入通道 3
				T2CLKO	O	定时器 2 时钟分频输出
				MOSI	I/O	SPI 主机输出从机输入
3	17			P1.4	I/O	标准 I/O 口
				ADC4	I	ADC 模拟输入通道 4
				MISO	I/O	SPI 主机输入从机输出
				SDA	I/O	I2C 接口的数据线
4	1			P1.5	I/O	标准 I/O 口
				ADC5	I	ADC 模拟输入通道 5
				SCLK	I/O	SPI 的时钟脚
				SCL	I/O	I2C 的时钟线
5	2	3		P1.6	I/O	标准 I/O 口
				ADC6	I	ADC 模拟输入通道 6
				RxD_3	I	串口 1 的接收脚
				MCLKO_2	O	主时钟分频输出
				XTALO	O	外部晶振脚
6	3	4		P1.7	I/O	标准 I/O 口
				ADC7	I	ADC 模拟输入通道 7
				TxD_3	O	串口 1 的发送脚
				XTALI	I	外部晶振脚
7	4	5	1	P5.4	I/O	标准 I/O 口
				RST	I	复位引脚
				MCLKO	O	主时钟分频输出
				SDA_2	I/O	I2C 的数据线
8	5	6	2	VCC	VCC	电源脚
				AVCC	VCC	ADC 电源
				VREF+	I	ADC 的参考电压脚
9	6	7	3	P5.5	I/O	标准 I/O 口
				SCL_2	I/O	I2C 的时钟线
10	7	8	4	GND	GND	地线
				AGND	GND	ADC 地线
				VREF-	I	ADC 的参考电压地线

编号				名称	类型	说明
TSSOP20	QFN20	SOP16	SOP8			
11	8	9	5	P3.0	I/O	标准 I/O 口
				RxD	I	串口 1 的接收脚
				ADC8	I	ADC 模拟输入通道 8
				INT4	I	外部中断 4
12	9	10	6	P3.1	I/O	标准 I/O 口
				TxD	O	串口 1 的发送脚
				ADC9	I	ADC 模拟输入通道 9
13	10	11	7	P3.2	I/O	标准 I/O 口
				INT0	I	外部中断 0
				ADC10	I	ADC 模拟输入通道 10
				SCLK_4	I/O	SPI 的时钟脚
14	11	12	8	P3.3	I/O	标准 I/O 口
				INT1	I	外部中断 1
				ADC11	I	ADC 模拟输入通道 11
				MISO_4	I/O	SPI 主机输入从机输出
15	12	13		P3.4	I/O	标准 I/O 口
				T0	I	定时器 0 外部时钟输入
				T1CLKO	O	定时器 1 时钟分频输出
				ADC12	I	ADC 模拟输入通道 12
				ECL_2	I	PCA 的外部脉冲输入
				CMPO	O	比较器输出
				MOSI_4	I/O	SPI 主机输出从机输入
16	13	14		P3.5	I/O	标准 I/O 口
				T1	I	定时器 1 外部时钟输入
				T0CLKO	O	定时器 0 时钟分频输出
				ADC13	I	ADC 模拟输入通道 13
				CCP0_2	I/O	PCA 的捕获输入和脉冲输出
				SS_4	I	SPI 的从机选择脚（主机为输出）
17	14	15		P3.6	I/O	标准 I/O 口
				INT2	I	外部中断 2
				RxD_2	I	串口 1 的接收脚
				ADC14	I	ADC 模拟输入通道 14
				CCP1_2	I/O	PCA 的捕获输入和脉冲输出
				CMP-	I	比较器负极输入

编号				名称	类型	说明
TSSOP20	QFN20	SOP16	SOP8			
18	15	16		P3.7	I/O	标准 I/O 口
				INT3	I	外部中断 3
				TxD_2	O	串口 1 的发送脚
				CCP2	I/O	PCA 的捕获输入和脉冲输出
				CCP2_2	I/O	PCA 的捕获输入和脉冲输出
				CMP+	I	比较器正极输入
19	16	1		P1.0	I/O	标准 I/O 口
				RxD2	O	串口 2 的接收脚
				ADC0	I	ADC 模拟输入通道 0
				CCP1	I/O	PCA 的捕获输入和脉冲输出
20	20	2		P1.1	I/O	标准 I/O 口
				TxD2	O	串口 2 的发送脚
				ADC1	I	ADC 模拟输入通道 1
				CCP0	I/O	PCA 的捕获输入和脉冲输出

### 3.3 功能脚切换

STC8G 系列单片机的特殊外设串口 1、串口 2、SPI、PCA、I<sup>2</sup>C 以及总线控制脚可以在多个 I/O 直接进行切换，以实现一个外设当作多个设备进行分时复用。

#### 3.3.1 功能脚切换相关寄存器

符号	描述	地址	位地址与符号							复位值	
			B7	B6	B5	B4	B3	B2	B1		B0
P_SW1	外设端口切换寄存器 1	A2H	S1_S[1:0]		CCP_S[1:0]		SPI_S[1:0]		0	-	nn00,000x
P_SW2	外设端口切换寄存器 2	BAH	EAXFR	-	I2C_S[1:0]		CMPO_S	-	-	S2_S	0x00,0xx0

符号	描述	地址	位地址与符号							复位值
			B7	B6	B5	B4	B3	B2	B1	
MCLKOCR	主时钟输出控制寄存器	FE05H	MCLKO_S	MCLKODIV[6:0]						0000,0000

##### 外设端口切换控制寄存器 1

符号	地址	B7	B6	B5	B4	B3	B2	B1	B0
P_SW1	A2H	S1_S[1:0]		CCP_S[1:0]		SPI_S[1:0]		0	-

S1\_S[1:0]: 串口 1 功能脚选择位

S1_S[1:0]	RxD	TxD
00	P3.0	P3.1
01	P3.6	P3.7
10	P1.6	P1.7

CCP\_S[1:0]: PCA 功能脚选择位

CCP_S[1:0]	ECI	CCP0	CCP1	CCP2
00	P1.2	P1.1	P1.0	P3.7
01	P3.4	P3.5	P3.6	P3.7

SPI\_S[1:0]: SPI 功能脚选择位

SPI_S[1:0]	SS	MOSI	MISO	SCLK
00	P1.2	P1.3	P1.4	P1.5
01	-	-	-	-
10	-	-	-	-
11	P3.5	P3.4	P3.3	P3.2

##### 外设端口切换控制寄存器 2

符号	地址	B7	B6	B5	B4	B3	B2	B1	B0
P_SW2	BAH	EAXFR	-	I2C_S[1:0]		CMPO_S	-	-	S2_S

I2C\_S[1:0]: I<sup>2</sup>C 功能脚选择位

I2C_S[1:0]	SCL	SDA
00	P1.5	P1.4
01	P5.5	P5.4

CMPO\_S: 比较器输出脚选择位

CMPO_S	CMPO



0	P3.4
1	P4.1

S2\_S: 串口2 功能脚选择位

S2_S	RxD2	TxD2
0	P1.0	P1.1
1	P4.6	P4.7

### 时钟选择寄存器

符号	地址	B7	B6	B5	B4	B3	B2	B1	B0
MCLKOCR	FE05H	MCLKO_S	MCLKODIV[6:0]						

MCLKO\_S: 主时钟输出脚选择位

MCLKO_S	MCLKO
0	P5.4
1	P1.6

## 3.4 范例程序

### 3.4.1 串口1 切换

汇编代码

;测试工作频率为11.0592MHz

```

P_SW1      DATA      0A2H

P1M1       DATA      091H
P1M0       DATA      092H
P3M1       DATA      0B1H
P3M0       DATA      0B2H
P5M1       DATA      0C9H
P5M0       DATA      0CAH

```

```

ORG        0000H
LJMP      MAIN

```

```

ORG        0100H

```

MAIN:

```

MOV       SP, #5FH
MOV       P1M0, #00H
MOV       P1M1, #00H
MOV       P3M0, #00H
MOV       P3M1, #00H
MOV       P5M0, #00H
MOV       P5M1, #00H

```

```

MOV       P_SW1, #00H      ;RXD/P3.0, TXD/P3.1
;
MOV       P_SW1, #40H      ;RXD_2/P3.6, TXD_2/P3.7
;
MOV       P_SW1, #80H      ;RXD_3/P1.6, TXD_3/P1.7
;
MOV       P_SW1, #0C0H     ;RXD_4/P4.3, TXD_4/P4.4

```

```

SJMP     $

```

---



---

*END*

---



---

## C 语言代码

---



---

*//测试工作频率为11.0592MHz*

*#include "reg51.h"*

*sfr P\_SW1 = 0xa2;*

*sfr P1M1 = 0x91;*

*sfr P1M0 = 0x92;*

*sfr P3M1 = 0xb1;*

*sfr P3M0 = 0xb2;*

*sfr P5M1 = 0xc9;*

*sfr P5M0 = 0xca;*

*void main()*

*{*

*P1M0 = 0x00;*

*P1M1 = 0x00;*

*P3M0 = 0x00;*

*P3M1 = 0x00;*

*P5M0 = 0x00;*

*P5M1 = 0x00;*

*P\_SW1 = 0x00;*

*//RXD/P3.0, TXD/P3.1*

*// P\_SW1 = 0x40;*

*//RXD\_2/P3.6, TXD\_2/P3.7*

*// P\_SW1 = 0x80;*

*//RXD\_3/P1.6, TXD\_3/P1.7*

*// P\_SW1 = 0xc0;*

*//RXD\_4/P4.3, TXD\_4/P4.4*

*while (1);*

*}*

---



---

## 3.4.2 串口 2 切换

### 汇编代码

---



---

*;测试工作频率为11.0592MHz*

*P\_SW2       DATA       0BAH*

*P1M1       DATA       091H*

*P1M0       DATA       092H*

*P3M1       DATA       0B1H*

*P3M0       DATA       0B2H*

*P5M1       DATA       0C9H*

*P5M0       DATA       0CAH*

*ORG       0000H*

*LJMP      MAIN*

*ORG       0100H*

*MAIN:*

*MOV       SP, #5FH*

*MOV       P1M0, #00H*

*MOV       P1M1, #00H*

*MOV       P3M0, #00H*

*MOV       P3M1, #00H*

---



---

```

MOV      P5M0, #00H
MOV      P5M1, #00H

MOV      P_SW2, #00H          ;RXD2/P1.0, TXD2/P1.1
; MOV     P_SW2, #01H        ;RXD2_2/P4.0, TXD2_2/P4.2

SJMP     $

END

```

## C 语言代码

//测试工作频率为11.0592MHz

```
#include "reg51.h"
```

```

sfr      P_SW2      = 0xba;

sfr      P1M1       = 0x91;
sfr      P1M0       = 0x92;
sfr      P3M1       = 0xb1;
sfr      P3M0       = 0xb2;
sfr      P5M1       = 0xc9;
sfr      P5M0       = 0xca;

```

```
void main()
```

```

{
    P1M0 = 0x00;
    P1M1 = 0x00;
    P3M0 = 0x00;
    P3M1 = 0x00;
    P5M0 = 0x00;
    P5M1 = 0x00;

    P_SW2 = 0x00;          //RXD2/P1.0, TXD2/P1.1
// P_SW2 = 0x01;        //RXD2_2/P4.0, TXD2_2/P4.2

    while (1);
}

```

### 3.4.3 SPI切换

#### 汇编代码

;测试工作频率为11.0592MHz

```

P_SW1      DATA      0A2H

P1M1       DATA      091H
P1M0       DATA      092H
P3M1       DATA      0B1H
P3M0       DATA      0B2H
P5M1       DATA      0C9H
P5M0       DATA      0CAH

ORG        0000H
LJMP      MAIN

ORG        0100H

```

---

**MAIN:**

```

MOV      SP, #5FH
MOV      P1M0, #00H
MOV      P1M1, #00H
MOV      P3M0, #00H
MOV      P3M1, #00H
MOV      P5M0, #00H
MOV      P5M1, #00H

MOV      P_SW1, #00H           ;SS/P1.2, MOSI/P1.3, MISO/P1.4, SCLK/P1.5
; MOV      P_SW1, #04H       ;SS_2/P2.2, MOSI_2/P2.3, MISO_2/P2.4, SCLK_2/P2.5
; MOV      P_SW1, #08H       ;SS_3/P7.4, MOSI_3/P7.5, MISO_3/P7.6, SCLK_3/P7.7
; MOV      P_SW1, #0CH       ;SS_4/P3.5, MOSI_4/P3.4, MISO_4/P3.3, SCLK_4/P3.2

SJMP     $

END

```

---

## C 语言代码

---

```
//测试工作频率为11.0592MHz
```

```
#include "reg51.h"
```

```

sfr      P_SW1      = 0xa2;

sfr      P1M1      = 0x91;
sfr      P1M0      = 0x92;
sfr      P3M1      = 0xb1;
sfr      P3M0      = 0xb2;
sfr      P5M1      = 0xc9;
sfr      P5M0      = 0xca;

```

```
void main()
```

```

{
    P1M0 = 0x00;
    P1M1 = 0x00;
    P3M0 = 0x00;
    P3M1 = 0x00;
    P5M0 = 0x00;
    P5M1 = 0x00;

    P_SW1 = 0x00;           //SS/P1.2, MOSI/P1.3, MISO/P1.4, SCLK/P1.5
// P_SW1 = 0x04;         //SS_2/P2.2, MOSI_2/P2.3, MISO_2/P2.4, SCLK_2/P2.5
// P_SW1 = 0x08;         //SS_3/P7.4, MOSI_3/P7.5, MISO_3/P7.6, SCLK_3/P7.7
// P_SW1 = 0x0c;         //SS_4/P3.5, MOSI_4/P3.4, MISO_4/P3.3, SCLK_4/P3.2

    while (1);
}

```

---

## 3.4.4 PCA/CCP/PWM切换

### 汇编代码

---

```
;测试工作频率为11.0592MHz
```

```

P_SW1      DATA      0A2H

P1M1       DATA      091H

```

---

```

P1M0      DATA      092H
P3M1      DATA      0B1H
P3M0      DATA      0B2H
P5M1      DATA      0C9H
P5M0      DATA      0CAH

          ORG          0000H
          LJMP        MAIN

MAIN:     ORG          0100H

          MOV          SP, #5FH
          MOV          P1M0, #00H
          MOV          P1M1, #00H
          MOV          P3M0, #00H
          MOV          P3M1, #00H
          MOV          P5M0, #00H
          MOV          P5M1, #00H

          MOV          P_SW1, #00H          ;ECI/P1.2, CCP0/P1.1, CCP1/P1.0, CCP2/P3.7
;          MOV          P_SW1, #10H        ;ECI_2/P3.4, CCP0_2/P3.5, CCP1_2/P3.6, CCP2_2/P3.7

          SJMP        $

          END

```

## C 语言代码

```
//测试工作频率为11.0592MHz
```

```
#include "reg51.h"
```

```
sfr      P_SW1      = 0xa2;
```

```
sfr      P1M1      = 0x91;
```

```
sfr      P1M0      = 0x92;
```

```
sfr      P3M1      = 0xb1;
```

```
sfr      P3M0      = 0xb2;
```

```
sfr      P5M1      = 0xc9;
```

```
sfr      P5M0      = 0xca;
```

```
void main()
```

```
{
```

```
    P1M0 = 0x00;
```

```
    P1M1 = 0x00;
```

```
    P3M0 = 0x00;
```

```
    P3M1 = 0x00;
```

```
    P5M0 = 0x00;
```

```
    P5M1 = 0x00;
```

```
    P_SW1 = 0x00;
```

```
//    P_SW1 = 0x10;
```

```
//ECI/P1.2, CCP0/P1.1, CCP1/P1.0, CCP2/P3.7
```

```
//ECI_2/P3.4, CCP0_2/P3.5, CCP1_2/P3.6, CCP2_2/P3.7
```

```
    while (1);
```

```
}
```

### 3.4.5 I2C切换

#### 汇编代码

;测试工作频率为11.0592MHz

```

P_SW2      DATA      0BAH

P1M1       DATA      091H
P1M0       DATA      092H
P3M1       DATA      0B1H
P3M0       DATA      0B2H
P5M1       DATA      0C9H
P5M0       DATA      0CAH

          ORG          0000H
          LJMP        MAIN

MAIN:      ORG          0100H

          MOV          SP, #5FH
          MOV          P1M0, #00H
          MOV          P1M1, #00H
          MOV          P3M0, #00H
          MOV          P3M1, #00H
          MOV          P5M0, #00H
          MOV          P5M1, #00H

          MOV          P_SW2, #00H          ;SCL/P1.5, SDA/P1.4
;          MOV          P_SW2, #10H        ;SCL_2/P5.5, SDA_2/P5.4

          SJMP        $

          END

```

#### C 语言代码

//测试工作频率为11.0592MHz

```
#include "reg51.h"
```

```

sfr      P_SW2      = 0xba;

sfr      P1M1       = 0x91;
sfr      P1M0       = 0x92;
sfr      P3M1       = 0xb1;
sfr      P3M0       = 0xb2;
sfr      P5M1       = 0xc9;
sfr      P5M0       = 0xca;

```

```
void main()
```

```

{
    P1M0 = 0x00;
    P1M1 = 0x00;
    P3M0 = 0x00;
    P3M1 = 0x00;
    P5M0 = 0x00;
    P5M1 = 0x00;
}

```

```

        P_SW2 = 0x00;                //SCL/P1.5, SDA/P1.4
//    P_SW2 = 0x10;                //SCL_2/P5.5, SDA_2/P5.4

        while (1);
}

```

### 3.4.6 比较器输出切换

#### 汇编代码

;*测试工作频率为11.0592MHz*

```

P_SW2      DATA      0BAH

P1M1      DATA      091H
P1M0      DATA      092H
P3M1      DATA      0B1H
P3M0      DATA      0B2H
P5M1      DATA      0C9H
P5M0      DATA      0CAH

                ORG      0000H
                LJMP     MAIN

                ORG      0100H
MAIN:
                MOV      SP, #5FH
                MOV      P1M0, #00H
                MOV      P1M1, #00H
                MOV      P3M0, #00H
                MOV      P3M1, #00H
                MOV      P5M0, #00H
                MOV      P5M1, #00H

                MOV      P_SW2, #00H        ;CMPO/P3.4
;                MOV      P_SW2, #08H        ;CMPO_2/P4.1

                SJMP     $

                END

```

#### C 语言代码

;*测试工作频率为11.0592MHz*

```

#include "reg51.h"

sfr      P_SW2      = 0xba;

sfr      P1M1      = 0x91;
sfr      P1M0      = 0x92;
sfr      P3M1      = 0xb1;
sfr      P3M0      = 0xb2;
sfr      P5M1      = 0xc9;
sfr      P5M0      = 0xca;

void main()
{
    P1M0 = 0x00;
}

```

```

    P1M1 = 0x00;
    P3M0 = 0x00;
    P3M1 = 0x00;
    P5M0 = 0x00;
    P5M1 = 0x00;

    P_SW2 = 0x00; //CMPO/P3.4
// P_SW2 = 0x08; //CMPO_2/P4.1

    while (1);
}

```

### 3.4.7 主时钟输出切换

#### 汇编代码

;测试工作频率为11.0592MHz

```

P_SW2      DATA      0BAH

CLKOCR     EQU        0FE05H

P1M1       DATA      091H
P1M0       DATA      092H
P3M1       DATA      0B1H
P3M0       DATA      0B2H
P5M1       DATA      0C9H
P5M0       DATA      0CAH

                ORG        0000H
                LJMP       MAIN

                ORG        0100H
MAIN:
                MOV        SP, #5FH
                MOV        P1M0, #00H
                MOV        P1M1, #00H
                MOV        P3M0, #00H
                MOV        P3M1, #00H
                MOV        P5M0, #00H
                MOV        P5M1, #00H

                MOV        P_SW2, #80H
                MOV        A, #04H                ;IRC24M/4 output via MCLKO/P5.4
;                MOV        A, #84H                ;IRC24M/4 output via MCLKO_2/P1.6
                MOV        DPTR, #CLKOCR
                MOVX       @DPTR, A
                MOV        P_SW2, #00H

                SJMP       $

                END

```

#### C 语言代码

//测试工作频率为11.0592MHz

```
#include "reg51.h"
```



---

```
#define CLKOCR      (*(unsigned char volatile xdata *)0xfe00)

sfr      P_SW2      = 0xba;

sfr      P1M1      = 0x91;
sfr      P1M0      = 0x92;
sfr      P3M1      = 0xb1;
sfr      P3M0      = 0xb2;
sfr      P5M1      = 0xc9;
sfr      P5M0      = 0xca;

void main()
{
    P1M0 = 0x00;
    P1M1 = 0x00;
    P3M0 = 0x00;
    P3M1 = 0x00;
    P5M0 = 0x00;
    P5M1 = 0x00;

    P_SW2 = 0x80;
    CLKOCR = 0x04; //IRC24M/4 output via MCLKO/P5.4
// CLKOCR = 0x84; //IRC24M/4 output via MCLKO_2/P1.6
    P_SW2 = 0x00;

    while (1);
}
```

---

## 4 封装尺寸图

### 4.1 TSSOP20 封装尺寸图

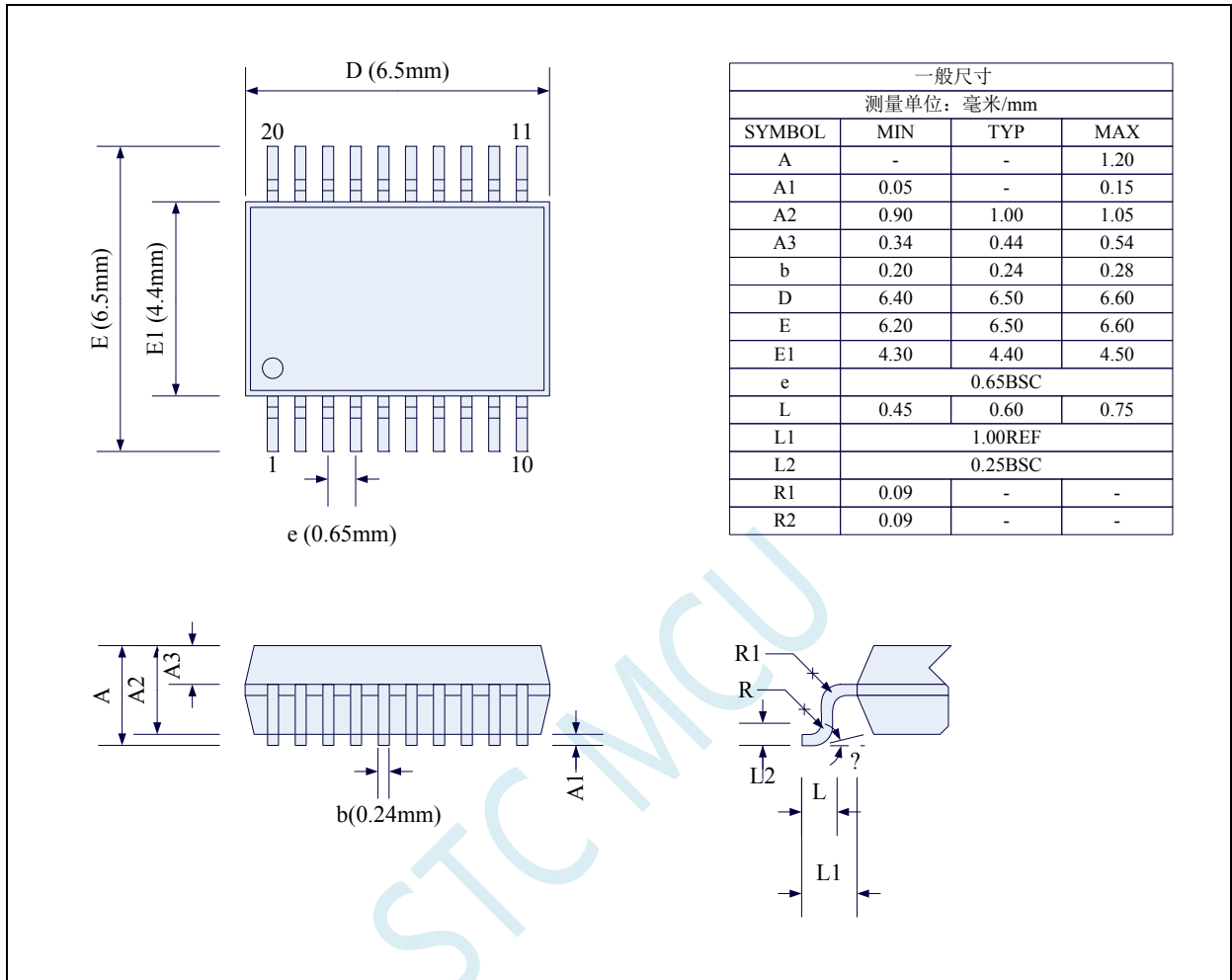

## 4.2 QFN20 封装尺寸图 (3mm\*3mm)

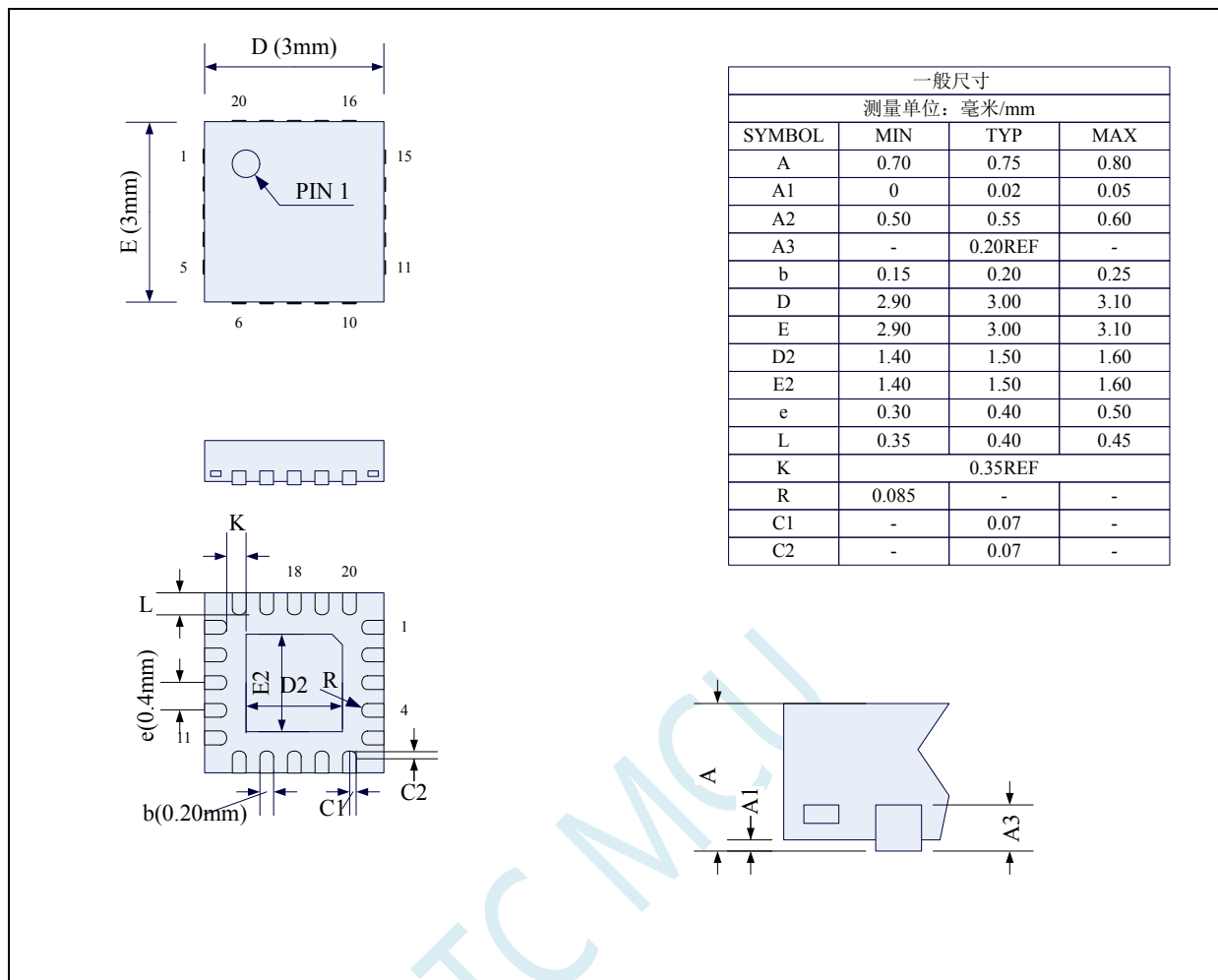

## 4.3 SOP16 封装尺寸图

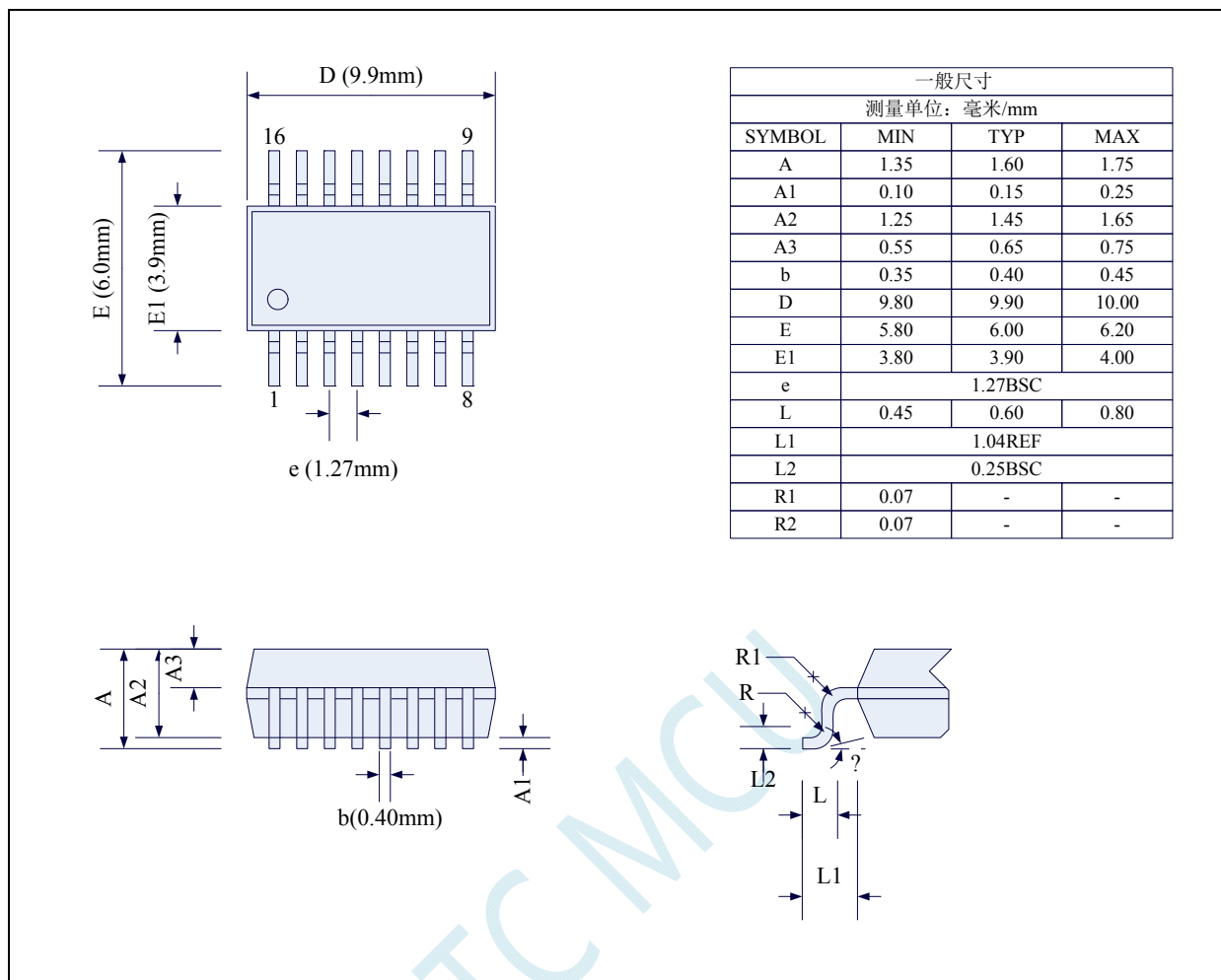

### 4.4 SOP8 封装尺寸图

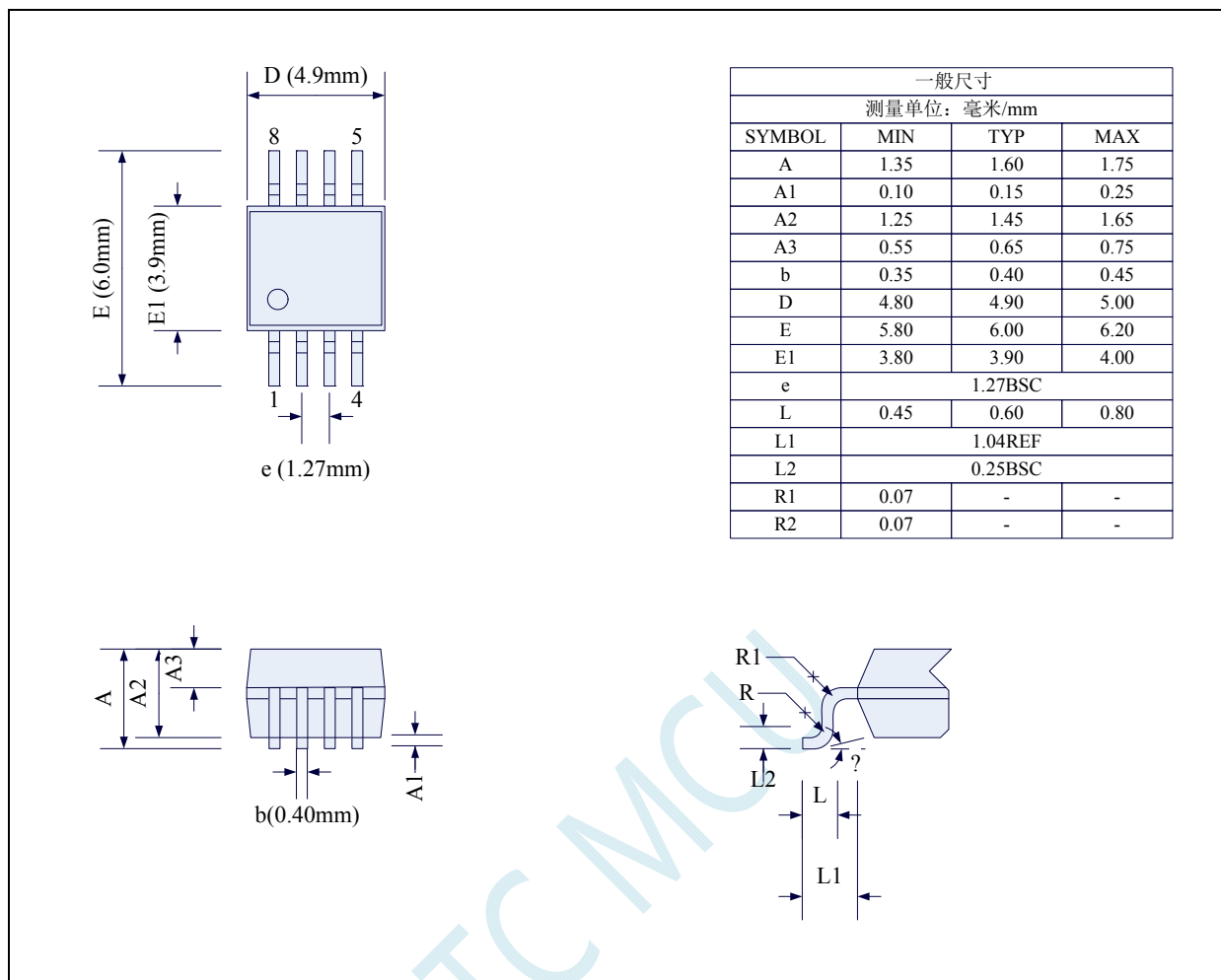

## 4.5 STC8 系列单片机命名规则

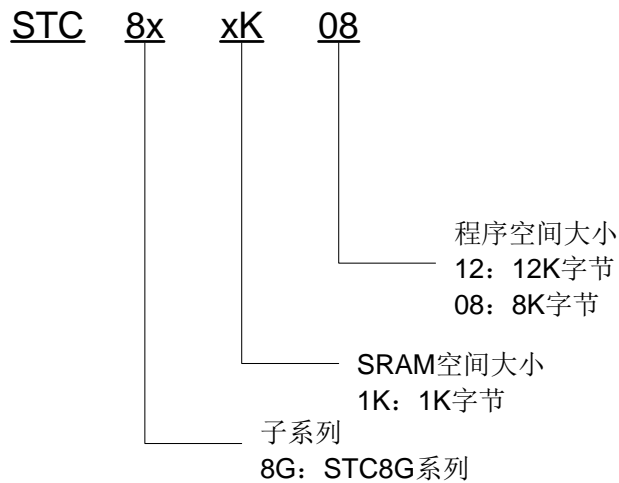

STC MCU

## 5 ISP下载及典型应用线路图

### 5.1 STC8G系列ISP下载应用线路图

#### 5.1.1 使用RS-232转换器下载

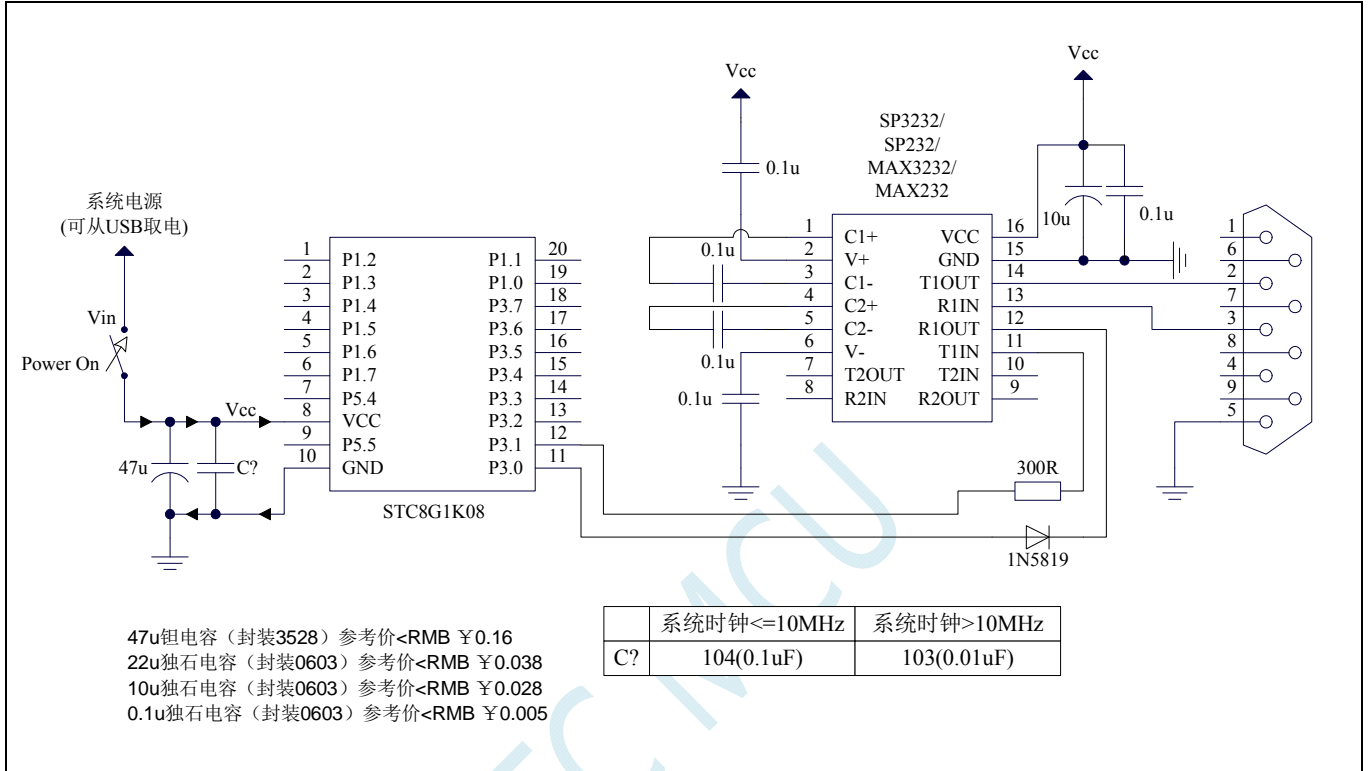

## 5.1.2 使用PL2303-SA下载

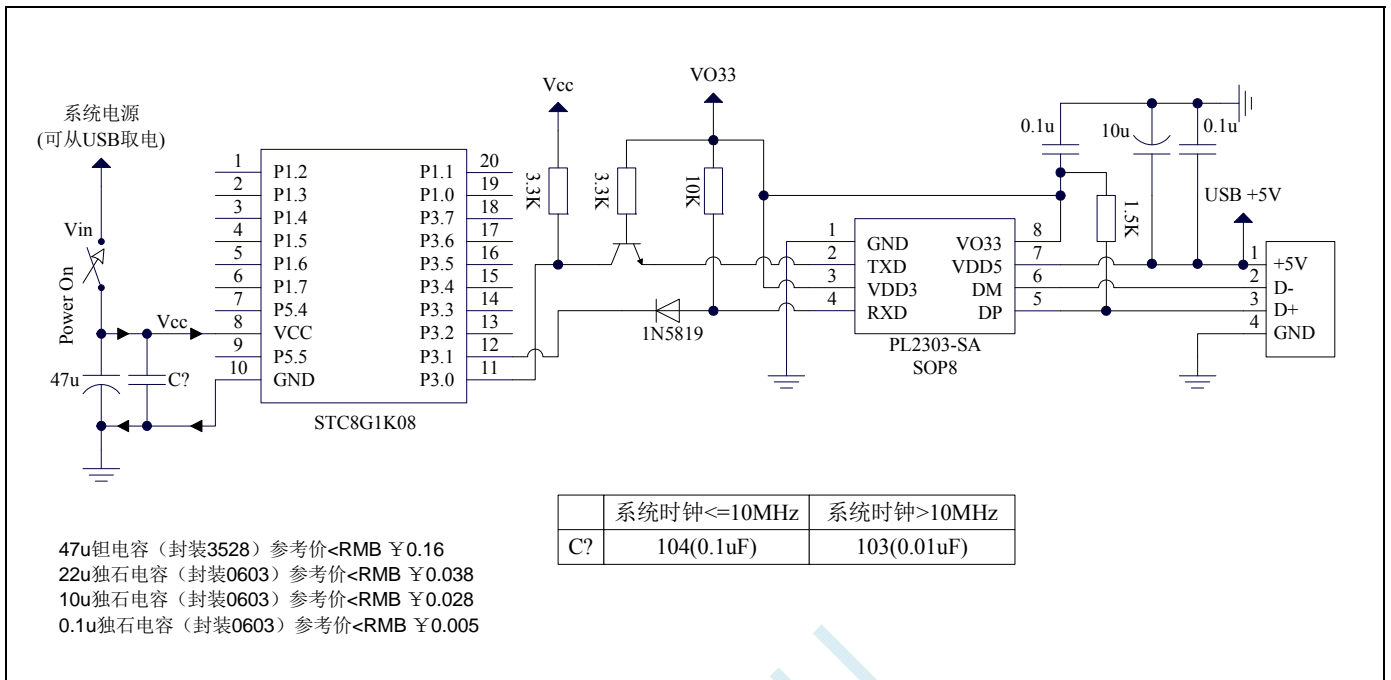



### 5.1.3 使用PL2303-GL下载

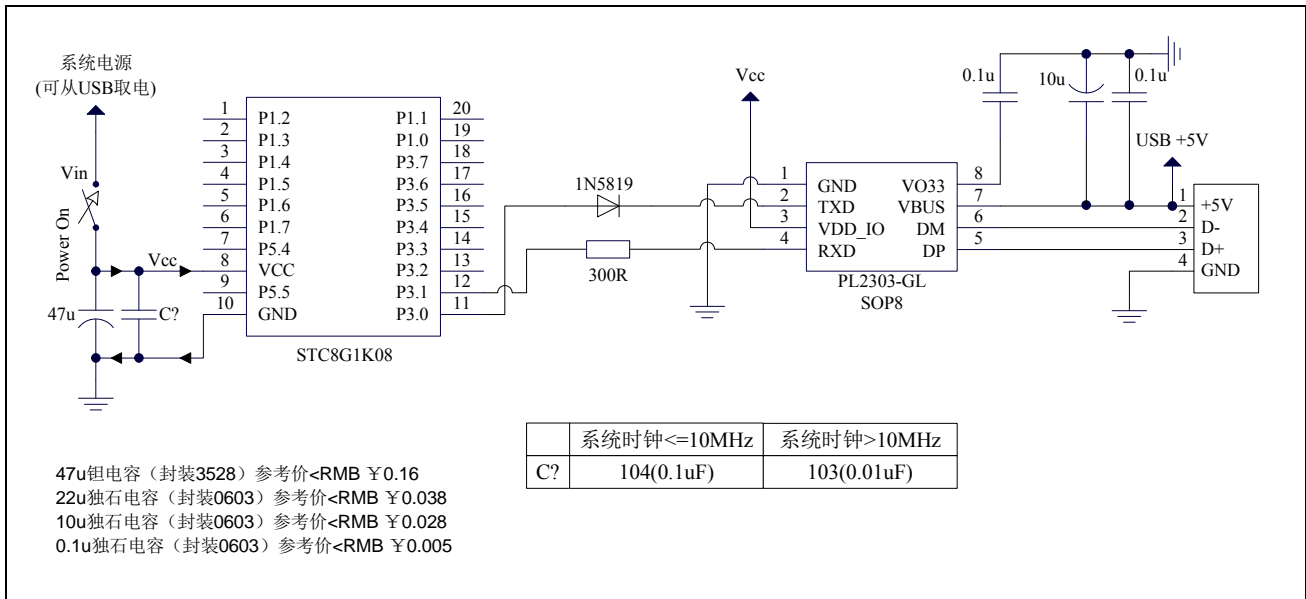

### 5.1.4 使用U8-Mini工具下载

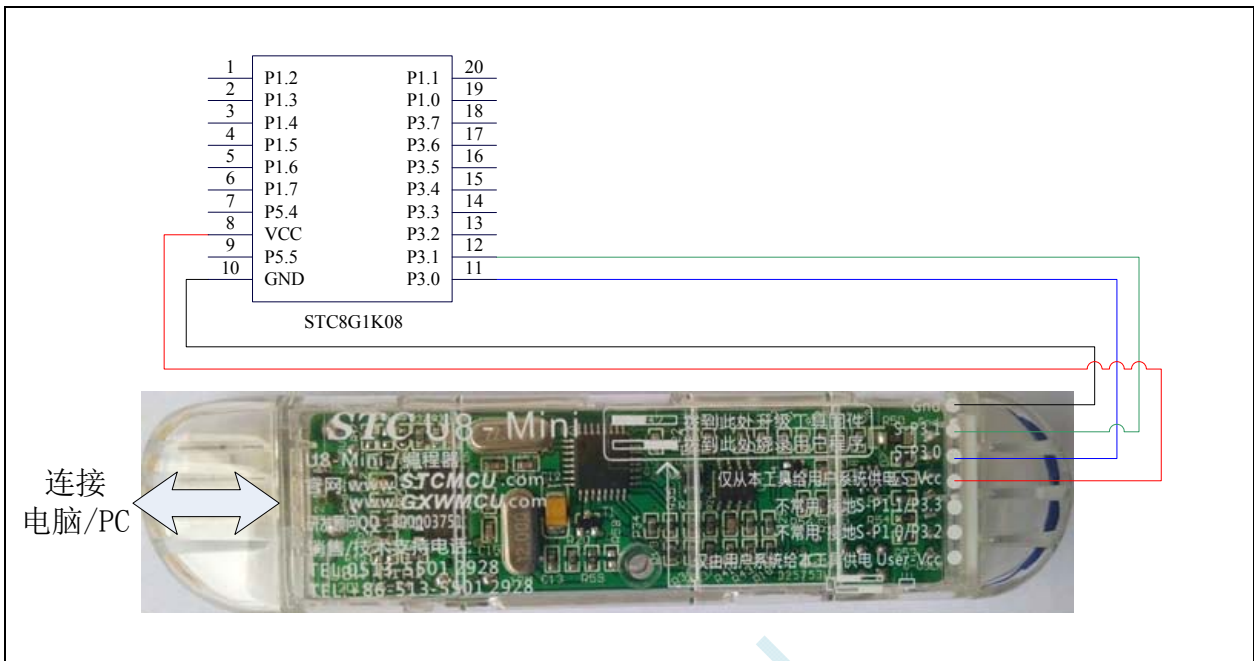

### 5.1.5 使用U8W工具下载

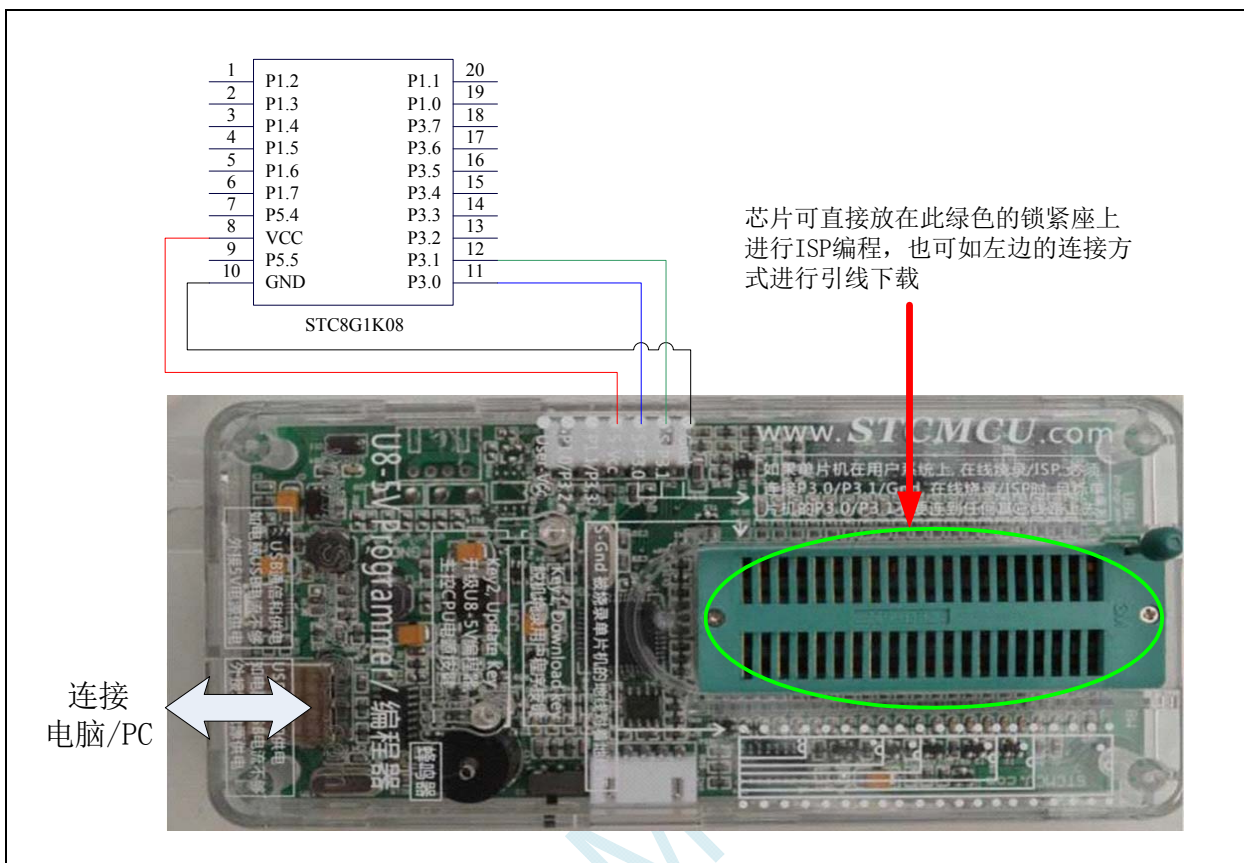

## 5.1.6 USB直接ISP下载

**注：使用 USB 下载时需要将 P3.2 接 GND 才可进行正常下载**

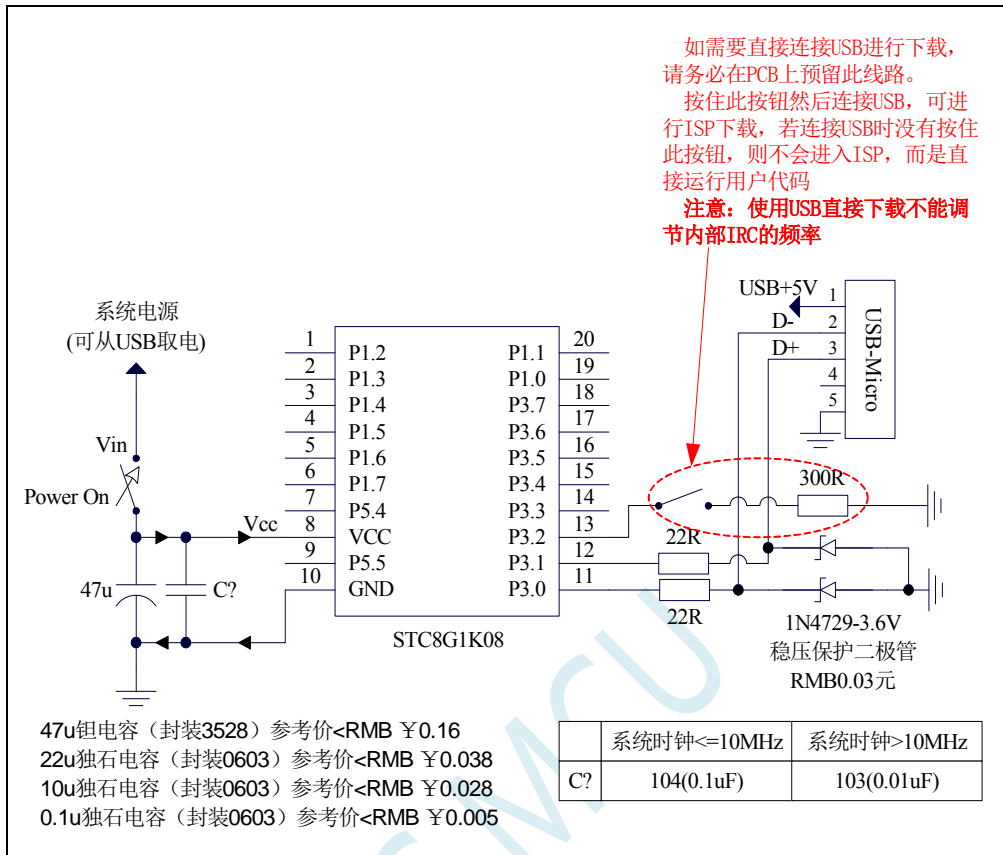

## 6 时钟、复位与电源管理

### 6.1 系统时钟控制

系统时钟控制器为单片机的 CPU 和所有外设系统提供时钟源，系统时钟有 3 个时钟源可供选择：内部高精度 IRC、内部 32KHz 的 IRC（误差较大）和外部晶振。用户可通过程序分别使能和关闭各个时钟源，以及内部提供时钟分频以达到降低功耗的目的。

单片机进入掉电模式后，时钟控制器将会关闭所有的时钟源

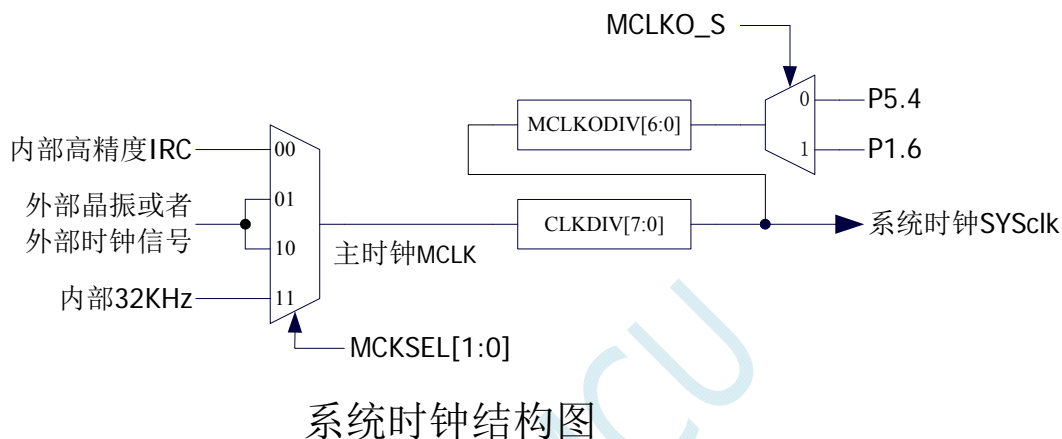

#### 相关寄存器

符号	描述	地址	位地址与符号								复位值	
			B7	B6	B5	B4	B3	B2	B1	B0		
CKSEL	时钟选择寄存器	FE00H	-							MCKSEL[1:0]	xxxx,xx00	
CLKDIV	时钟分频寄存器	FE01H									0000,0100	
IRC24MCR	内部振荡器控制寄存器	FE02H	ENIRC24M	-	-	-	-	-	-	-	IRC24MST	1xxx,xxx0
XOSCCR	外部晶振控制寄存器	FE03H	ENXOSC	XITYPE	-	-	-	-	-	-	XOSCST	00xx,xxx0
IRC32KCR	内部 32K 振荡器控制寄存器	FE04H	ENIRC32K	-	-	-	-	-	-	-	IRC32KST	0xxx,xxx0
MCLKOCR	主时钟输出控制寄存器	FE05H	MCLKO_S	MCLKODIV[6:0]							0000,0000	

#### CKSEL（系统时钟选择寄存器）

符号	地址	B7	B6	B5	B4	B3	B2	B1	B0	
CKSEL	FE00H	-							MCKSEL[1:0]	

MCKSEL[1:0]: 主时钟源选择

MCKSEL[1:0]	主时钟源
00	内部高精度 IRC
01	外部晶体振荡器或 外部输入时钟信号
10	
11	内部 32KHz 低速 IRC

#### CLKDIV（时钟分频寄存器）

符号	地址	B7	B6	B5	B4	B3	B2	B1	B0
----	----	----	----	----	----	----	----	----	----

CLKDIV	FE01H
--------	-------

CLKDIV：主时钟分频系数。系统时钟 SYSCLK 是对主时钟 MCLK 进行分频后的时钟信号。

CLKDIV	系统时钟频率
0	MCLK/1
1	MCLK/1
2	MCLK/2
3	MCLK/3
...	...
x	MCLK/x
...	...
255	MCLK/255

### IRC24MCR（内部高精度 IRC 控制寄存器）

符号	地址	B7	B6	B5	B4	B3	B2	B1	B0
IRC24MCR	FE02H	ENIRC24M	-	-	-	-	-	-	IRC24MST

ENIRC24M：内部高精度 IRC 使能位

- 0：关闭内部高精度 IRC
- 1：使能内部高精度 IRC

IRC24MST：内部高精度 IRC 频率稳定标志位。（只读位）

当内部的 IRC 从停振状态开始使能后，必须经过一段时间，振荡器的频率才会稳定，当振荡器频率稳定后，时钟控制器会自动将 IRC24MST 标志位置 1。所以当用户程序需要将时钟切换到使用内部 IRC 时，首先必须设置 ENIRC24M=1 使能振荡器，然后一直查询振荡器稳定标志位 IRC24MST，直到标志位变为 1 时，才可进行时钟源切换。

### XOSCCR（外部振荡器控制寄存器）

符号	地址	B7	B6	B5	B4	B3	B2	B1	B0
XOSCCR	FE03H	ENXOSC	XITYPE	-	-	-	-	-	XOSCST

ENXOSC：外部晶体振荡器使能位

- 0：关闭外部晶体振荡器
- 1：使能外部晶体振荡器

XITYPE：外部时钟源类型

- 0：外部时钟源是外部时钟信号（或有源晶振）。信号源只需连接单片机的 XTALI（P1.7）
- 1：外部时钟源是晶体振荡器。信号源连接单片机的 XTALI（P1.7）和 XTALO（P1.6）

XOSCST：外部晶体振荡器频率稳定标志位。（只读位）

当外部晶体振荡器从停振状态开始使能后，必须经过一段时间，振荡器的频率才会稳定，当振荡器频率稳定后，时钟控制器会自动将 XOSCST 标志位置 1。所以当用户程序需要将时钟切换到使用外部晶体振荡器时，首先必须设置 ENXOSC=1 使能振荡器，然后一直查询振荡器稳定标志位 XOSCST，直到标志位变为 1 时，才可进行时钟源切换。

### IRC32KCR（内部 32KHz 低速 IRC 控制寄存器）

符号	地址	B7	B6	B5	B4	B3	B2	B1	B0
IRC32KCR	FE04H	ENIRC32K	-	-	-	-	-	-	IRC32KST

ENIRC32K：内部 32K 低速 IRC 使能位

- 0：关闭内部 32K 低速 IRC
- 1：使能内部 32K 低速 IRC

IRC32KST: 内部 32K 低速 IRC 频率稳定标志位。(只读位)

当内部 32K 低速 IRC 从停振状态开始使能后, 必须经过一段时间, 振荡器的频率才会稳定, 当振荡器频率稳定后, 时钟控制器会自动将 IRC32KST 标志位置 1。所以当用户程序需要将时钟切换到使用内部 32K 低速 IRC 时, 首先必须设置 ENIRC32K=1 使能振荡器, 然后一直查询振荡器稳定标志位 IRC32KST, 直到标志位变为 1 时, 才可进行时钟源切换。

#### MCLKOCR (主时钟输出控制寄存器)

符号	地址	B7	B6	B5	B4	B3	B2	B1	B0
MCLKOCR	FE05H	MCLKO_S	MCLKODIV[6:0]						

MCLKODIV[6:0]: 主时钟输出分频系数

(注意: 主时钟分频输出的时钟源是经过 CLKDIV 分频后的系统时钟)

MCLKODIV[6:0]	系统时钟分频输出频率
0000000	不输出时钟
0000001	SYSClk/1
0000010	SYSClk /2
0000011	SYSClk /3
...	...
1111110	SYSClk /126
1111111	SYSClk /127

MCLKO\_S: 系统时钟输出管脚选择

- 0: 系统时钟分频输出到 P5.4 口
- 1: 系统时钟分频输出到 P1.6 口

## 6.2 STC8G系列内部IRC频率调整

STC8G 系列单片机内部均集成有一颗高精度内部 IRC 振荡器。在用户使用 ISP 下载软件进行下载时，ISP 下载软件会根据用户所选择/设置的频率自动进行调整，一般频率值可调整到±0.3%以下，调整后的频率在全温度范围内（-40℃~85℃）的温漂可达-1.35%~1.30%。

STC8G 系列内部 IRC 有两个频段，频段的中心频率分别为 20MHz 和 33MHz，20M 频段的调节范围约为 14.7MHz~26MHz，33M 频段的调节范围约为 24.5MHz~42.2MHz（注意：不同的芯片以及不同的生成批次可能会有约 5%左右的制造误差）。**经实际测试，部分芯片的最高工作频率只能为 39MHz，所以为了安全起见，建议用户在 ISP 下载时设置 IRC 频率不要高于 35MHz。**

**注意：对于一般用户，内部 IRC 频率的调整可以不用关心，因为频率调整工作在进行 ISP 下载时已经自动完成了。所以若用户不需要自行调整频率，那么下面相关的 4 个寄存器也不能随意修改，否则可能会导致工作频率变化。**

内部 IRC 频率调整主要使用下面的 4 个寄存器进行调整

### 相关寄存器

符号	描述	地址	位地址与符号								复位值	
			B7	B6	B5	B4	B3	B2	B1	B0		
IRCBAND	IRC 频段选择	9DH	-	-	-	-	-	-	-	-	SEL	0000,00nn
LIRTRIM	IRC 频率微调寄存器	9EH	-	-	-	-	-	-	-	LIRTRIM[1:0]		0000,00nn
IRTRIM	IRC 频率调整寄存器	9FH	IRTRIM[7:0]								nnnn,nnnn	
CLKDIV	时钟分频寄存器	FE01H	CLKDIV[7:0]								0000,0100	

### IRC 频段选择寄存器

符号	地址	B7	B6	B5	B4	B3	B2	B1	B0
IRCBAND	9DH	-	-	-	-	-	-	-	SEL

SEL：频段选择

0：选择 20MHz 频段

1：选择 33MHz 频段

### 内部 IRC 频率调整寄存器

符号	地址	B7	B6	B5	B4	B3	B2	B1	B0
IRTRIM	9FH	IRTRIM[7:0]							

IRTRIM[7:0]：内部高精度 IRC 频率调整寄存器

IRTRIM 可对 IRC 频率进行 256 个等级的调整，每个等级所调整的频率值在整体上呈线性分布，局部会有波动。宏观上，每一级所调整的频率约为 0.24%，即 IRTRIM 为 (n+1) 时的频率比 IRTRIM 为 (n) 时的频率约快 0.24%。但由于 IRC 频率调整并非每一级都是 0.24%（每一级所调整频率的最大值约为 0.55%，最小值约为 0.02%，整体平均值约为 0.24%），所以会造成局部波动。



**内部 IRC 频率微调寄存器**

符号	地址	B7	B6	B5	B4	B3	B2	B1	B0
LIRTRIM	9EH	-	-	-	-	-	-	IRTRIM[1:0]	

LIRTRIM[1:0]: 内部高精度 IRC 频率微调寄存器

LIRTRIM 可对 IRC 频率进行 3 个等级的调整, 3 个等级所调整的频率范围如下表所示:

LIRTRIM[1:0]	调整的频率范围
00	不微调
01	调整约 0.10%
10	调整约 0.04%
11	调整约 0.10%

**CLKDIV (时钟分频寄存器)**

符号	地址	B7	B6	B5	B4	B3	B2	B1	B0
CLKDIV	FE01H								

CLKDIV: 主时钟分频系数。系统时钟 SYSCLK 是对主时钟 MCLK 进行分频后的时钟信号。

CLKDIV	系统时钟频率
0	MCLK/1
1	MCLK/1
2	MCLK/2
3	MCLK/3
...	...
x	MCLK/x
...	...
255	MCLK/255

STC8G 系列内部的两个频段的可调范围分别为 14.7MHz~26MHz 和 24.5MHz~42.2MHz。虽然 33MHz 频段的上限可调到 40MHz 以上, 但芯片内部的程序存储器无法运行到 40MHz 以上的速度, 所以用户在 ISP 下载时设置内部 IRC 频率不能高于 40MHz, 一般建议用户设置为 35MHz 以下。若用户需要较低的工作频率时, 可使用 CLKDIV 寄存器对调节后的频率进行分频, 例如用户需要 11.0592MHz 的频率, 使用内部 IRC 直接调整是无法得到这个频率的, 但可将内部 IRC 调整到 22.1184MHz, 在使用 CLKDIV 进行 2 分频即可得到 11.0592MHz。

## 6.3 系统复位

STC8G 系列单片机的复位分为硬件复位和软件复位两种。

硬件复位时，所有的寄存器的值会复位到初始值，系统会重新读取所有的硬件选项。同时根据硬件选项所设置的上电等待时间进行上电等待。硬件复位主要包括：

- 上电复位
- 低压复位
- 复位脚复位（低电平复位）
- 看门狗复位

软件复位时，除与时钟相关的寄存器保持不变外，其余的所有寄存器的值会复位到初始值，软件复位不会重新读取所有的硬件选项。软件复位主要包括：

- 写 IAP\_CONTR 的 SWRST 所触发的复位

### 相关寄存器

符号	描述	地址	位地址与符号							复位值
			B7	B6	B5	B4	B3	B2	B1	
WDT_CONTR	看门狗控制寄存器	C1H	WDT_FLAG	-	EN_WDT	CLR_WDT	IDL_WDT	WDT_PS[2:0]		0x00,0000
IAP_CONTR	IAP 控制寄存器	C7H	IAPEN	SWBS	SWRST	CMD_FAIL	-		0000,xxxx	
RSTCFG	复位配置寄存器	FFH	-	ENLVR	-	P54RST	-	-	LVDS[1:0]	0000,0000

### WDT\_CONTR（看门狗控制寄存器）

符号	地址	B7	B6	B5	B4	B3	B2	B1	B0
WDT_CONTR	C1H	WDT_FLAG	-	EN_WDT	CLR_WDT	IDL_WDT	WDT_PS[2:0]		

WDT\_FLAG：看门狗溢出标志

看门狗发生溢出时，硬件自动将此位置 1，需要软件清零。

EN\_WDT：看门狗使能位

- 0：对单片机无影响
- 1：启动看门狗定时器

CLR\_WDT：看门狗定时器清零

- 0：对单片机无影响
- 1：清零看门狗定时器，硬件自动将此位复位

IDL\_WDT：IDLE 模式时的看门狗控制位

- 0：IDLE 模式时看门狗停止计数
- 1：IDLE 模式时看门狗继续计数

WDT\_PS[2:0]：看门狗定时器时钟分频系数

WDT_PS[2:0]	分频系数	12M 主频时的溢出时间	20M 主频时的溢出时间
000	2	≈ 65.5 毫秒	≈ 39.3 毫秒
001	4	≈ 131 毫秒	≈ 78.6 毫秒
010	8	≈ 262 毫秒	≈ 157 毫秒
011	16	≈ 524 毫秒	≈ 315 毫秒
100	32	≈ 1.05 秒	≈ 629 毫秒
101	64	≈ 2.10 秒	≈ 1.26 秒
110	128	≈ 4.20 秒	≈ 2.52 秒
111	256	≈ 8.39 秒	≈ 5.03 秒

看门狗溢出时间计算公式如下：

$$\text{看门狗溢出时间} = \frac{12 \times 32768 \times 2^{(\text{WDT\_PS}+1)}}{\text{SYSclk}}$$

### IAP\_CONTR (IAP 控制寄存器)

符号	地址	B7	B6	B5	B4	B3	B2	B1	B0
IAP_CONTR	C7H	IAPEN	SWBS	SWRST	CMD_FAIL	-			

SWBS: 软件复位启动选择

0: 软件复位后从用户程序区开始执行代码。用户数据区的数据保持不变。

1: 软件复位后从系统 ISP 区开始执行代码。用户数据区的数据会被初始化。

SWRST: 软件复位触发位

0: 对单片机无影响

1: 触发软件复位

### RSTCFG (复位配置寄存器)

符号	地址	B7	B6	B5	B4	B3	B2	B1	B0
RSTCFG	FFH	-	ENLVR	-	P54RST	-	-	LVDS[1:0]	

ENLVR: 低压复位控制位

0: 禁止低压复位。当系统检测到低压事件时, 会产生低压中断

1: 使能低压复位。当系统检测到低压事件时, 自动复位

P54RST: RST 管脚功能选择

0: RST 管脚用作普通 I/O 口 (P5.4)

1: RST 管脚用作复位脚 (**低电平复位**)

LVDS[1:0]: 低压检测门槛电压设置

LVDS[1:0]	低压检测门槛电压
00	2.0V
01	2.4V
10	2.7V
11	3.0V

## 6.4 系统电源管理

符号	描述	地址	位地址与符号								复位值
			B7	B6	B5	B4	B3	B2	B1	B0	
PCON	电源控制寄存器	87H	SMOD	SMOD0	LVDF	POF	GF1	GF0	PD	IDL	0011,0000

### PCON（电源控制寄存器）

符号	地址	B7	B6	B5	B4	B3	B2	B1	B0
PCON	87H	SMOD	SMOD0	LVDF	POF	GF1	GF0	PD	IDL

LVDF：低压检测标志位。当系统检测到低压事件时，硬件自动将此位置 1，并向 CPU 提出中断请求。

此位需要用户软件清零。

POF：上电标志位。当硬件自动将此位置 1。

PD：掉电模式控制位

0：无影响

1：单片机进入掉电模式，CPU 以及全部外设均停止工作。唤醒后硬件自动清零。

IDL：IDLE（空闲）模式控制位

0：无影响

1：单片机进入 IDLE 模式，只有 CPU 停止工作，其他外设依然在运行。唤醒后硬件自动清零

## 6.5 范例程序

### 6.5.1 选择系统时钟源

汇编代码

;测试工作频率为11.0592MHz

```

P_SW2      DATA      0BAH

CKSEL      EQU        0FE00H
CLKDIV     EQU        0FE01H
IRC24MCR   EQU        0FE02H
XOSCCR     EQU        0FE03H
IRC32KCR   EQU        0FE04H

P1M1      DATA      091H
P1M0      DATA      092H
P3M1      DATA      0B1H
P3M0      DATA      0B2H
P5M1      DATA      0C9H
P5M0      DATA      0CAH

                ORG        0000H
                LJMP       MAIN

                ORG        0100H
MAIN:
                MOV        SP, #5FH
                MOV        P1M0, #00H
                MOV        P1M1, #00H
                MOV        P3M0, #00H
                MOV        P3M1, #00H
                MOV        P5M0, #00H
                MOV        P5M1, #00H

                MOV        P_SW2, #80H
                MOV        A, #00H                ;选择内部IRC (默认)
                MOV        DPTR, #CKSEL
                MOVX       @DPTR, A
                MOV        P_SW2, #00H

;
;                MOV        P_SW2, #80H
;                MOV        A, #0C0H                ;启动外部晶振
;                MOV        DPTR, #XOSCCR
;                MOVX       @DPTR, A
;                MOVX       A, @DPTR
;                JNB        ACC.0, $-1                ;等待时钟稳定
;                CLR        A                ;时钟不分频
;                MOV        DPTR, #CLKDIV
;                MOVX       @DPTR, A
;                MOV        A, #01H                ;选择外部晶振
;                MOV        DPTR, #CKSEL
;                MOVX       @DPTR, A
;                MOV        P_SW2, #00H

;
;                MOV        P_SW2, #80H
;                MOV        A, #80H                ;启动内部32K IRC
;                MOV        DPTR, #IRC32KCR

```

```

;      MOVX      @DPTR,A
;      MOVX      A,@DPTR
;      JNB       ACC.0,$-1      ;等待时钟稳定
;      CLR       A              ;时钟不分频
;      MOV       DPTR,#CLKDIV
;      MOVX      @DPTR,A
;      MOV       A,#03H        ;选择内部32K
;      MOV       DPTR,#CKSEL
;      MOVX      @DPTR,A
;      MOV       P_SW2,#00H

      JMP        $

      END

```

## C 语言代码

//测试工作频率为11.0592MHz

```

#include "reg51.h"
#include "intrins.h"

#define CKSEL      (*(unsigned char volatile xdata *)0xfe00)
#define CLKDIV     (*(unsigned char volatile xdata *)0xfe01)
#define IRC24MCR   (*(unsigned char volatile xdata *)0xfe02)
#define XOSCCR     (*(unsigned char volatile xdata *)0xfe03)
#define IRC32KCR   (*(unsigned char volatile xdata *)0xfe04)

sfr      P_SW2    = 0xba;

sfr      P1MI     = 0x91;
sfr      P1M0     = 0x92;
sfr      P3MI     = 0xb1;
sfr      P3M0     = 0xb2;
sfr      P5MI     = 0xc9;
sfr      P5M0     = 0xca;

void main()
{
    P1M0 = 0x00;
    P1MI = 0x00;
    P3M0 = 0x00;
    P3MI = 0x00;
    P5M0 = 0x00;
    P5MI = 0x00;

    P_SW2 = 0x80;
    CKSEL = 0x00;      //选择内部IRC(默认)
    P_SW2 = 0x00;

    /*
    P_SW2 = 0x80;
    XOSCCR = 0xc0;      //启动外部晶振
    while (!(XOSCCR & 1)); //等待时钟稳定
    CLKDIV = 0x00;      //时钟不分频
    CKSEL = 0x01;      //选择外部晶振
    P_SW2 = 0x00;
    */
}

```

```

/*
  P_SW2 = 0x80;
  IRC32KCR = 0x80; //启动内部32K IRC
  while (!(IRC32KCR & 1)); //等待时钟稳定
  CLKDIV = 0x00; //时钟不分频
  CKSEL = 0x03; //选择内部32K
  P_SW2 = 0x00;
*/
while (1);
}

```

## 6.5.2 主时钟分频输出

### 汇编代码

;测试工作频率为11.0592MHz

```

P_SW2      DATA      0BAH

MCLKOCR    EQU        0FE05H

P1M1       DATA      091H
P1M0       DATA      092H
P3M1       DATA      0B1H
P3M0       DATA      0B2H
P5M1       DATA      0C9H
P5M0       DATA      0CAH

                ORG      0000H
                LJMP     MAIN

MAIN:        ORG      0100H

                MOV      SP, #5FH
                MOV      P1M0, #00H
                MOV      P1M1, #00H
                MOV      P3M0, #00H
                MOV      P3M1, #00H
                MOV      P5M0, #00H
                MOV      P5M1, #00H

                MOV      P_SW2, #80H
;                MOV      A, #01H           ;主时钟输出到P5.4 口
;                MOV      A, #02H           ;主时钟2分频输出到P5.4 口
                MOV      A, #04H           ;主时钟4分频输出到P5.4 口
;                MOV      A, #84H           ;主时钟4分频输出到P1.6 口
                MOV      DPTR, #MCLKOCR
                MOVX     @DPTR, A
                MOV      P_SW2, #00H

                JMP      $

                END

```

### C 语言代码

//测试工作频率为11.0592MHz

```

#include "reg51.h"
#include "intrins.h"

#define MCLKOCR (*(unsigned char volatile xdata *)0xfe05)

sfr P_SW2 = 0xba;

sfr P1M1 = 0x91;
sfr P1M0 = 0x92;
sfr P3M1 = 0xb1;
sfr P3M0 = 0xb2;
sfr P5M1 = 0xc9;
sfr P5M0 = 0xca;

void main()
{
    P1M0 = 0x00;
    P1M1 = 0x00;
    P3M0 = 0x00;
    P3M1 = 0x00;
    P5M0 = 0x00;
    P5M1 = 0x00;

    P_SW2 = 0x80;
    // MCLKOCR = 0x01; //主时钟输出到P5.4 口
    // MCLKOCR = 0x02; //主时钟2 分频输出到P5.4 口
    MCLKOCR = 0x04; //主时钟4 分频输出到P5.4 口
    // MCLKOCR = 0x84; //主时钟4 分频输出到P1.6 口
    P_SW2 = 0x00;

    while (1);
}

```

### 6.5.3 看门狗定时器应用

#### 汇编代码

;测试工作频率为11.0592MHz;

```

WDT_CONTR DATA 0C1H

P1M1 DATA 091H
P1M0 DATA 092H
P3M1 DATA 0B1H
P3M0 DATA 0B2H
P5M1 DATA 0C9H
P5M0 DATA 0CAH

ORG 0000H
LJMP MAIN

ORG 0100H
MAIN:
MOV SP, #5FH
MOV P1M0, #00H
MOV P1M1, #00H
MOV P3M0, #00H
MOV P3M1, #00H
MOV P5M0, #00H

```



```

MOV      P5MI, #00H
;
MOV      WDT_CONTR, #23H      ;使能看门狗,溢出时间约为0.5s
MOV      WDT_CONTR, #24H      ;使能看门狗,溢出时间约为1s
;
MOV      WDT_CONTR, #27H      ;使能看门狗,溢出时间约为8s
CLR      P3.2                  ;测试端口
LOOP:
;
ORL      WDT_CONTR, #10H      ;清看门狗,否则系统复位
JMP      LOOP
END

```

## C 语言代码

//测试工作频率为11.0592MHz

```

#include "reg51.h"
#include "intrins.h"

```

```

sfr      WDT_CONTR = 0xc1;
sbit     P32      = P3^2;

```

```

sfr      P1MI     = 0x91;
sfr      P1M0     = 0x92;
sfr      P3MI     = 0xb1;
sfr      P3M0     = 0xb2;
sfr      P5MI     = 0xc9;
sfr      P5M0     = 0xca;

```

```

void main()
{

```

```

    P1M0 = 0x00;
    P1MI = 0x00;
    P3M0 = 0x00;
    P3MI = 0x00;
    P5M0 = 0x00;
    P5MI = 0x00;

```

```

// WDT_CONTR = 0x23;      //使能看门狗,溢出时间约为0.5s
// WDT_CONTR = 0x24;      //使能看门狗,溢出时间约为1s
// WDT_CONTR = 0x27;      //使能看门狗,溢出时间约为8s
P32 = 0;                  //测试端口

```

```

    while (1)

```

```

    {
// WDT_CONTR != 0x10;      //清看门狗,否则系统复位
    }
}

```

## 6.5.4 软复位实现自定义下载

### 汇编代码

;测试工作频率为11.0592MHz

```
IAP_CONTR DATA 0C7H
```

```
P1MI DATA 091H
```

```

P1M0      DATA      092H
P3M1      DATA      0B1H
P3M0      DATA      0B2H
P5M1      DATA      0C9H
P5M0      DATA      0CAH

                ORG      0000H
                LJMP     MAIN

                ORG      0100H
MAIN:
                MOV      SP, #5FH
                MOV      P1M0, #00H
                MOV      P1M1, #00H
                MOV      P3M0, #00H
                MOV      P3M1, #00H
                MOV      P5M0, #00H
                MOV      P5M1, #00H

                SETB     P3.2
                SETB     P3.3

LOOP:
                JB       P3.2, LOOP
                JB       P3.3, LOOP
                MOV      IAP_CONTR, #60H      ; 检查到 P3.2 和 P3.3 同时为 0 时复位到 ISP
                JMP      $

                END

```

## C 语言代码

```
// 测试工作频率为 11.0592MHz
```

```
#include "reg51.h"
#include "intrins.h"
```

```
sfr      IAP_CONTR = 0xc7;
sbit     P32      = P3^2;
sbit     P33      = P3^3;
```

```
sfr      P1M1     = 0x91;
sfr      P1M0     = 0x92;
sfr      P3M1     = 0xb1;
sfr      P3M0     = 0xb2;
sfr      P5M1     = 0xc9;
sfr      P5M0     = 0xca;
```

```
void main()
{
```

```
    P1M0 = 0x00;
    P1M1 = 0x00;
    P3M0 = 0x00;
    P3M1 = 0x00;
    P5M0 = 0x00;
    P5M1 = 0x00;
```

```
    P32 = 1;      // 测试端口
    P33 = 1;      // 测试端口
```

```

while (1)
{
    if (!P32 && !P33)
    {
        IAP_CONTR /= 0x60;           //检测到P3.2 和P3.3 同时为0 时复位到ISP
    }
}
}

```

## 6.5.5 低压检测

### 汇编代码

;测试工作频率为11.0592MHz

```

RSTCFG    DATA    0FFH
ENLVR     EQU      40H           ;RSTCFG.6
LVD2V0    EQU      00H           ;LVD@2.0V
LVD2V4    EQU      01H           ;LVD@2.4V
LVD2V7    EQU      02H           ;LVD@2.7V
LVD3V0    EQU      03H           ;LVD@3.0V

ELVD      BIT      IE.6
LVDF      EQU      20H           ;PCON.5

P1M1      DATA    091H
P1M0      DATA    092H
P3M1      DATA    0B1H
P3M0      DATA    0B2H
P5M1      DATA    0C9H
P5M0      DATA    0CAH

ORG       0000H
LJMP     MAIN
ORG       0033H
LJMP     LVDISR

LVDISR:   ORG       0100H

ANL      PCON,#NOT LVDF       ;清中断标志
CPL      P3.2                 ;测试端口
RETI

MAIN:

MOV      SP,#5FH
MOV      P1M0,#00H
MOV      P1M1,#00H
MOV      P3M0,#00H
MOV      P3M1,#00H
MOV      P5M0,#00H
MOV      P5M1,#00H

ANL      PCON,#NOT LVDF       ;上电后需要先清LVDF 标志
MOV      RSTCFG,#ENLVR | LVD3V0 ;使能3.0V 时低压复位,不产生LVD 中断
MOV      RSTCFG,#LVD3V0       ;使能3.0V 时低压中断
SETB     ELVD                 ;使能LVD 中断
SETB     EA
JMP      $

```

END

## C 语言代码

//测试工作频率为11.0592MHz

#include "reg51.h"  
#include "intrins.h"

```

sfr      RSTCFG      = 0xff;
#define   ENLVR       0x40           //RSTCFG.6
#define   LVD2V0      0x00           //LVD@2.0V
#define   LVD2V4      0x01           //LVD@2.4V
#define   LVD2V7      0x02           //LVD@2.7V
#define   LVD3V0      0x03           //LVD@3.0V
sbit     ELVD        = IE^6;
#define   LVDF        0x20           //PCON.5
sbit     P32         = P3^2;

sfr      P1M1        = 0x91;
sfr      P1M0        = 0x92;
sfr      P3M1        = 0xb1;
sfr      P3M0        = 0xb2;
sfr      P5M1        = 0xc9;
sfr      P5M0        = 0xca;

```

void Lvd\_Isr() interrupt 6

```

{
    PCON &= ~LVDF;           //清中断标志
    P32 = ~P32;              //测试端口
}

```

void main()

```

{
    P1M0 = 0x00;
    P1M1 = 0x00;
    P3M0 = 0x00;
    P3M1 = 0x00;
    P5M0 = 0x00;
    P5M1 = 0x00;

    PCON &= ~LVDF;           //测试端口
// RSTCFG = ENLVR | LVD3V0; //使能3.0V 时低压复位,不产生LVD 中断
RSTCFG = LVD3V0;           //使能3.0V 时低压中断
    ELVD = 1;                //使能LVD 中断
    EA = 1;

    while (1);
}

```

## 6.5.6 省电模式

## 汇编代码

;测试工作频率为11.0592MHz

```

IDL      EQU      01H      ;PCON.0
PD       EQU      02H      ;PCON.1

```

```

P1M1      DATA      091H
P1M0      DATA      092H
P3M1      DATA      0B1H
P3M0      DATA      0B2H
P5M1      DATA      0C9H
P5M0      DATA      0CAH

          ORG         0000H
          LJMP        MAIN
          ORG         0003H
          LJMP        INT0ISR

INT0ISR:   ORG         0100H

          CPL         P3.4           ;测试端口
          RETI

MAIN:      MOV         SP, #5FH
          MOV         P1M0, #00H
          MOV         P1M1, #00H
          MOV         P3M0, #00H
          MOV         P3M1, #00H
          MOV         P5M0, #00H
          MOV         P5M1, #00H

          SETB        EX0           ;使能INT0 中断,用于唤醒MCU
          SETB        EA

;          MOV         PCON, #IDL     ;MCU 进入IDLE 模式
          MOV         PCON, #PD      ;MCU 进入掉电模式
          NOP
          NOP
          CLR         P3.5         ;测试端口
          JMP         $

          END

```

## C 语言代码

```
//测试工作频率为11.0592MHz
```

```
#include "reg51.h"
#include "intrins.h"
```

```
#define IDL          0x01           //PCON.0
#define PD           0x02           //PCON.1
sbit P34            = P3^4;
sbit P35            = P3^5;

sfr P1M1           = 0x91;
sfr P1M0           = 0x92;
sfr P3M1           = 0xb1;
sfr P3M0           = 0xb2;
sfr P5M1           = 0xc9;
sfr P5M0           = 0xca;
```

```
void INT0_Isr() interrupt 0
```

```

{
    P34 = ~P34;           //测试端口
}

void main()
{
    P1M0 = 0x00;
    P1M1 = 0x00;
    P3M0 = 0x00;
    P3M1 = 0x00;
    P5M0 = 0x00;
    P5M1 = 0x00;

    EX0 = 1;             //使能INT0 中断,用于唤醒MCU
    EA = 1;
    _nop_();
    _nop_();
    PCON = IDL;         //MCU 进入IDLE 模式
// PCON = PD;         //MCU 进入掉电模式
    _nop_();
    _nop_();
    P35 = 0;

    while (1);
}

```

## 6.5.7 使用INT0/INT1/INT2/INT3/INT4 中断唤醒MCU

### 汇编代码

;测试工作频率为11.0592MHz;

<i>INTCLKO</i>	<i>DATA</i>	<i>8FH</i>
<i>EX2</i>	<i>EQU</i>	<i>10H</i>
<i>EX3</i>	<i>EQU</i>	<i>20H</i>
<i>EX4</i>	<i>EQU</i>	<i>40H</i>
<i>P1M1</i>	<i>DATA</i>	<i>091H</i>
<i>P1M0</i>	<i>DATA</i>	<i>092H</i>
<i>P3M1</i>	<i>DATA</i>	<i>0B1H</i>
<i>P3M0</i>	<i>DATA</i>	<i>0B2H</i>
<i>P5M1</i>	<i>DATA</i>	<i>0C9H</i>
<i>P5M0</i>	<i>DATA</i>	<i>0CAH</i>
	<i>ORG</i>	<i>0000H</i>
	<i>LJMP</i>	<i>MAIN</i>
	<i>ORG</i>	<i>0003H</i>
	<i>LJMP</i>	<i>INT0ISR</i>
	<i>ORG</i>	<i>0013H</i>
	<i>LJMP</i>	<i>INT1ISR</i>
	<i>ORG</i>	<i>0053H</i>
	<i>LJMP</i>	<i>INT2ISR</i>
	<i>ORG</i>	<i>005BH</i>
	<i>LJMP</i>	<i>INT3ISR</i>
	<i>ORG</i>	<i>0083H</i>
	<i>LJMP</i>	<i>INT4ISR</i>
	<i>ORG</i>	<i>0100H</i>

```

INT0ISR:
    CPL        P1.0           ;测试端口
    RETI

INT1ISR:
    CPL        P1.0           ;测试端口
    RETI

INT2ISR:
    CPL        P1.0           ;测试端口
    RETI

INT3ISR:
    CPL        P1.0           ;测试端口
    RETI

INT4ISR:
    CPL        P1.0           ;测试端口
    RETI

MAIN:
    MOV        SP, #5FH
    MOV        P1M0, #00H
    MOV        P1M1, #00H
    MOV        P3M0, #00H
    MOV        P3M1, #00H
    MOV        P5M0, #00H
    MOV        P5M1, #00H

    CLR        IT0           ;使能INT0 上升沿和下降沿中断
;   SETB      IT0           ;使能INT0 下降沿中断
    SETB      EX0           ;使能INT0 中断

    CLR        IT1           ;使能INT1 上升沿和下降沿中断
;   SETB      IT1           ;使能INT1 下降沿中断
    SETB      EX1           ;使能INT1 中断

    MOV        INTCLKO, #EX2   ;使能INT2 下降沿中断
    ORL        INTCLKO, #EX3   ;使能INT3 下降沿中断
    ORL        INTCLKO, #EX4   ;使能INT4 下降沿中断

    SETB      EA

    MOV        PCON, #02H     ;MCU 进入掉电模式
    NOP
    NOP                       ;掉电唤醒后立即进入中断服务程序

LOOP:
    CPL        P1.1
    JMP        LOOP

    END

```

## C 语言代码

```
//测试工作频率为11.0592MHz
```

```
#include "reg51.h"
#include "intrins.h"
```

```
sfr    INTCLKO    =    0x8f;
#define EX2       0x10
#define EX3       0x20
#define EX4       0x40
```

```
sbit    P10      = P1^0;
sbit    P11      = P1^1;

sfr     P1M1     = 0x91;
sfr     P1M0     = 0x92;
sfr     P3M1     = 0xb1;
sfr     P3M0     = 0xb2;
sfr     P5M1     = 0xc9;
sfr     P5M0     = 0xca;

void INT0_Isr() interrupt 0
{
    P10 = !P10;           //测试端口
}

void INT1_Isr() interrupt 2
{
    P10 = !P10;           //测试端口
}

void INT2_Isr() interrupt 10
{
    P10 = !P10;           //测试端口
}

void INT3_Isr() interrupt 11
{
    P10 = !P10;           //测试端口
}

void INT4_Isr() interrupt 16
{
    P10 = !P10;           //测试端口
}

void main()
{
    P1M0 = 0x00;
    P1M1 = 0x00;
    P3M0 = 0x00;
    P3M1 = 0x00;
    P5M0 = 0x00;
    P5M1 = 0x00;

    IT0 = 0;              //使能INT0 上升沿和下降沿中断
    // IT0 = 1;           //使能INT0 下降沿中断
    EX0 = 1;              //使能INT0 中断

    IT1 = 0;              //使能INT1 上升沿和下降沿中断
    // IT1 = 1;           //使能INT1 下降沿中断
    EX1 = 1;              //使能INT1 中断

    INTCLKO = EX2;        //使能INT2 下降沿中断
    INTCLKO |= EX3;       //使能INT3 下降沿中断
    INTCLKO |= EX4;       //使能INT4 下降沿中断

    EA = 1;
}
```



```

PCON = 0x02; //MCU 进入掉电模式
_nop_(); //掉电唤醒后立即进入中断服务程序
_nop_();

while (1)
{
    P11 = ~P11;
}
}

```

## 6.5.8 使用T0/T1/T2/T3/T4 中断唤醒MCU

### 汇编代码

;测试工作频率为11.0592MHz

```

T2L      DATA      0D7H
T2H      DATA      0D6H
T3L      DATA      0D5H
T3H      DATA      0D4H
T4L      DATA      0D3H
T4H      DATA      0D2H
T4T3M    DATA      0D1H
AUXR     DATA      8EH

IE2      DATA      0AFH
ET2      EQU        04H
ET3      EQU        20H
ET4      EQU        40H

AUXINTIF DATA      0EFH
T2IF     EQU        01H
T3IF     EQU        02H
T4IF     EQU        04H

P1M1     DATA      091H
P1M0     DATA      092H
P3M1     DATA      0B1H
P3M0     DATA      0B2H
P5M1     DATA      0C9H
P5M0     DATA      0CAH

ORG      0000H
LJMP    MAIN
ORG      000BH
LJMP    TM0ISR
ORG      001BH
LJMP    TM1ISR
ORG      0063H
LJMP    TM2ISR
ORG      009BH
LJMP    TM3ISR
ORG      00A3H
LJMP    TM4ISR

ORG      0100H
TM0ISR:
CPL     P1.0 ;测试端口
RETI

```

```

TM1ISR:
    CPL      P1.0          ;测试端口
    RETI

TM2ISR:
    CPL      P1.0          ;测试端口
    ANL      AUXINTIF,#NOT T2IF ;清中断标志
    RETI

TM3ISR:
    CPL      P1.0          ;测试端口
    ANL      AUXINTIF,#NOT T3IF ;清中断标志
    RETI

TM4ISR:
    CPL      P1.0          ;测试端口
    ANL      AUXINTIF,#NOT T4IF ;清中断标志
    RETI

MAIN:
    MOV      SP,#5FH
    MOV      P1M0,#00H
    MOV      P1M1,#00H
    MOV      P3M0,#00H
    MOV      P3M1,#00H
    MOV      P5M0,#00H
    MOV      P5M1,#00H

    MOV      TMOD,#00H
    MOV      TL0,#66H      ;65536-11.0592M/12/1000
    MOV      TH0,#0FCH
    SETB     TR0          ;启动定时器
    SETB     ET0          ;使能定时器中断

    MOV      TL1,#66H      ;65536-11.0592M/12/1000
    MOV      TH1,#0FCH
    SETB     TR1          ;启动定时器
    SETB     ET1          ;使能定时器中断

    MOV      T2L,#66H      ;65536-11.0592M/12/1000
    MOV      T2H,#0FCH
    MOV      AUXR,#10H     ;启动定时器
    MOV      IE2,#ET2     ;使能定时器中断

    MOV      T3L,#66H      ;65536-11.0592M/12/1000
    MOV      T3H,#0FCH
    MOV      T4T3M,#08H   ;启动定时器
    ORL      IE2,#ET3     ;使能定时器中断

    MOV      T4L,#66H      ;65536-11.0592M/12/1000
    MOV      T4H,#0FCH
    ORL      T4T3M,#80H   ;启动定时器
    ORL      IE2,#ET4     ;使能定时器中断

    SETB     EA

    MOV      PCON,#02H     ;MCU 进入掉电模式
    NOP      ;掉电唤醒后不会立即进入中断服务程序,
    ;而是等到定时器溢出后才会进入中断服务程序
    NOP

LOOP:
    CPL      P1.1

```

---

*JMP*            *LOOP*

*END*

---

---

## C 语言代码

---

---

*//测试工作频率为11.0592MHz*

*#include "reg51.h"*

*#include "intrins.h"*

*sfr T2L = 0xd7;*

*sfr T2H = 0xd6;*

*sfr T3L = 0xd5;*

*sfr T3H = 0xd4;*

*sfr T4L = 0xd3;*

*sfr T4H = 0xd2;*

*sfr T4T3M = 0xd1;*

*sfr AUXR = 0x8e;*

*sfr IE2 = 0xaf;*

*#define ET2 0x04*

*#define ET3 0x20*

*#define ET4 0x40*

*sfr AUXINTIF = 0xef;*

*#define T2IF 0x01*

*#define T3IF 0x02*

*#define T4IF 0x04*

*sbit P10 = P1^0;*

*sbit P11 = P1^1;*

*sfr P1MI = 0x91;*

*sfr P1M0 = 0x92;*

*sfr P3MI = 0xb1;*

*sfr P3M0 = 0xb2;*

*sfr P5MI = 0xc9;*

*sfr P5M0 = 0xca;*

*void TM0\_Isr() interrupt 1*

```
{  
    P10 = !P10; //测试端口  
}
```

*void TM1\_Isr() interrupt 3*

```
{  
    P10 = !P10; //测试端口  
}
```

*void TM2\_Isr() interrupt 12*

```
{  
    P10 = !P10; //测试端口  
    AUXINTIF &= ~T2IF; //清中断标志  
}
```

*void TM3\_Isr() interrupt 19*

```
{  
    P10 = !P10; //测试端口  
    AUXINTIF &= ~T3IF; //清中断标志  
}
```

```
void TM4_Isr() interrupt 20
{
    P10 = !P10;                //测试端口
    AUXINTIF &= ~T4IF;        //清中断标志
}

void main()
{
    P1M0 = 0x00;
    P1M1 = 0x00;
    P3M0 = 0x00;
    P3M1 = 0x00;
    P5M0 = 0x00;
    P5M1 = 0x00;

    TMOD = 0x00;
    TL0 = 0x66;                //65536-11.0592M/12/1000
    TH0 = 0xfc;
    TR0 = 1;                  //启动定时器
    ET0 = 1;                  //使能定时器中断

    TL1 = 0x66;                //65536-11.0592M/12/1000
    TH1 = 0xfc;
    TR1 = 1;                  //启动定时器
    ET1 = 1;                  //使能定时器中断

    T2L = 0x66;                //65536-11.0592M/12/1000
    T2H = 0xfc;
    AUXR = 0x10;              //启动定时器
    IE2 = ET2;                //使能定时器中断

    T3L = 0x66;                //65536-11.0592M/12/1000
    T3H = 0xfc;
    T4T3M = 0x08;            //启动定时器
    IE2 |= ET3;              //使能定时器中断

    T4L = 0x66;                //65536-11.0592M/12/1000
    T4H = 0xfc;
    T4T3M |= 0x80;          //启动定时器
    IE2 |= ET4;              //使能定时器中断

    EA = 1;

    PCON = 0x02;              //MCU 进入掉电模式
    _nop();                  //掉电唤醒后不会立即进入中断服务程序,
                             //而是等到定时器溢出后才会进入中断服务程序
    _nop();

    while (1)
    {
        P11 = ~P11;
    }
}
```

## 6.5.9 使用RxD/RxD2 中断唤醒MCU

### 汇编代码

;测试工作频率为11.0592MHz

```

IE2      DATA      0AFH
ES2      EQU        01H

P_SW1    DATA      0A2H
P_SW2    DATA      0BAH

P1M1     DATA      091H
P1M0     DATA      092H
P3M1     DATA      0B1H
P3M0     DATA      0B2H
P5M1     DATA      0C9H
P5M0     DATA      0CAH

        ORG         0000H
        LJMP        MAIN
        ORG         0023H
        LJMP        UART1ISR
        ORG         0043H
        LJMP        UART2ISR

UART1ISR: ORG         0100H
        RETI

UART2ISR: RETI

MAIN:
        MOV         SP, #5FH
        MOV         P1M0, #00H
        MOV         P1M1, #00H
        MOV         P3M0, #00H
        MOV         P3M1, #00H
        MOV         P5M0, #00H
        MOV         P5M1, #00H

        MOV         P_SW1, #00H      ;RXD/P3.0 下降沿唤醒
;        MOV         P_SW1, #40H      ;RXD_2/P3.6 下降沿唤醒
;        MOV         P_SW1, #80H      ;RXD_3/P1.6 下降沿唤醒
;        MOV         P_SW1, #0C0H     ;RXD_4/P4.3 下降沿唤醒

        MOV         P_SW2, #00H     ;RXD2/P1.0 下降沿唤醒
;        MOV         P_SW2, #01H     ;RXD2_2/P4.0 下降沿唤醒

        SETB        ES              ;使能串口中断
        MOV         IE2, #ES2      ;使能串口中断
        SETB        EA

        MOV         PCON, #02H     ;MCU 进入掉电模式
        NOP
        NOP                        ;掉电唤醒后不会进入中断服务程序,

LOOP:
        CPL         P1.1
        JMP         LOOP

```

---



---

*END*

---



---

## C 语言代码

*//测试工作频率为11.0592MHz*

*#include "reg51.h"*  
*#include "intrins.h"*

*sfr IE2 = 0xaf;*  
*#define ES2 0x01*

*sfr P\_SW1 = 0xa2;*  
*sfr P\_SW2 = 0xba;*

*sbit P11 = P1^1;*

*sfr P1M1 = 0x91;*  
*sfr P1M0 = 0x92;*  
*sfr P3M1 = 0xb1;*  
*sfr P3M0 = 0xb2;*  
*sfr P5M1 = 0xc9;*  
*sfr P5M0 = 0xca;*

*void UART1\_Isr() interrupt 4*  
*{*  
*}*

*void UART2\_Isr() interrupt 8*  
*{*  
*}*

*void main()*  
*{*

*P1M0 = 0x00;*  
*P1M1 = 0x00;*  
*P3M0 = 0x00;*  
*P3M1 = 0x00;*  
*P5M0 = 0x00;*  
*P5M1 = 0x00;*

*P\_SW1 = 0x00;* *//RXD/P3.0 下降沿唤醒*  
*// P\_SW1 = 0x40;* *//RXD\_2/P3.6 下降沿唤醒*  
*// P\_SW1 = 0x80;* *//RXD\_3/P1.6 下降沿唤醒*  
*// P\_SW1 = 0xc0;* *//RXD\_4/P4.3 下降沿唤醒*

*P\_SW2 = 0x00;* *//RXD2/P1.0 下降沿唤醒*  
*// P\_SW2 = 0x01;* *//RXD2\_2/P4.0 下降沿唤醒*

*ES = 1;* *//使能串口中断*  
*IE2 = ES2;* *//使能串口中断*  
*EA = 1;*

*PCON = 0x02;* *//MCU 进入掉电模式*  
*\_nop\_();* *//掉电唤醒后不会进入中断服务程序,*  
*\_nop\_();*

*while (1)*

```

{
    P11 = ~P11;
}
}

```

## 6.5.10 使用LVD中断唤醒MCU

### 汇编代码

;测试工作频率为11.0592MHz

```

RSTCFG    DATA    0FFH
ENLVR     EQU      40H                ;RSTCFG.6
LVD2V0    EQU      00H                ;LVD@2.0V
LVD2V4    EQU      01H                ;LVD@2.4V
LVD2V7    EQU      02H                ;LVD@2.7V
LVD3V0    EQU      03H                ;LVD@3.0V

ELVD      BIT      IE.6
LVDF      EQU      20H                ;PCON.5

P1M1      DATA    091H
P1M0      DATA    092H
P3M1      DATA    0B1H
P3M0      DATA    0B2H
P5M1      DATA    0C9H
P5M0      DATA    0CAH

ORG       0000H
LJMP     MAIN
ORG       0033H
LJMP     LVDISR

LVDISR:   ORG       0100H

ANL      PCON,#NOT LVDF           ;清中断标志
CPL      P1.0                     ;测试端口
RETI

MAIN:

MOV      SP,#5FH
MOV      P1M0,#00H
MOV      P1M1,#00H
MOV      P3M0,#00H
MOV      P3M1,#00H
MOV      P5M0,#00H
MOV      P5M1,#00H

ANL      PCON,#NOT LVDF           ;上电需要清中断标志
MOV      RSTCFG,#LVD3V0          ;设置LVD 电压为3.0V
SETB    ELVD                     ;使能LVD 中断
SETB    EA

MOV      PCON,#02H                ;MCU 进入掉电模式
NOP
NOP                                ;掉电唤醒后立即进入中断服务程序

LOOP:    CPL      P1.1
JMP     LOOP

```

---



---

END

---



---

## C 语言代码

---



---

//测试工作频率为11.0592MHz

```
#include "reg51.h"
#include "intrins.h"
```

```
sfr      RSTCFG      = 0xff;
#define   ENLVR       0x40          //RSTCFG.6
#define   LVD2V0      0x00          //LVD@2.0V
#define   LVD2V4      0x01          //LVD@2.4V
#define   LVD2V7      0x02          //LVD@2.7V
#define   LVD3V0      0x03          //LVD@3.0V
sbit     ELVD        = IE^6;
#define   LVDF        0x20          //PCON.5
```

```
sbit     P10         = P1^0;
sbit     P11         = P1^1;
```

```
sfr      P1M1        = 0x91;
sfr      P1M0        = 0x92;
sfr      P3M1        = 0xb1;
sfr      P3M0        = 0xb2;
sfr      P5M1        = 0xc9;
sfr      P5M0        = 0xca;
```

```
void LVD_Isr() interrupt 6
```

```
{
    PCON &= ~LVDF;          //清中断标志
    P10 = !P10;             //测试端口
}
```

```
void main()
```

```
{
    P1M0 = 0x00;
    P1M1 = 0x00;
    P3M0 = 0x00;
    P3M1 = 0x00;
    P5M0 = 0x00;
    P5M1 = 0x00;

    PCON &= ~LVDF;          //上电需要清中断标志
    RSTCFG = LVD3V0;       //设置LVD 电压为3.0V
    ELVD = 1;              //使能LVD 中断
    EA = 1;

    PCON = 0x02;           //MCU 进入掉电模式
    _nop_();                //掉电唤醒后立即进入中断服务程序
    _nop_();

    while (1)
    {
        P11 = ~P11;
    }
}
```

---



---



## 6.5.11 使用CCP0/CCP1/CCP2 中断唤醒MCU

### 汇编代码

;测试工作频率为11.0592MHz

```

CCON      DATA      0D8H
CF        BIT        CCON.7
CR        BIT        CCON.6
CCF2     BIT        CCON.2
CCF1     BIT        CCON.1
CCF0     BIT        CCON.0
CMOD     DATA      0D9H
CL       DATA      0E9H
CH       DATA      0F9H
CCAPM0   DATA      0DAH
CCAP0L   DATA      0EAH
CCAP0H   DATA      0FAH
PCA_PWM0 DATA      0F2H
CCAPM1   DATA      0DBH
CCAP1L   DATA      0EBH
CCAP1H   DATA      0FBH
PCA_PWM1 DATA      0F3H
CCAPM2   DATA      0DCH
CCAP2L   DATA      0ECH
CCAP2H   DATA      0FCH
PCA_PWM2 DATA      0F4H

P_SW1    DATA      0A2H

P1M1     DATA      091H
P1M0     DATA      092H
P3M1     DATA      0B1H
P3M0     DATA      0B2H
P5M1     DATA      0C9H
P5M0     DATA      0CAH

ORG      0000H
LJMP    MAIN
ORG      003BH
LJMP    PCAISR

PCAISR:
ORG      0100H
ANL     CCON,#NOT 8FH      ;清中断标志
CPL     P1.0              ;测试端口
RETI

MAIN:
MOV     SP,#5FH
MOV     P1M0,#00H
MOV     P1M1,#00H
MOV     P3M0,#00H
MOV     P3M1,#00H
MOV     P5M0,#00H
MOV     P5M1,#00H

MOV     CCON,#00H
MOV     CMOD,#08H        ;PCA 时钟为系统时钟

```

```

MOV      CCAPM0,#31H      ;使能 CCP0 口边沿唤醒功能
MOV      CCAPM1,#31H      ;使能 CCP1 口边沿唤醒功能
MOV      CCAPM2,#31H      ;使能 CCP2 口边沿唤醒功能
SETB     CR                ;启动 PCA 计时器
SETB     EA

MOV      PCON,#02H        ;MCU 进入掉电模式
NOP
NOP
;掉电唤醒后立即进入中断服务程序

LOOP:
CPL      P1.1
JMP      LOOP

END

```

## C 语言代码

//测试工作频率为11.0592MHz

```

#include "reg51.h"
#include "intrins.h"

```

```

sfr      CCON      = 0xd8;
sbit     CF        = CCON^7;
sbit     CR        = CCON^6;
sbit     CCF2      = CCON^2;
sbit     CCF1      = CCON^1;
sbit     CCF0      = CCON^0;
sfr      CMOD      = 0xd9;
sfr      CL        = 0xe9;
sfr      CH        = 0xf9;
sfr      CCAPM0    = 0xda;
sfr      CCAP0L    = 0xea;
sfr      CCAP0H    = 0xfa;
sfr      PCA_PWM0  = 0xf2;
sfr      CCAPM1    = 0xdb;
sfr      CCAP1L    = 0xeb;
sfr      CCAP1H    = 0xfb;
sfr      PCA_PWM1  = 0xf3;
sfr      CCAPM2    = 0xdc;
sfr      CCAP2L    = 0xec;
sfr      CCAP2H    = 0xfc;
sfr      PCA_PWM2  = 0xf4;

sfr      P_SW1     = 0xa2;

sbit     P10       = P1^0;
sbit     P11       = P1^1;

sfr      P1M1      = 0x91;
sfr      P1M0      = 0x92;
sfr      P3M1      = 0xb1;
sfr      P3M0      = 0xb2;
sfr      P5M1      = 0xc9;
sfr      P5M0      = 0xca;

```

```

void PCA_Isr() interrupt 7
{

```

```

    CCON &= ~0x8f;           //清中断标志
    P10 = !P10;             //测试端口
}

void main()
{
    P1M0 = 0x00;
    P1M1 = 0x00;
    P3M0 = 0x00;
    P3M1 = 0x00;
    P5M0 = 0x00;
    P5M1 = 0x00;

    CCON = 0x00;
    CMOD = 0x08;           //PCA 时钟为系统时钟
    CCAPM0 = 0x31;        //使能 CCP0 口边沿唤醒功能
    CCAPM1 = 0x31;        //使能 CCP1 口边沿唤醒功能
    CCAPM2 = 0x31;        //使能 CCP2 口边沿唤醒功能

    CR = 1;               //启动 PCA 计时器
    EA = 1;

    PCON = 0x02;         //MCU 进入掉电模式
    _nop_();              //掉电唤醒后立即进入中断服务程序
    _nop_();

    while (1)
    {
        P11 = ~P11;
    }
}

```

## 6.5.12 CMP中断唤醒MCU

### 汇编代码

;测试工作频率为11.0592MHz

```

CMPCR1    DATA    0E6H
CMPCR2    DATA    0E7H

P1M1      DATA    091H
P1M0      DATA    092H
P3M1      DATA    0B1H
P3M0      DATA    0B2H
P5M1      DATA    0C9H
P5M0      DATA    0CAH

          ORG      0000H
          LJMP    MAIN
          ORG      00ABH
          LJMP    CMPISR

          ORG      0100H
CMPISR:
          ANL     CMPCR1,#NOT 40H    ;清中断标志
          CPL     P1.0              ;测试端口

```

**RETI****MAIN:**

```

MOV      SP, #5FH
MOV      P1M0, #00H
MOV      P1M1, #00H
MOV      P3M0, #00H
MOV      P3M1, #00H
MOV      P5M0, #00H
MOV      P5M1, #00H

MOV      CMPCR2, #00H
MOV      CMPCR1, #80H           ;使能比较器模块
ORL      CMPCR1, #30H         ;使能比较器边沿中断
ANL      CMPCR1, #NOT 08H     ;P3.6 为CMP+输入脚
ORL      CMPCR1, #04H         ;P3.7 为CMP-输入脚
ORL      CMPCR1, #02H         ;使能比较器输出
SETB     EA

MOV      PCON, #02H           ;MCU 进入掉电模式
NOP
NOP                               ;掉电唤醒后立即进入中断服务程序

```

**LOOP:**

```

CPL      P1.1
JMP      LOOP

```

**END****C 语言代码**

//测试工作频率为11.0592MHz

```

#include "reg51.h"
#include "intrins.h"

```

```

sfr      CMPCR1    = 0xe6;
sfr      CMPCR2    = 0xe7;

```

```

sbit     P10       = P1^0;
sbit     P11       = P1^1;

```

```

sfr      P1M1      = 0x91;
sfr      P1M0      = 0x92;
sfr      P3M1      = 0xb1;
sfr      P3M0      = 0xb2;
sfr      P5M1      = 0xc9;
sfr      P5M0      = 0xca;

```

```

void CMP_Isr() interrupt 21

```

```

{
    CMPCR1 &= ~0x40;           //清中断标志
    P10 = !P10;                //测试端口
}

```

```

void main()

```

```

{
    P1M0 = 0x00;
    P1M1 = 0x00;

```

```

P3M0 = 0x00;
P3MI = 0x00;
P5M0 = 0x00;
P5MI = 0x00;

CMPCR2 = 0x00;
CMPCR1 = 0x80; //使能比较器模块
CMPCR1 |= 0x30; //使能比较器边沿中断
CMPCR1 &= ~0x08; //P3.6 为 CMP+输入脚
CMPCR1 |= 0x04; //P3.7 为 CMP-输入脚
CMPCR1 |= 0x02; //使能比较器输出
EA = 1;

PCON = 0x02; //MCU 进入掉电模式
_nop_(); //掉电唤醒后立即进入中断服务程序
_nop_();

while (1)
{
    P11 = ~P11;
}
}

```

### 6.5.13 使用LVD功能检测工作电压（电池电压）

若需要使用 LVD 功能检测电池电压，则在 ISP 下载时需要将低压复位功能去掉，如下图“允许低压复位（禁止低压中断）”的硬件选项的勾选项需要去掉

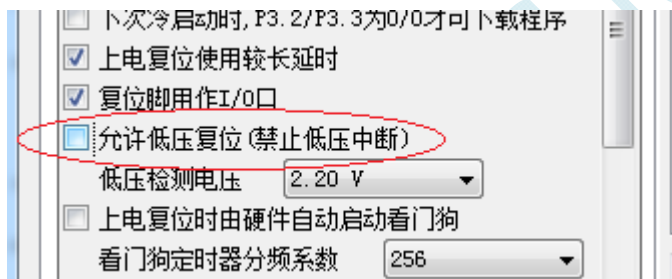

#### 汇编代码

;测试工作频率为11.0592MHz

```

RSTCFG    DATA    0FFH
LVD2V0    EQU      00H           ;LVD@2.0V
LVD2V4    EQU      01H           ;LVD@2.4V
LVD2V7    EQU      02H           ;LVD@2.7V
LVD3V0    EQU      03H           ;LVD@3.0V

LVDF      EQU      20H           ;PCON.5

P1MI      DATA    091H
P1M0      DATA    092H
P3MI      DATA    0B1H
P3M0      DATA    0B2H
P5MI      DATA    0C9H
P5M0      DATA    0CAH

          ORG      0000H
          JMP      MAIN

```

```
ORG          0100H

MAIN:
MOV          SP, #5FH
MOV          P1M0, #00H
MOV          P1M1, #00H
MOV          P3M0, #00H
MOV          P3M1, #00H
MOV          P5M0, #00H
MOV          P5M1, #00H

ANL          PCON, #NOT LVDF
MOV          RSTCFG, #LVD3V0

LOOP:
MOV          B, #0FH

MOV          RSTCFG, #LVD3V0
CALL        DELAY
ANL          PCON, #NOT LVDF
CALL        DELAY
MOV          A, PCON
ANL          A, #LVDF
JZ          SKIP
MOV          A, B
CLR          C
RRC          A
MOV          B, A

MOV          RSTCFG, #LVD2V7
CALL        DELAY
ANL          PCON, #NOT LVDF
CALL        DELAY
MOV          A, PCON
ANL          A, #LVDF
JZ          SKIP
MOV          A, B
CLR          C
RRC          A
MOV          B, A

MOV          RSTCFG, #LVD2V4
CALL        DELAY
ANL          PCON, #NOT LVDF
CALL        DELAY
MOV          A, PCON
ANL          A, #LVDF
JZ          SKIP
MOV          A, B
CLR          C
RRC          A
MOV          B, A

MOV          RSTCFG, #LVD2V2
CALL        DELAY
ANL          PCON, #NOT LVDF
CALL        DELAY
MOV          A, PCON
ANL          A, #LVDF
JZ          SKIP
```

```

MOV      A,B
CLR      C
RRC      A
MOV      B,A

```

SKIP:

```

MOV      A,B
CPL      A
MOV      P2,A      ;P2.3~P2.0 显示电池电量
JMP      LOOP

```

DELAY:

```
MOV      R0,#100
```

NEXT:

```

NOP
NOP
NOP
NOP
DJNZ     R0,NEXT
RET

```

```
END
```

## C 语言代码

```
//测试工作频率为11.0592MHz
```

```
#include "reg51.h"
#include "intrins.h"
```

```
#define FOSC      11059200UL
#define TMS       (65536 - FOSC/4/100)
```

```
sfr      RSTCFG   = 0xff;
#define   LVD2V0   0x00      //LVD@2.0V
#define   LVD2V4   0x01      //LVD@2.4V
#define   LVD2V7   0x02      //LVD@2.7V
#define   LVD3V0   0x03      //LVD@3.0V
```

```
#define LVDF      0x20      //PCON.5
```

```
sfr      P1M1     = 0x91;
sfr      P1M0     = 0x92;
sfr      P3M1     = 0xb1;
sfr      P3M0     = 0xb2;
sfr      P5M1     = 0xc9;
sfr      P5M0     = 0xca;
```

```
void delay()
```

```
{
    int i;

    for (i=0; i<100; i++)
    {
        _nop_();
        _nop_();
        _nop_();
        _nop_();
    }
}
```

```
}

void main()
{
    unsigned char power;

    P1M0 = 0x00;
    P1M1 = 0x00;
    P3M0 = 0x00;
    P3M1 = 0x00;
    P5M0 = 0x00;
    P5M1 = 0x00;

    PCON &= ~LVDF;
    RSTCFG = LVD3V0;

    while (1)
    {
        power = 0x0f;

        RSTCFG = LVD3V0;
        delay();
        PCON &= ~LVDF;
        delay();
        if (PCON & LVDF)
        {
            power >>= 1;
            RSTCFG = LVD2V7;
            delay();
            PCON &= ~LVDF;
            delay();
            if (PCON & LVDF)
            {
                power >>= 1;
                RSTCFG = LVD2V4;
                delay();
                PCON &= ~LVDF;
                delay();
                if (PCON & LVDF)
                {
                    power >>= 1;
                    RSTCFG = LVD2V2;
                    delay();
                    PCON &= ~LVDF;
                    delay();
                    if (PCON & LVDF)
                    {
                        power >>= 1;
                    }
                }
            }
        }
        RSTCFG = LVD3V0;
        P2 = ~power; //P2.3~P2.0 显示电池电量
    }
}
```



STC MCU

## 7 存储器

STC8G 系列单片机的程序存储器和数据存储器是各自独立编址的。由于没有提供访问外部程序存储器的总线，所有单片机的所有程序存储器都是片上 Flash 存储器，不能访问外部程序存储器。

STC8G 系列单片机内部集成了大容量的数据存储器，STC8G1K08 系列单片机内部有 1024+256 字节的数据存储器。STC8G 系列单片机内部的数据存储器在物理和逻辑上都分为两个地址空间:内部 RAM(256 字节)和内部扩展 RAM。其中内部 RAM 的高 128 字节的数据存储器与特殊功能寄存器(SFRs)地址重叠，实际使用时通过不同的寻址方式加以区分。

### 7.1 程序存储器

程序存储器用于存放用户程序、数据以及表格等信息。STC8G 系列单片内部集成了 12K 字节的 Flash 程序存储器。

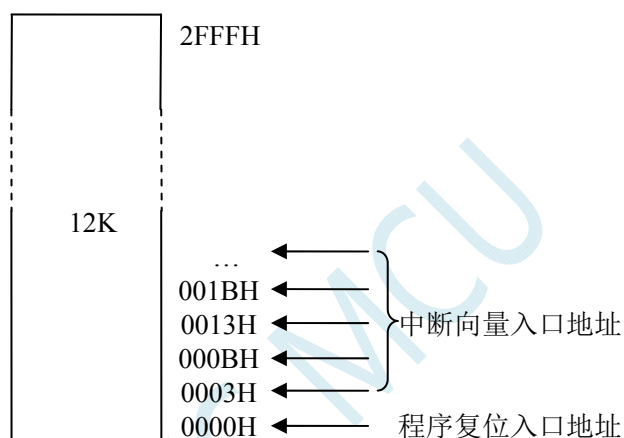

单片机复位后，程序计数器(PC)的内容为 0000H，从 0000H 单元开始执行程序。另外中断服务程序的入口地址(又称中断向量)也位于程序存储器单元。在程序存储器中，每个中断都有一个固定的入口地址，当中断发生并得到响应后，单片机就会自动跳转到相应的中断入口地址去执行程序。外部中断 0 (INT0) 的中断服务程序的入口地址是 0003H，定时器/计数器 0 (TIMER0) 中断服务程序的入口地址是 000BH，外部中断 1 (INT1) 的中断服务程序的入口地址是 0013H，定时器/计数器 1(TIMER1) 的中断服务程序的入口地址是 001BH 等。更多的中断服务程序的入口地址(中断向量)请参考中断介绍章节。

由于相邻中断入口地址的间隔区间仅仅有 8 个字节，一般情况下无法保存完整的中断服务程序，因此在中断响应的地址区域存放一条无条件转移指令，指向真正存放中断服务程序的空间去执行。

STC8G 系列单片机中都包含有 Flash 数据存储器 (EEPROM)。以字节为单位进行读/写数据，以 512 字节为页单位进行擦除，可在线反复编程擦写 10 万次以上，提高了使用的灵活性和方便性。

## 7.2 数据存储

STC8G 系列单片机内部集成的 RAM 可用于存放程序执行的中间结果和过程数据。

单片机系列	内部直接访问 RAM (DATA)	内部直接访问 RAM (IDATA)	内部扩展 RAM (XDATA)
STC8G1K08 系列	128 字节	128 字节	1024 字节

### 7.2.1 内部RAM

内部 RAM 共 256 字节，可分为 2 个部分：低 128 字节 RAM 和高 128 字节 RAM。低 128 字节的数据存储器与传统 8051 兼容，既可直接寻址也可间接寻址。高 128 字节 RAM (在 8052 中扩展了高 128 字节 RAM) 与特殊功能寄存器区共用相同的逻辑地址，都使用 80H~FFH，但在物理上是分别独立的，使用时通过不同的寻址方式加以区分。高 128 字节 RAM 只能间接寻址，特殊功能寄存器区只可直接寻址。

内部 RAM 的结构如下图所示：

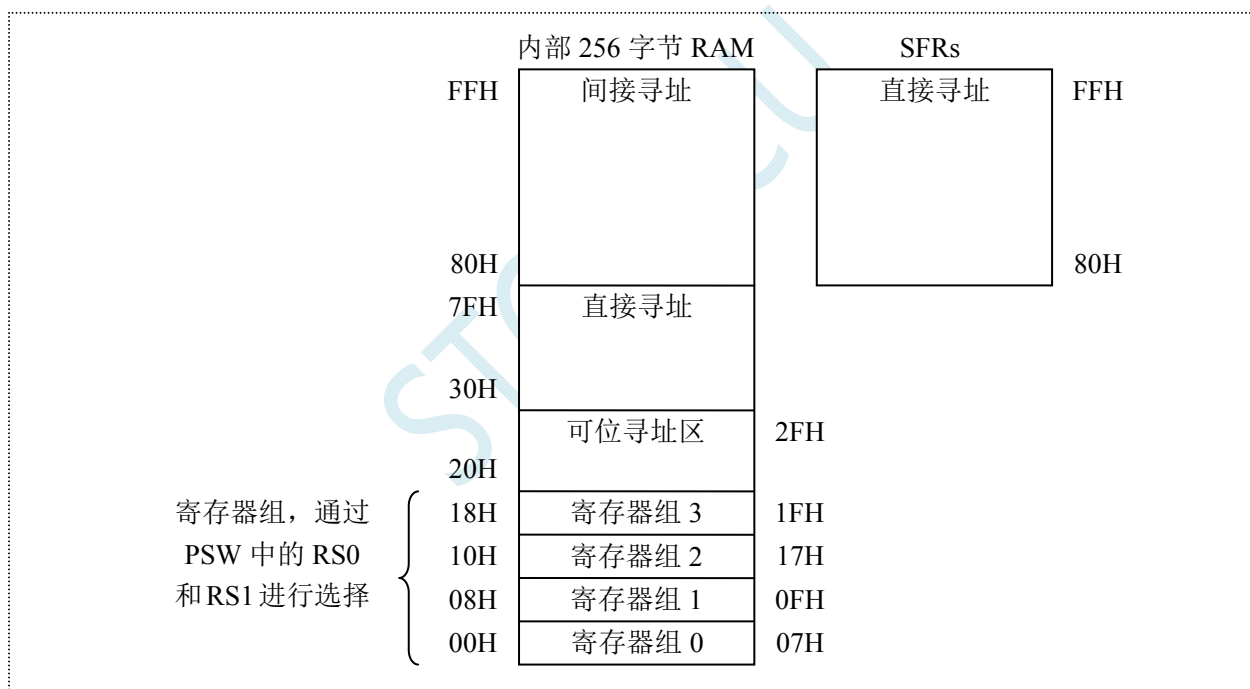

低 128 字节 RAM 也称通用 RAM 区。通用 RAM 区又可分为工作寄存器组区，可位寻址区，用户 RAM 区和堆栈区。工作寄存器组区地址从 00H~1FH 共 32 字节单元，分为 4 组，每一组称为一个寄存器组，每组包含 8 个 8 位的工作寄存器，编号均为 R0~R7，但属于不同的物理空间。通过使用工作寄存器组，可以提高运算速度。R0~R7 是常用的寄存器，提供 4 组是因为 1 组往往不够用。程序状态字 PSW 寄存器中的 RS1 和 RS0 组合决定当前使用的工作寄存器组，见下面 PSW 寄存器的介绍。

#### PSW (程序状态寄存器)

符号	地址	B7	B6	B5	B4	B3	B2	B1	B0
PSW	D0H	CY	AC	F0	<b>RS1</b>	<b>RS0</b>	OV	-	P

RS1, RS0: 工作寄存器选择位

RS1	RS0	工作寄存器组 (R0~R7)

0	0	第 0 组 (00H~07H)
0	1	第 1 组 (08H~0FH)
1	0	第 2 组 (10H~17H)
1	1	第 3 组 (18H~1FH)

可位寻址区的地址从 20H ~ 2FH 共 16 个字节单元。20H~2FH 单元既可像普通 RAM 单元一样按字节存取，也可以对单元中的任何一位单独存取，共 128 位，所对应的逻辑位地址范围是 00H~7FH。位地址范围是 00H~7FH，内部 RAM 低 128 字节的地址也是 00H~7FH，从外表看，二者地址是一样的，实际上二者具有本质的区别：位地址指向的是一个位，而字节地址指向的是一个字节单元，在程序中使用不同的指令区分。

内部 RAM 中的 30H~FFH 单元是用户 RAM 和堆栈区。一个 8 位的堆栈指针(SP)，用于指向堆栈区。单片机复位后，堆栈指针 SP 为 07H，指向了工作寄存器组 0 中的 R7，因此，用户初始化程序都应对 SP 设置初值，一般设置在 80H 以后的单元为宜。

堆栈指针是一个 8 位专用寄存器。它指示出堆栈顶部在内部 RAM 块中的位置。系统复位后，SP 初始化为 07H，使得堆栈事实上由 08H 单元开始，考虑 08H~1FH 单元分别属于工作寄存器组 1~3，若在程序设计中用到这些区，则最好把 SP 值改变为 80H 或更大的值为宜。STC8 系列单片机的堆栈是向上生长的，即将数据压入堆栈后，SP 内容增大。

## 7.2.2 内部扩展RAM

STC8G 系列单片机片内除了集成 256 字节的内部 RAM 外，还集成了内部的扩展 RAM。访问内部扩展 RAM 的方法和传统 8051 单片机访问外部扩展 RAM 的方法相同，但是不影响 P0 口(数据总线和高八位地址总线)、P2 口(低八位地址总线)、以及 RD、WR 和 ALE 等端口上的信号。

在汇编语言中，内部扩展 RAM 通过 MOVX 指令访问，

```
MOVX   A,@DPTR
MOVX   @DPTR,A
MOVX   A,@Ri
MOVX   @Ri,A
```

在 C 语言中，可使用 xdata/pdata 声明存储类型即可。如：

```
unsigned char xdata i;
unsigned int pdata j;
```

注：pdata 即为 xdata 的低 256 字节，在 C 语言中订阅变量为 pdata 类型后，编译器会自动将变量分配在 XDATA 的 0000H~00FFH 区域，并使用 MOVX @Ri,A 和 MOVX A@Ri 进行访问。

单片机内部扩展 RAM 是否可以访问，受辅助寄存器 AUXR 中的 EXTRAM 位控制。

### AUXR (辅助寄存器)

符号	地址	B7	B6	B5	B4	B3	B2	B1	B0
AUXR	8EH	T0x12	T1x12	UART_M0x6	T2R	T2_C/T	T2x12	<b>EXTRAM</b>	S1ST2

EXTRAM: 扩展 RAM 访问控制

0: 访问内部扩展 RAM。

1: 内部扩展 RAM 被禁用。

## 7.3 存储器中的特殊参数

STC8G 系列单片机内部的数据存储器和程序存储器中保存有与芯片相关的一些特殊参数，包括：全球唯一 ID 号、32K 掉电唤醒定时器的频率、内部 Bandgap 电压值以及 IRC 参数。

这些参数在程序存储器（ROM）中的存放地址分别如下：

参数名称	保存地址		参数说明
	STC8G1K08	STC8G1K12	
全球唯一 ID 号	1FF9H~1FFFH	2FF9H~2FFFH	7 字节
Bandgap 电压值	1FF7H~1FF8H	2FF7H~2FF8H	电压单位为毫伏
32K 掉电唤醒定时器的频率	1FF5H~1FF6H	2FF5H~2FF6H	单位 Hz
22.1184MHz 的 IRC 参数	1FF4H	2FF4H	—
24MHz 的 IRC 参数	1FF3H	2FF3H	—

这些参数在数据存储器（RAM）中的存放地址分别如下：

参数名称	保存地址	参数说明
Bandgap 电压值	idata: 0EFH~0F0H	电压单位为毫伏，高字节在前
全球唯一 ID 号	idata: 0F1H~0F7H	7 字节
32K 掉电唤醒定时器的频率	idata: 0F8H~0F9H	单位 Hz，高字节在前
22.1184MHz 的 IRC 参数	idata: 0FAH	—
24MHz 的 IRC 参数	idata: 0FBH	—

## 特别说明

- 1、由于 RAM 中的参数可能被修改，所以一般不建议用户使用，特别是用户使用 ID 号进行加密时，强烈建议用于读取 ROM 中的 ID 数据。
- 2、由于 STC8G1K12 这个型号的 EEPROM 的大小用户是可以自己设置的，有可能将保存重要参数的 ROM 空间设置为 EEPROM 而人为的将重要参数擦除或修改，所以使用这个型号进行 ID 号进行加密时可能需要考虑这个问题。
- 3、默认情况下，程序存储器中只有全球唯一 ID 号的数据，而 Bandgap 电压值、32K 掉电唤醒定时器的频率以及 IRC 参数都是没有的，需要在 ISP 下载时选择如下图所示的选项才可用。

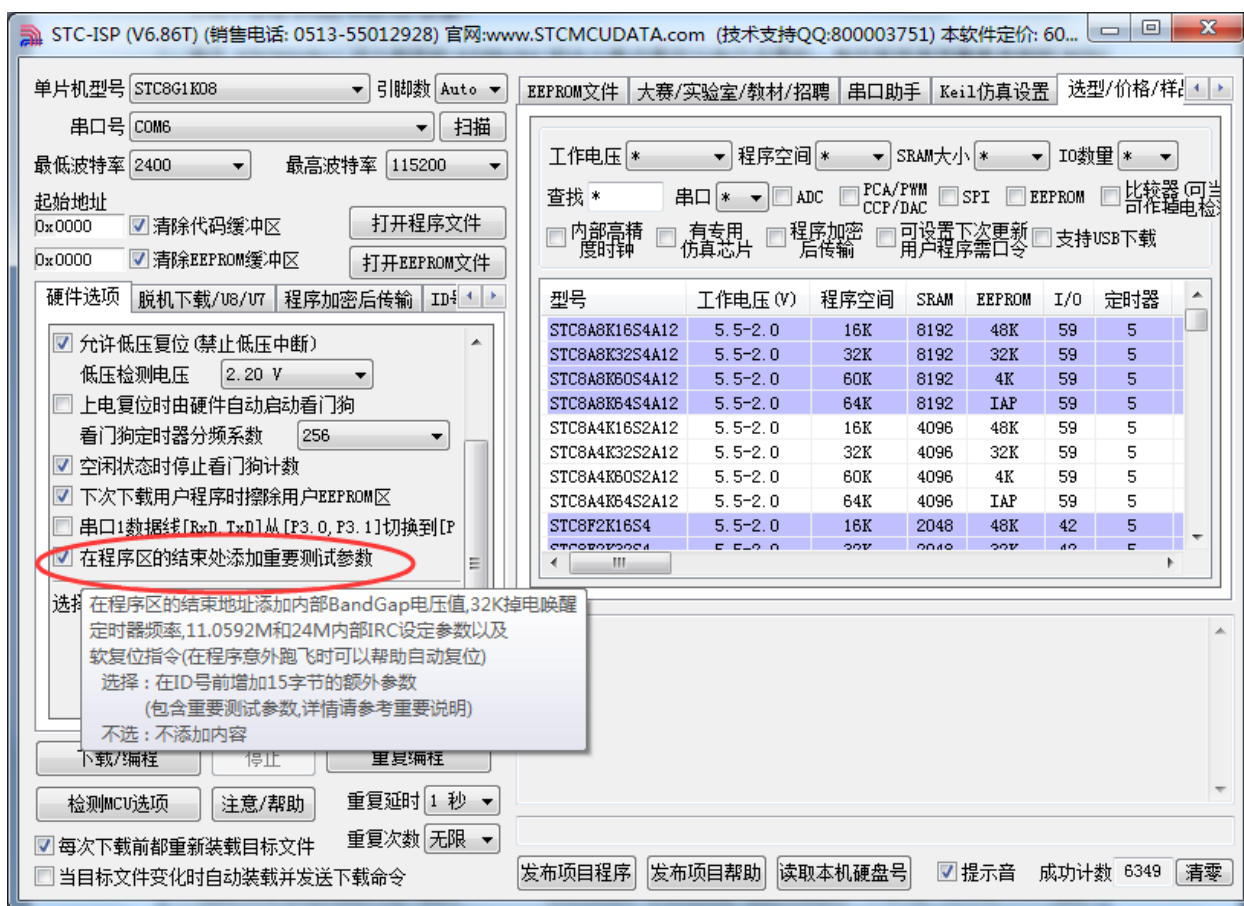

### 7.3.1 读取Bandgap电压值 (从ROM中读取)

#### 汇编代码

```
;测试工作频率为11.0592MHz
```

```
AUXR      DATA      8EH
BGV       EQU        01FF7H          ;STC8G1K08
;BGV      EQU        02FF7H          ;STC8G1K12

BUSY      BIT        20H.0

PIM1     DATA      091H
PIM0     DATA      092H
```

```

P3M1      DATA      0B1H
P3M0      DATA      0B2H
P5M1      DATA      0C9H
P5M0      DATA      0CAH

          ORG         0000H
          LJMP        MAIN
          ORG         0023H
          LJMP        UART_ISR

          ORG         0100H

UART_ISR:
          JNB         TI,CHKRI
          CLR         TI
          CLR         BUSY

CHKRI:
          JNB         RI,UARTISR_EXIT
          CLR         RI

UARTISR_EXIT:
          RETI

UART_INIT:
          MOV         SCON,#50H
          MOV         TMOD,#00H
          MOV         TLI,#0E8H          ;65536-11059200/115200/4=0FFE8H
          MOV         TH1,#0FFH
          SETB        TR1
          MOV         AUXR,#40H
          CLR         BUSY
          RET

UART_SEND:
          JB          BUSY,$
          SETB        BUSY
          MOV         SBUF,A
          RET

MAIN:
          MOV         SP,#5FH
          MOV         P1M0,#00H
          MOV         P1M1,#00H
          MOV         P3M0,#00H
          MOV         P3M1,#00H
          MOV         P5M0,#00H
          MOV         P5M1,#00H

          LCALL        UART_INIT
          SETB        ES
          SETB        EA

          MOV         DPTR,#BGV
          CLR         A
          MOVC        A,@A+DPTR          ;读取Bandgap 电压的高字节
          LCALL        UART_SEND
          MOV         A,#1
          MOVC        A,@A+DPTR          ;读取Bandgap 电压的低字节
          LCALL        UART_SEND

```

---

**LOOP:****JMP            LOOP****END**

---

---

**C 语言代码**

---

---

//测试工作频率为11.0592MHz

#include "reg51.h"  
#include "intrins.h"#define FOSC            11059200UL  
#define BRT            (65536 - FOSC / 115200 / 4)

sfr    AUXR            = 0x8e;

sfr    P1MI            = 0x91;

sfr    P1M0            = 0x92;

sfr    P3MI            = 0xb1;

sfr    P3M0            = 0xb2;

sfr    P5MI            = 0xc9;

sfr    P5M0            = 0xca;

bit    busy;

int    \*BGV;

void UartIsr() interrupt 4

{  
    if (TI)  
    {  
        TI = 0;  
        busy = 0;  
    }  
    if (RI)  
    {  
        RI = 0;  
    }  
}

void UartInit()

{  
    SCON = 0x50;  
    TMOD = 0x00;  
    TL1 = BRT;  
    TH1 = BRT >> 8;  
    TRI = 1;  
    AUXR = 0x40;  
    busy = 0;  
}

void UartSend(char dat)

{  
    while (busy);  
    busy = 1;  
    SBUF = dat;  
}

void main()



```

{
    P1M0 = 0x00;
    P1M1 = 0x00;
    P3M0 = 0x00;
    P3M1 = 0x00;
    P5M0 = 0x00;
    P5M1 = 0x00;

    BGV = (int code *)0x1ff7; // STC8G1K08
// BGV = (int code *)0x2ff7; // STC8G1K12
    UartInit();
    ES = 1;
    EA = 1;
    UartSend(*BGV >> 8); //读取 Bandgap 电压的高字节
    UartSend(*BGV); //读取 Bandgap 电压的低字节

    while (1);
}

```

### 7.3.2 读取Bandgap电压值 (从RAM中读取)

#### 汇编代码

;测试工作频率为11.0592MHz

```

AUXR      DATA      8EH
BGV       DATA      0EFH

BUSY      BIT        20H.0

P1M1      DATA      091H
P1M0      DATA      092H
P3M1      DATA      0B1H
P3M0      DATA      0B2H
P5M1      DATA      0C9H
P5M0      DATA      0CAH

          ORG        0000H
          LJMP       MAIN
          ORG        0023H
          LJMP       UART_ISR

          ORG        0100H

UART_ISR:
          JNB        TI,CHKRI
          CLR        TI
          CLR        BUSY

CHKRI:
          JNB        RI,UARTISR_EXIT
          CLR        RI

UARTISR_EXIT:
          RETI

UART_INIT:
          MOV        SCON,#50H
          MOV        TMOD,#00H

```

```

MOV     TLI,#0E8H                ;65536-11059200/115200/4=0FFE8H
MOV     TH1,#0FFH
SETB    TR1
MOV     AUXR,#40H
CLR     BUSY
RET

UART_SEND:
JB      BUSY,$
SETB    BUSY
MOV     SBUF,A
RET

MAIN:
MOV     SP,#5FH
MOV     P1M0,#00H
MOV     P1M1,#00H
MOV     P3M0,#00H
MOV     P3M1,#00H
MOV     P5M0,#00H
MOV     P5M1,#00H

        LCALL    UART_INIT
        SETB    ES
        SETB    EA

        MOV     R0,#BGV
        MOV     A,@R0                ;读取Bandgap 电压的高字节
        LCALL    UART_SEND
        INC     R0
        MOV     A,@R0                ;读取Bandgap 电压的低字节
        LCALL    UART_SEND

LOOP:
        JMP     LOOP

        END

```

## C 语言代码

```
//测试工作频率为11.0592MHz
```

```
#include "reg51.h"
#include "intrins.h"
```

```
#define FOSC 11059200UL
#define BRT (65536 - FOSC / 115200 / 4)
```

```
sfr AUXR = 0x8e;
```

```
sfr P1M1 = 0x91;
```

```
sfr P1M0 = 0x92;
```

```
sfr P3M1 = 0xb1;
```

```
sfr P3M0 = 0xb2;
```

```
sfr P5M1 = 0xc9;
```

```
sfr P5M0 = 0xca;
```

```
bit busy;
```

```
int *BGV;
```

```
void UartIsr() interrupt 4
{
    if (TI)
    {
        TI = 0;
        busy = 0;
    }
    if (RI)
    {
        RI = 0;
    }
}

void UartInit()
{
    SCON = 0x50;
    TMOD = 0x00;
    T1 = BRT;
    TH1 = BRT >> 8;
    TR1 = 1;
    AUXR = 0x40;
    busy = 0;
}

void UartSend(char dat)
{
    while (busy);
    busy = 1;
    SBUF = dat;
}

void main()
{
    P1M0 = 0x00;
    P1M1 = 0x00;
    P3M0 = 0x00;
    P3M1 = 0x00;
    P5M0 = 0x00;
    P5M1 = 0x00;

    BGV = (int idata *)0xef;
    UartInit();
    ES = 1;
    EA = 1;
    UartSend(*BGV >> 8); //读取 Bandgap 电压的高字节
    UartSend(*BGV);     //读取 Bandgap 电压的低字节

    while (1);
}
```

### 7.3.3 读取全球唯一ID号 (从ROM中读取)

汇编代码

;测试工作频率为11.0592MHz

```

AUXR      DATA      8EH
ID        EQU        01FF9H          ; STC8G1K08
;ID      EQU        02FF9H          ; STC8G1K12

BUSY      BIT        20H.0

P1M1     DATA      091H
P1M0     DATA      092H
P3M1     DATA      0B1H
P3M0     DATA      0B2H
P5M1     DATA      0C9H
P5M0     DATA      0CAH

          ORG        0000H
          LJMP      MAIN
          ORG        0023H
          LJMP      UART_ISR

          ORG        0100H

UART_ISR:
          JNB      TI,CHKRI
          CLR      TI
          CLR      BUSY

CHKRI:
          JNB      RI,UARTISR_EXIT
          CLR      RI

UARTISR_EXIT:
          RETI

UART_INIT:
          MOV      SCON,#50H
          MOV      TMOD,#00H
          MOV      T1,#0E8H          ;65536-11059200/115200/4=0FFE8H
          MOV      TH1,#0FFH
          SETB     TR1
          MOV      AUXR,#40H
          CLR      BUSY
          RET

UART_SEND:
          JB       BUSY,$
          SETB     BUSY
          MOV      SBUF,A
          RET

MAIN:
          MOV      SP,#5FH
          MOV      P1M0,#00H
          MOV      P1M1,#00H
          MOV      P3M0,#00H
          MOV      P3M1,#00H
          MOV      P5M0,#00H
          MOV      P5M1,#00H

          LCALL   UART_INIT
          SETB     ES
          SETB     EA

```

```

        MOV     DPTR,#ID
        MOV     R1,#7
NEXT:   CLR     A
        MOVC   A,@A+DPTR
        LCALL  UART_SEND
        INC    DPTR
        DJNZ   R1,NEXT

LOOP:   JMP     LOOP

        END

```

## C 语言代码

//测试工作频率为11.0592MHz

```

#include "reg51.h"
#include "intrins.h"

```

```

#define FOSC      11059200UL
#define BRT      (65536 - FOSC / 115200 / 4)

```

```
sfr AUXR = 0x8e;
```

```
sfr P1MI = 0x91;
```

```
sfr P1M0 = 0x92;
```

```
sfr P3MI = 0xb1;
```

```
sfr P3M0 = 0xb2;
```

```
sfr P5MI = 0xc9;
```

```
sfr P5M0 = 0xca;
```

```
bit busy;
```

```
char *ID;
```

```
void UartIsr() interrupt 4
```

```

{
    if (TI)
    {
        TI = 0;
        busy = 0;
    }
    if (RI)
    {
        RI = 0;
    }
}

```

```
void UartInit()
```

```

{
    SCON = 0x50;
    TMOD = 0x00;
    TL1 = BRT;
    TH1 = BRT >> 8;
    TRI = 1;
    AUXR = 0x40;
    busy = 0;
}

```

```

void UartSend(char dat)
{
    while (busy);
    busy = 1;
    SBUF = dat;
}

void main()
{
    P1M0 = 0x00;
    P1M1 = 0x00;
    P3M0 = 0x00;
    P3M1 = 0x00;
    P5M0 = 0x00;
    P5M1 = 0x00;

    char i;

    ID = (char code *)0x1ff9;           // STC8G1K08
    // ID = (char code *)0x2ff9;       // STC8G1K12
    UartInit();
    ES = 1;
    EA = 1;

    for (i=0; i<7; i++)
    {
        UartSend(ID[i]);
    }

    while (1);
}

```

### 7.3.4 读取全球唯一ID号 (从RAM中读取)

汇编代码

;测试工作频率为11.0592MHz

<b>AUXR</b>	<b>DATA</b>	<b>8EH</b>
<b>ID</b>	<b>DATA</b>	<b>0F1H</b>
<b>BUSY</b>	<b>BIT</b>	<b>20H.0</b>
<b>P1M1</b>	<b>DATA</b>	<b>091H</b>
<b>P1M0</b>	<b>DATA</b>	<b>092H</b>
<b>P3M1</b>	<b>DATA</b>	<b>0B1H</b>
<b>P3M0</b>	<b>DATA</b>	<b>0B2H</b>
<b>P5M1</b>	<b>DATA</b>	<b>0C9H</b>
<b>P5M0</b>	<b>DATA</b>	<b>0CAH</b>
	<b>ORG</b>	<b>0000H</b>
	<b>LJMP</b>	<b>MAIN</b>
	<b>ORG</b>	<b>0023H</b>
	<b>LJMP</b>	<b>UART_ISR</b>
	<b>ORG</b>	<b>0100H</b>

```

UART_ISR:
    JNB     TI,CHKRI
    CLR     TI
    CLR     BUSY

CHKRI:
    JNB     RI,UARTISR_EXIT
    CLR     RI

UARTISR_EXIT:
    RETI

UART_INIT:
    MOV     SCON,#50H
    MOV     TMOD,#00H
    MOV     TLI,#0E8H                ;65536-11059200/115200/4=0FFE8H
    MOV     TH1,#0FFH
    SETB    TR1
    MOV     AUXR,#40H
    CLR     BUSY
    RET

UART_SEND:
    JB      BUSY,$
    SETB    BUSY
    MOV     SBUF,A
    RET

MAIN:
    MOV     SP,#5FH
    MOV     P1M0,#00H
    MOV     P1M1,#00H
    MOV     P3M0,#00H
    MOV     P3M1,#00H
    MOV     P5M0,#00H
    MOV     P5M1,#00H

    LCALL   UART_INIT
    SETB    ES
    SETB    EA

    MOV     R0,#ID
    MOV     R1,#7
NEXT:
    MOV     A,@R0
    LCALL   UART_SEND
    INC     R0
    DJNZ    R1,NEXT

LOOP:
    JMP     LOOP

    END

```

## C 语言代码

```
//测试工作频率为11.0592MHz
```

```
#include "reg51.h"
#include "intrins.h"
```

```
#define FOSC 11059200UL
```

```
#define BRT (65536 - FOSC / 115200 / 4)

sfr AUXR = 0x8e;

sfr P1M1 = 0x91;
sfr P1M0 = 0x92;
sfr P3M1 = 0xb1;
sfr P3M0 = 0xb2;
sfr P5M1 = 0xc9;
sfr P5M0 = 0xca;

bit busy;
char *ID;

void UartIsr() interrupt 4
{
    if (TI)
    {
        TI = 0;
        busy = 0;
    }
    if (RI)
    {
        RI = 0;
    }
}

void UartInit()
{
    SCON = 0x50;
    TMOD = 0x00;
    TL1 = BRT;
    TH1 = BRT >> 8;
    TRI = 1;
    AUXR = 0x40;
    busy = 0;
}

void UartSend(char dat)
{
    while (busy);
    busy = 1;
    SBUF = dat;
}

void main()
{
    P1M0 = 0x00;
    P1M1 = 0x00;
    P3M0 = 0x00;
    P3M1 = 0x00;
    P5M0 = 0x00;
    P5M1 = 0x00;

    char i;

    ID = (char idata *)0xf1;
    UartInit();
    ES = 1;
}
```



```

EA = 1;

for (i=0; i<7; i++)
{
    UartSend(ID[i]);
}

while (1);
}

```

### 7.3.5 读取 32K掉电唤醒定时器的频率 (从ROM中读取)

汇编代码

;测试工作频率为11.0592MHz

```

AUXR      DATA      8EH
F32K      EQU        01FF5H          ; STC8G1K08
;F32K     EQU        02FF5H          ; STC8G1K12

BUSY      BIT        20H.0

P1MI      DATA      091H
P1M0      DATA      092H
P3MI      DATA      0B1H
P3M0      DATA      0B2H
P5MI      DATA      0C9H
P5M0      DATA      0CAH

          ORG        0000H
          LJMP       MAIN
          ORG        0023H
          LJMP       UART_ISR

          ORG        0100H

UART_ISR:
          JNB        TI,CHKRI
          CLR        TI
          CLR        BUSY

CHKRI:
          JNB        RI,UARTISR_EXIT
          CLR        RI

UARTISR_EXIT:
          RETI

UART_INIT:
          MOV        SCON,#50H
          MOV        TMOD,#00H
          MOV        T1L,#0E8H          ;65536-11059200/115200/4=0FFE8H
          MOV        TH1,#0FFH
          SETB       TRI
          MOV        AUXR,#40H
          CLR        BUSY
          RET

UART_SEND:
          JB         BUSY,$
          SETB       BUSY

```

```

MOV     SBUF,A
RET

```

MAIN:

```

MOV     SP,#5FH
MOV     P1M0,#00H
MOV     P1M1,#00H
MOV     P3M0,#00H
MOV     P3M1,#00H
MOV     P5M0,#00H
MOV     P5M1,#00H

LCALL   UART_INIT
SETB    ES
SETB    EA

MOV     DPTR,#F32K
CLR     A
MOVC    A,@A+DPTR           ;读取32K 频率的高字节
LCALL   UART_SEND
INC     DPTR
CLR     A
MOVC    A,@A+DPTR           ;读取32K 频率的低字节
LCALL   UART_SEND

```

LOOP:

```

JMP     LOOP

```

```

END

```

## C 语言代码

//测试工作频率为11.0592MHz

```

#include "reg51.h"
#include "intrins.h"

```

```

#define FOSC 11059200UL
#define BRT (65536 - FOSC / 115200 / 4)

```

```

sfr AUXR = 0x8e;

```

```

sfr P1M1 = 0x91;

```

```

sfr P1M0 = 0x92;

```

```

sfr P3M1 = 0xb1;

```

```

sfr P3M0 = 0xb2;

```

```

sfr P5M1 = 0xc9;

```

```

sfr P5M0 = 0xca;

```

```

bit busy;
int *F32K;

```

```

void UartIsr() interrupt 4

```

```

{
    if (TI)
    {
        TI = 0;
        busy = 0;
    }
}

```

```

    if (RI)
    {
        RI = 0;
    }
}

void UartInit()
{
    SCON = 0x50;
    TMOD = 0x00;
    TL1 = BRT;
    TH1 = BRT >> 8;
    TRI = 1;
    AUXR = 0x40;
    busy = 0;
}

void UartSend(char dat)
{
    while (busy);
    busy = 1;
    SBUF = dat;
}

void main()
{
    P1M0 = 0x00;
    P1M1 = 0x00;
    P3M0 = 0x00;
    P3M1 = 0x00;
    P5M0 = 0x00;
    P5M1 = 0x00;

    F32K = (int code *)0x1ff5; // STC8G1K08
    // F32K = (int code *)0x2ff5; // STC8G1K12
    UartInit();
    ES = 1;
    EA = 1;

    UartSend(*F32K >> 8); // 读取 32K 频率的高字节
    UartSend(*F32K); // 读取 32K 频率的低字节

    while (1);
}

```

### 7.3.6 读取 32K掉电唤醒定时器的频率 (从RAM中读取)

汇编代码

;测试工作频率为11.0592MHz

AUXR	DATA	8EH
F32K	DATA	0F8H
BUSY	BIT	20H.0
P1M1	DATA	091H
P1M0	DATA	092H
P3M1	DATA	0B1H

```

P3M0      DATA      0B2H
P5M1      DATA      0C9H
P5M0      DATA      0CAH

          ORG         0000H
          LJMP        MAIN
          ORG         0023H
          LJMP        UART_ISR

          ORG         0100H

UART_ISR:
          JNB         TI,CHKRI
          CLR         TI
          CLR         BUSY

CHKRI:
          JNB         RI,UARTISR_EXIT
          CLR         RI

UARTISR_EXIT:
          RETI

UART_INIT:
          MOV         SCON,#50H
          MOV         TMOD,#00H
          MOV         TL1,#0E8H           ;65536-11059200/115200/4=0FFE8H
          MOV         TH1,#0FFH
          SETB        TR1
          MOV         AUXR,#40H
          CLR         BUSY
          RET

UART_SEND:
          JB          BUSY,$
          SETB        BUSY
          MOV         SBUF,A
          RET

MAIN:
          MOV         SP,#5FH
          MOV         P1M0,#00H
          MOV         P1M1,#00H
          MOV         P3M0,#00H
          MOV         P3M1,#00H
          MOV         P5M0,#00H
          MOV         P5M1,#00H

          LCALL        UART_INIT
          SETB        ES
          SETB        EA

          MOV         R0,#F32K
          MOV         A,@R0           ;读取32K 频率的高字节
          LCALL        UART_SEND
          INC         R0
          MOV         A,@R0           ;读取32K 频率的低字节
          LCALL        UART_SEND

LOOP:
          JMP         LOOP

```

---

---

*END*

---

---

## C 语言代码

---

---

*//测试工作频率为11.0592MHz*

*#include "reg51.h"*  
*#include "intrins.h"*

*#define FOSC 11059200UL*  
*#define BRT (65536 - FOSC / 115200 / 4)*

*sfr AUXR = 0x8e;*

*sfr P1M1 = 0x91;*

*sfr P1M0 = 0x92;*

*sfr P3M1 = 0xb1;*

*sfr P3M0 = 0xb2;*

*sfr P5M1 = 0xc9;*

*sfr P5M0 = 0xca;*

*bit busy;*  
*int \*F32K;*

*void UartIsr() interrupt 4*

```
{  
    if (TI)  
    {  
        TI = 0;  
        busy = 0;  
    }  
    if (RI)  
    {  
        RI = 0;  
    }  
}
```

*void UartInit()*

```
{  
    SCON = 0x50;  
    TMOD = 0x00;  
    TL1 = BRT;  
    TH1 = BRT >> 8;  
    TRI = 1;  
    AUXR = 0x40;  
    busy = 0;  
}
```

*void UartSend(char dat)*

```
{  
    while (busy);  
    busy = 1;  
    SBUF = dat;  
}
```

*void main()*

```
{  
    P1M0 = 0x00;  
}
```

```

P1M1 = 0x00;
P3M0 = 0x00;
P3M1 = 0x00;
P5M0 = 0x00;
P5M1 = 0x00;

F32K = (int idata *)0xf8;
UartInit();
ES = 1;
EA = 1;

UartSend(*F32K >> 8);           //读取 32K 频率的高字节
UartSend(*F32K);                //读取 32K 频率的低字节

while (1);
}

```

### 7.3.7 用户自定义内部IRC频率 (从ROM中读取)

#### 汇编代码

;测试工作频率为11.0592MHz

```

P_SW2      DATA      0BAH
CKSEL      EQU        0FE00H
CLKDIV     EQU        0FE01H

IRCCR      DATA      09FH

IRC22M     EQU        0FDF4H      ; STC8A8K64S4A10
IRC24M     EQU        0FDF3H
;IRC22M    EQU        0EFF4H      ; STC8A8K60S4A10
;IRC24M    EQU        0EFF3H
;IRC22M    EQU        07FF4H      ; STC8A8K32S4A10
;IRC24M    EQU        07FF3H
;IRC22M    EQU        03FF4H      ; STC8A8K16S4A10
;IRC24M    EQU        03FF3H

P1M1       DATA      091H
P1M0       DATA      092H
P3M1       DATA      0B1H
P3M0       DATA      0B2H
P5M1       DATA      0C9H
P5M0       DATA      0CAH

          ORG          0000H
          LJMP        MAIN

          ORG          0100H
MAIN:
          MOV         SP, #5FH
          MOV         P1M0, #00H
          MOV         P1M1, #00H
          MOV         P3M0, #00H
          MOV         P3M1, #00H
          MOV         P5M0, #00H
          MOV         P5M1, #00H

;          MOV         DPTR, #IRC22M      ; 装载 22.1184MHz 的 IRC 参数

```

```

;      CLR      A
;      MOVC    A,@A+DPTR
;      MOV     IRCCR,A
;      MOV     DPTR,#IRC24M      ;装载24MHz 的IRC 参数
;      CLR     A
;      MOVC    A,@A+DPTR
;      MOV     IRCCR,A

;      MOV     P_SW2,#80H
;      MOV     A,#0              ;主时钟不预分频
;      MOV     DPTR,#CLKDIV
;      MOVX    @DPTR,A
;      MOV     A,#40H           ;主时钟4 分频输出到P5.4 口
;      MOV     DPTR,#CKSEL
;      MOVX    @DPTR,A
;      MOV     P_SW2,#00H

;      JMP     $

;      END

```

## C 语言代码

//测试工作频率为11.0592MHz

```

#include "reg51.h"
#include "intrins.h"

#define CKSEL      (*(unsigned char volatile xdata *)0xfe00)
#define CLKDIV     (*(unsigned char volatile xdata *)0xfe01)

sfr P_SW2         = 0xba;
sfr IRCCR         = 0x9f;

sfr P1M1          = 0x91;
sfr P1M0          = 0x92;
sfr P3M1          = 0xb1;
sfr P3M0          = 0xb2;
sfr P5M1          = 0xc9;
sfr P5M0          = 0xca;

char *IRC22M;
char *IRC24M;

void main()
{
    P1M0 = 0x00;
    P1M1 = 0x00;
    P3M0 = 0x00;
    P3M1 = 0x00;
    P5M0 = 0x00;
    P5M1 = 0x00;

    IRC22M = (char code *)0xfd4;      // STC8A8K64S4A10
    IRC24M = (char code *) 0xfd3;

    // IRC22M = (char code *)0xff4;    // STC8A8K60S4A10
    // IRC24M = (char code *) 0xff3;

    // IRC22M = (char code *)0x7ff4;   // STC8A8K32S4A10
    // IRC24M = (char code *) 0x7ff3;
}

```

```

// IRC22M = (char code *)0x3ff4; // STC8A8K16S4A10
// IRC24M = (char code *) 0x3ff3;

// IRCCR = *IRC22M; //装载22.1184MHz 的IRC 参数
IRCCR = *IRC24M; //装载24MHz 的IRC 参数

P_SW2 = 0x80;
CLKDIV = 0; //主时钟不预分频
CKSEL = 0x40; //主时钟4 分频输出到P5.4 口
P_SW2 = 0x00;

while (1);
}

```

### 7.3.8 用户自定义内部IRC频率 (从RAM中读取)

#### 汇编代码

;测试工作频率为11.0592MHz

```

P_SW2      DATA      0BAH
CKSEL      EQU        0FE00H
CLKDIV     EQU        0FE01H

IRCCR      DATA      09FH

IRC22M     DATA      0FAH
IRC24M     DATA      0FBH

P1M1      DATA      091H
P1M0      DATA      092H
P3M1      DATA      0B1H
P3M0      DATA      0B2H
P5M1      DATA      0C9H
P5M0      DATA      0CAH

          ORG          0000H
          LJMP        MAIN

          ORG          0100H
MAIN:
          MOV         SP, #5FH
          MOV         P1M0, #00H
          MOV         P1M1, #00H
          MOV         P3M0, #00H
          MOV         P3M1, #00H
          MOV         P5M0, #00H
          MOV         P5M1, #00H

;          MOV         R0, #IRC22M           ;装载22.1184MHz 的IRC 参数
;          MOV         IRCCR, @R0
          MOV         R0, #IRC24M           ;装载24MHz 的IRC 参数
          MOV         IRCCR, @R0

          MOV         P_SW2, #80H
          MOV         A, #0                 ;主时钟不预分频
          MOV         DPTR, #CLKDIV
          MOVX        @DPTR, A
          MOV         A, #40H              ;主时钟4 分频输出到P5.4 口

```



```

MOV      DPTR,#CKSEL
MOVX    @DPTR,A
MOV     P_SW2,#00H

JMP     $

END

```

## C 语言代码

```
//测试工作频率为11.0592MHz
```

```

#include "reg51.h"
#include "intrins.h"

#define CKSEL      (*(unsigned char volatile xdata *)0xfe00)
#define CLKDIV     (*(unsigned char volatile xdata *)0xfe01)

sfr      P_SW2      = 0xba;
sfr      IRCCR      = 0x9f;

sfr      P1M1       = 0x91;
sfr      P1M0       = 0x92;
sfr      P3M1       = 0xb1;
sfr      P3M0       = 0xb2;
sfr      P5M1       = 0xc9;
sfr      P5M0       = 0xca;

char     *IRC22M;
char     *IRC24M;

void main()
{
    P1M0 = 0x00;
    P1M1 = 0x00;
    P3M0 = 0x00;
    P3M1 = 0x00;
    P5M0 = 0x00;
    P5M1 = 0x00;

    IRC22M = (char idata *)0xfa;
    IRC24M = (char idata *) 0xfb;
//    IRCCR = *IRC22M;           //装载22.1184MHz 的IRC 参数
    IRCCR = *IRC24M;           //装载24MHz 的IRC 参数

    P_SW2 = 0x80;
    CLKDIV = 0;                //主时钟不预分频
    CKSEL = 0x40;              //主时钟4 分频输出到P5.4 口
    P_SW2 = 0x00;

    while (1);
}

```

## 8 特殊功能寄存器

### 8.1 STC8G1K08 系列

	0/8	1/9	2/A	3/B	4/C	5/D	6/E	7/F
F8H		CH	CCAP0H	CCAP1H	CCAP2H			RSTCFG
F0H	B		PCA_PWM0	PCA_PWM1	PCA_PWM2	IAP_TPS		
E8H		CL	CCAP0L	CCAP1L	CCAP2L			AUXINTIF
E0H	ACC			DPS	DPL1	DPH1	CMPCR1	CMPCR2
D8H	CCON	CMOD	CCAPM0	CCAPM1	CCAPM2		ADCCFG	
D0H	PSW						T2H	T2L
C8H	P5	P5M1	P5M0			SPSTAT	SPCTL	SPDAT
C0H		WDT_CONTR	IAP_DATA	IAP_ADDRH	IAP_ADDRL	IAP_CMD	IAP_TRIG	IAP_CONTR
B8H	IP	SADEN	P_SW2		ADC_CONTR	ADC_RES	ADC_RESL	
B0H	P3	P3M1	P3M0			IP2	IP2H	IPH
A8H	IE	SADDR	WKTCL	WKTCH			TA	IE2
A0H			P_SW1					
98H	SCON	SBUF	S2CON	S2BUF		IRCBAND	LIRTRIM	IRTRIM
90H	P1	P1M1	P1M0					
88H	TCON	TMOD	TL0	TL1	TH0	TH1	AUXR	INTCLKO
80H		SP	DPL	DPH				PCON

	0/8	1/9	2/A	3/B	4/C	5/D	6/E	7/F
FEA8H	ADCTIM							
FEA0H			TM2PS					
FE88H	I2CMSAUX							
FE80H	I2CCFG	I2CMSCR	I2CMSST	I2CSLCR	I2CSLST	I2CSLADR	I2CTxD	I2CRxD
FE30H		P1IE		P3IE				
FE28H		P1DR		P3DR		P5DR		
FE20H		P1SR		P3SR		P5SR		
FE18H		P1NCS		P3NCS		P5NCS		
FE10H		P1PU		P3PU		P5PU		
FE00H	CKSEL	CLKDIV	IRC24MCR	XOSCCR	IRC32KCR	MCLKOCR	IRCDB	

## 8.2 特殊功能寄存器列表

符号	描述	地址	位地址与符号								复位值
			B7	B6	B5	B4	B3	B2	B1	B0	
SP	堆栈指针	81H									0000,0111
DPL	数据指针（低字节）	82H									0000,0000
DPH	数据指针（高字节）	83H									0000,0000
PCON	电源控制寄存器	87H	SMOD	SMOD0	LVDF	POF	GF1	GF0	PD	IDL	0011,0000
TCON	定时器控制寄存器	88H	TF1	TR1	TF0	TR0	IE1	IT1	IE0	IT0	0000,0000
TMOD	定时器模式寄存器	89H	GATE	C/T	M1	M0	GATE	C/T	M1	M0	0000,0000
TL0	定时器 0 低 8 为寄存器	8AH									0000,0000
TL1	定时器 1 低 8 为寄存器	8BH									0000,0000
TH0	定时器 0 高 8 为寄存器	8CH									0000,0000
TH1	定时器 1 高 8 为寄存器	8DH									0000,0000
AUXR	辅助寄存器 1	8EH	T0x12	T1x12	UART_M0x6	T2R	T2_C/T	T2x12	EXTRAM	S1ST2	0000,0001
INTCLKO	中断与时钟输出控制寄存器	8FH	-	EX4	EX3	EX2	-	T2CLKO	T1CLKO	T0CLKO	x000,x000
P1	P1 端口	90H									1111,1111
P1M1	P1 口配置寄存器 1	91H									1111,1111
P1M0	P1 口配置寄存器 0	92H									0000,0000
SCON	串口 1 控制寄存器	98H	SM0/FE	SM1	SM2	REN	TB8	RB8	TI	RI	0000,0000
SBUF	串口 1 数据寄存器	99H									0000,0000
S2CON	串口 2 控制寄存器	9AH	S2SM0	-	S2SM2	S2REN	S2TB8	S2RB8	S2TI	S2RI	0x00,0000
S2BUF	串口 2 数据寄存器	9BH									0000,0000
IRCBAND	IRC 频段选择检测	9DH	-	-	-	-	-	-	-	SEL	xxxx,xxxn
LIRTRIM	IRC 频率微调寄存器	9EH	-	-	-	-	-	-	LIRTRIM[1:0]		xxxx,xxnn
IRTRIM	IRC 频率调整寄存器	9FH	IRTRIM[7:0]								nnnn,nnnn
P_SW1	外设端口切换寄存器 1	A2H	S1_S[1:0]		CCP_S[1:0]		SPI_S[1:0]		0	-	nn00,000x
IE	中断允许寄存器	A8H	EA	ELVD	EADC	ES	ET1	EX1	ET0	EX0	0000,0000
SADDR	串口 1 从机地址寄存器	A9H									0000,0000
WKTCL	掉电唤醒定时器低字节	AAH									1111,1111
WKTCH	掉电唤醒定时器高字节	ABH	WKTEN								0111,1111
TA	DPTR 时序控制寄存器	AEH									0000,0000
IE2	中断允许寄存器 2	AFH	-	-	-	-	-	ET2	ESPI	ES2	x000,0000
P3	P3 端口	B0H									1111,1111
P3M1	P3 口配置寄存器 1	B1H									1111,1100
P3M0	P3 口配置寄存器 0	B2H									0000,0000
IP2	中断优先级控制寄存器 2	B5H	-	PI2C	PCMP	PX4	-	-	PSPI	PS2	x000,xx00
IP2H	高中断优先级控制寄存器 2	B6H	-	PI2CH	PCMPH	PX4H	-	-	PSPIH	PS2H	x000,xx00
IPH	高中断优先级控制寄存器	B7H	PPCAH	PLVDH	PADCH	PSH	PT1H	PX1H	PT0H	PX0H	0000,0000
IP	中断优先级控制寄存器	B8H	PPCA	PLVD	PADC	PS	PT1	PX1	PT0	PX0	0000,0000
SADEN	串口 1 从机地址屏蔽寄存器	B9H									0000,0000
P_SW2	外设端口切换寄存器 2	BAH	EAXFR	-	I2C_S[1:0]		CMPO_S	-	-	S2_S	0x00,0xx0
ADC_CONTR	ADC 控制寄存器	BCH	ADC_POWER	ADC_START	ADC_FLAG	-	ADC_CHS[3:0]			000x,0000	

ADC_RES	ADC 转换结果高位寄存器	BDH									0000,0000
ADC_RESL	ADC 转换结果低位寄存器	BEH									0000,0000
WDT_CONTR	看门狗控制寄存器	C1H	WDT_FLAG	-	EN_WDT	CLR_WDT	IDL_WDT	WDT_PS[2:0]		0xn0,nnnn	
IAP_DATA	IAP 数据寄存器	C2H									1111,1111
IAP_ADDRH	IAP 高地址寄存器	C3H									0000,0000
IAP_ADDRL	IAP 低地址寄存器	C4H									0000,0000
IAP_CMD	IAP 命令寄存器	C5H	-	-	-	-	-	-	CMD[1:0]	xxxx,xx00	
IAP_TRIG	IAP 触发寄存器	C6H									0000,0000
IAP_CONTR	IAP 控制寄存器	C7H	IAPEN	SWBS	SWRST	CMD_FAIL	-	-	-	-	0000,xxxx
P5	P5 端口	C8H	-	-			-	-	-	-	xx11,xxxx
P5M1	P5 口配置寄存器 1	C9H	-	-			-	-	-	-	xx11,xxxx
P5M0	P5 口配置寄存器 0	CAH	-	-			-	-	-	-	xx00,xxxx
SPSTAT	SPI 状态寄存器	CDH	SPIF	WCOL	-	-	-	-	-	-	00xx,xxxx
SPCTL	SPI 控制寄存器	CEH	SSIG	SPEN	DORD	MSTR	CPOL	CPHA	SPR[1:0]		0000,0100
SPDAT	SPI 数据寄存器	CFH									0000,0000
PSW	程序状态字寄存器	D0H	CY	AC	F0	RS1	RS0	OV	-	P	0000,00x0
T2H	定时器 2 高字节	D6H									0000,0000
T2L	定时器 2 低字节	D7H									0000,0000
CCON	PCA 控制寄存器	D8H	CF	CR	-	-	-	CCF2	CCF1	CCF0	00xx,x000
CMOD	PCA 模式寄存器	D9H	CIDL	-	-	-	CPS[2:0]		ECF	0xxx,0000	
CCAPM0	PCA 模块 0 模式控制寄存器	DAH	-	ECOM0	CCAPP0	CCAPN0	MAT0	TOG0	PWM0	ECCF0	x000,0000
CCAPM1	PCA 模块 1 模式控制寄存器	DBH	-	ECOM1	CCAPP1	CCAPN1	MAT1	TOG1	PWM1	ECCF1	x000,0000
CCAPM2	PCA 模块 2 模式控制寄存器	DCH	-	ECOM2	CCAPP2	CCAPN2	MAT2	TOG2	PWM2	ECCF2	x000,0000
ADCCFG	ADC 配置寄存器	DEH	-	-	RESFMT	-	SPEED[3:0]			xx0x,0000	
ACC	累加器	E0H									0000,0000
DPS	DPTR 指针选择器	E3H	ID1	ID0	TSL	AU1	AU0	-	-	SEL	0000,0xx0
DPL1	第二组数据指针 (低字节)	E4H									0000,0000
DPH1	第二组数据指针 (高字节)	E5H									0000,0000
CMPCR1	比较器控制寄存器 1	E6H	CMPEN	CMPIF	PIE	NIE	PIS	NIS	CMPOE	CMPRES	0000,0000
CMPCR2	比较器控制寄存器 2	E7H	INVCMP0	DISFLT	LCDTY[5:0]						0000,0000
CL	PCA 计数器低字节	E9H									0000,0000
CCAP0L	PCA 模块 0 低字节	EAH									0000,0000
CCAP1L	PCA 模块 1 低字节	EBH									0000,0000
CCAP2L	PCA 模块 2 低字节	ECH									0000,0000
AUXINTIF	扩展外部中断标志寄存器	EFH	-	INT4IF	INT3IF	INT2IF	-	-	-	T2IF	x000,xxx0
B	B 寄存器	F0H									0000,0000
PCA_PWM0	PCA0 的 PWM 模式寄存器	F2H	EBS0[1:0]		XCCAP0H[1:0]		XCCAP0L[1:0]		EPC0H	EPC0L	0000,0000
PCA_PWM1	PCA1 的 PWM 模式寄存器	F3H	EBS1[1:0]		XCCAP1H[1:0]		XCCAP1L[1:0]		EPC1H	EPC1L	0000,0000
PCA_PWM2	PCA2 的 PWM 模式寄存器	F4H	EBS2[1:0]		XCCAP2H[1:0]		XCCAP2L[1:0]		EPC2H	EPC2L	0000,0000
IAP_TPS	IAP 等待时间控制寄存器	F5H	-	-	IAPTPS[5:0]					xx00,0000	
CH	PCA 计数器高字节	F9H									0000,0000
CCAP0H	PCA 模块 0 高字节	FAH									0000,0000
CCAP1H	PCA 模块 1 高字节	FBH									0000,0000
CCAP2H	PCA 模块 2 高字节	FCH									0000,0000

RSTCFG	复位配置寄存器	FFH	-	ENLVR	-	P54RST	-	-	LVDS[1:0]	xnxx,xxnn
--------	---------	-----	---	-------	---	--------	---	---	-----------	-----------

下列特殊功能寄存器为扩展 SFR，逻辑地址位于 XDATA 区域，访问前需要将 P\_SW2 (BAH) 寄存器的最高位 (EAXFR) 置 1，然后使用 MOVX A,@DPTR 和 MOVX @DPTR,A 指令进行访问

符号	描述	地址	位地址与符号								复位值
			B7	B6	B5	B4	B3	B2	B1	B0	
CKSEL	时钟选择寄存器	FE00H	-	-	-	-	-	-	-	MCKSEL[1:0]	xxxx,xx00
CLKDIV	时钟分频寄存器	FE01H									0000,0100
IRC24MCR	内部 24M 振荡器控制寄存器	FE02H	ENIRC24M	-	-	-	-	-	-	IRC24MST	1xxx,xxx0
XOSSCR	外部晶振控制寄存器	FE03H	ENXOSC	XITYPE	-	-	-	-	-	XOSCST	00xx,xxx0
IRC32KCR	内部 32K 振荡器控制寄存器	FE04H	ENIRC32K	-	-	-	-	-	-	IRC32KST	0xxx,xxx0
MCLKOCR	主时钟输出控制寄存器	FE05H	MCLKO_S	MCLKODIV[6:0]							0000,0000
IRCDB	内部高速振荡器去抖控制	FE06H	IRCDB_PAR[7:0]								1000,0000
P1PU	P1 口上拉电阻控制寄存器	FE11H									0000,0000
P3PU	P3 口上拉电阻控制寄存器	FE13H									0000,0000
P5PU	P5 口上拉电阻控制寄存器	FE15H	-	-			-	-	-	-	xx00,xxxx
P1NCS	P1 口施密特触发控制寄存器	FE19H									0000,0000
P3NCS	P3 口施密特触发控制寄存器	FE1BH									0000,0000
P5NCS	P5 口施密特触发控制寄存器	FE1DH	-	-			-	-	-	-	xx00,xxxx
P1SR	P1 口电平转换速率寄存器	FE21H									0000,0000
P3SR	P3 口电平转换速率寄存器	FE23H									0000,0000
P5SR	P5 口电平转换速率寄存器	FE25H	-	-			-	-	-	-	xx00,xxxx
P1DR	P1 口驱动电流控制寄存器	FE29H									1111,1111
P3DR	P3 口驱动电流控制寄存器	FE2BH									1111,1111
P5DR	P5 口驱动电流控制寄存器	FE2DH	-	-			-	-	-	-	xx11,xxxx
P1IE	P1 口输入使能控制寄存器	FE31H									1111,1111
P3IE	P3 口输入使能控制寄存器	FE33H									1111,1111
I2CCFG	I <sup>2</sup> C 配置寄存器	FE80H	ENI2C	MSSL	MSSPEED[6:1]						0000,0000
I2CMSCR	I <sup>2</sup> C 主机控制寄存器	FE81H	EMSI	-	-	-	MSCMD[3:0]				0xxx,0000
I2CMSST	I <sup>2</sup> C 主机状态寄存器	FE82H	MSBUSY	MSIF	-	-	-	-	MSACKI	MSACKO	00xx,xx00
I2CSLCR	I <sup>2</sup> C 从机控制寄存器	FE83H	-	ESTAI	ERXI	ETXI	ESTOI	-	-	SLRST	x000,0xx0
I2CSLST	I <sup>2</sup> C 从机状态寄存器	FE84H	SLBUSY	STAIF	RXIF	TXIF	STOIF	TXING	SLACKI	SLACKO	0000,0000
I2CSLADR	I <sup>2</sup> C 从机地址寄存器	FE85H	SLADR[6:0]							MA	0000,0000
I2CTXD	I <sup>2</sup> C 数据发送寄存器	FE86H									0000,0000
I2CRXD	I <sup>2</sup> C 数据接收寄存器	FE87H									0000,0000
I2CMSAUX	I <sup>2</sup> C 主机辅助控制寄存器	FE88H	-	-	-	-	-	-	-	WDTA	xxxx,xxx0
TM2PS	定时器 2 时钟预分频寄存器	FEA2H									0000,0000
ADCTIM	ADC 时序控制寄存器	FEA8H	CSSETUP	CSHOLD[1:0]		SMPDUTY[4:0]					0010,1010

## 9 I/O口

STC8G 系列单片机最多有 18 个 I/O 口。所有的 I/O 口均有 4 种工作模式：准双向口/弱上拉（标准 8051 输出口模式）、推挽输出/强上拉、高阻输入（电流既不能流入也不能流出）、开漏输出。可使用软件对 I/O 口的工作模式进行容易配置。

**注意：除 P3.0 和 P3.1 外，其余所有 I/O 口上电后的状态均为高阻输入状态，用户在使用 I/O 口时必须先设置 I/O 口模式**

### 9.1 I/O口相关寄存器

符号	描述	地址	位地址与符号								复位值
			B7	B6	B5	B4	B3	B2	B1	B0	
P1	P1 端口	90H									1111,1111
P3	P3 端口	B0H									1111,1111
P5	P5 端口	C8H	-	-					-		xx11,xxxx
P1M1	P1 口配置寄存器 1	91H									0000,0000
P1M0	P1 口配置寄存器 0	92H									0000,0000
P3M1	P3 口配置寄存器 1	B1H									n000,0000
P3M0	P3 口配置寄存器 0	B2H									n000,0000
P5M1	P5 口配置寄存器 1	C9H	-	-				-	-	-	xx11,xxxx
P5M0	P5 口配置寄存器 0	CAH	-	-				-	-	-	xx00,xxxx

符号	描述	地址	位地址与符号								复位值
			B7	B6	B5	B4	B3	B2	B1	B0	
P1PU	P1 口上拉电阻控制寄存器	FE11H									0000,0000
P3PU	P3 口上拉电阻控制寄存器	FE13H									0000,0000
P5PU	P5 口上拉电阻控制寄存器	FE15H	-	-				-	-	-	xx00,xxxx
P1NCS	P1 口施密特触发控制寄存器	FE19H									0000,0000
P3NCS	P3 口施密特触发控制寄存器	FE1BH									0000,0000
P5NCS	P5 口施密特触发控制寄存器	FE1DH	-	-				-	-	-	xx00,xxxx
P1SR	P1 口电平转换速率寄存器	FE21H									0000,0000
P3SR	P3 口电平转换速率寄存器	FE23H									0000,0000
P5SR	P5 口电平转换速率寄存器	FE25H	-	-				-	-	-	xx00,xxxx
P1DR	P1 口驱动电流控制寄存器	FE29H									1111,1111
P3DR	P3 口驱动电流控制寄存器	FE2BH									1111,1111
P5DR	P5 口驱动电流控制寄存器	FE2DH	-	-				-	-	-	xx11,xxxx
P1IE	P1 口输入使能控制寄存器	FE31H									1111,1111
P3IE	P3 口输入使能控制寄存器	FE33H									1111,1111

#### 端口数据寄存器

符号	地址	B7	B6	B5	B4	B3	B2	B1	B0
P1	90H	P1.7	P1.6	P1.5	P1.4	P1.3	P1.2	P1.1	P1.0
P3	B0H	P3.7	P3.6	P3.5	P3.4	P3.3	P3.2	P3.1	P3.0

P5	C8H	-	-	P5.5	P5.4	-	-	-	-
----	-----	---	---	------	------	---	---	---	---

读写端口状态

写 0: 输出低电平到端口缓冲区

写 1: 输出高电平到端口缓冲区

读: 直接读端口管脚上的电平

### 端口模式配置寄存器

符号	地址	B7	B6	B5	B4	B3	B2	B1	B0
P1M0	92H								
P1M1	91H								
P3M0	B2H								
P3M1	B1H								
P5M0	CAH	-	-			-	-	-	-
P5M1	C9H	-	-			-	-	-	-

配置端口的模式

PnM1.x	PnM0.x	Pn.x 口工作模式
0	0	准双向口
0	1	推挽输出
1	0	高阻输入
1	1	开漏输出

### 端口上拉电阻控制寄存器

符号	地址	B7	B6	B5	B4	B3	B2	B1	B0
P1PU	FE11H								
P3PU	FE13H								
P5PU	FE15H	-	-			-	-	-	-

端口内部3.7K上拉电阻控制位（注：P3.0和P3.1口上的上拉电阻可能会略小一些）

0: 禁止端口内部的 3.7K 上拉电阻（实测为 4.2K 左右）

1: 使能端口内部的 3.7K 上拉电阻（实测为 4.2K 左右）

### 端口施密特触发控制寄存器

符号	地址	B7	B6	B5	B4	B3	B2	B1	B0
P1NCS	FE19H								
P3NCS	FE1BH								
P5NCS	FE1DH	-	-			-	-	-	-

端口施密特触发控制位

0: **使能**端口的施密特触发功能。（上电复位后默认使能施密特触发）

1: **禁止**端口的施密特触发功能。

### 端口电平转换速度控制寄存器

符号	地址	B7	B6	B5	B4	B3	B2	B1	B0
P1SR	FE21H								
P3SR	FE23H								
P5SR	FE25H	-	-			-	-	-	-

控制端口电平转换的速度

- 0: 电平转换速度快, 相应的上下冲会比较大
- 1: 电平转换速度慢, 相应的上下冲比较小

#### 端口驱动电流控制寄存器

符号	地址	B7	B6	B5	B4	B3	B2	B1	B0
P1DR	FE29H								
P3DR	FE2BH								
P5DR	FE2DH	-	-			-	-	-	-

控制端口的驱动能力

- 0: 一般驱动能力
- 1: 增强驱动能力

STC MCU



## 9.2 配置I/O口

每个 I/O 的配置都需要使用两个寄存器进行设置。

以 P0 口为例，配置 P0 口需要使用 P0M0 和 P0M1 两个寄存器进行配置，如下图所示：

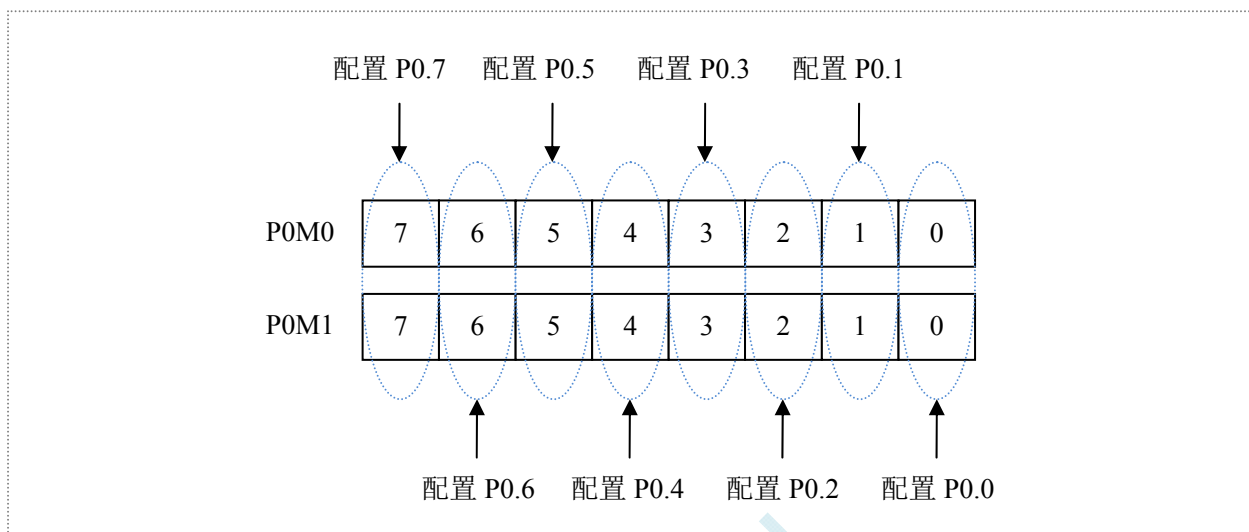

即 P0M0 的第 0 位和 P0M1 的第 0 位组合起来配置 P0.0 口的模式  
 即 P0M0 的第 1 位和 P0M1 的第 1 位组合起来配置 P0.1 口的模式  
 其他所有 I/O 的配置都与此类似。

PnM0 与 PnM1 的组合方式如下表所示

PnM1	PnM0	I/O 口工作模式
0	0	准双向口（传统8051端口模式，弱上拉） 灌电流可达20mA，拉电流为270~150μA（存在制造误差）
0	1	推挽输出（强上拉输出，可达20mA，要加限流电阻）
1	0	高阻输入（电流既不能流入也不能流出）
1	1	开漏输出（Open-Drain），内部上拉电阻断开 开漏模式既可读外部状态也可对外输出（高电平或低电平）。如要正确读外部状态或需要对外输出高电平，需外加 上拉电阻，否则读不到外部状态，也对外输不出高电平。

注：n = 0, 1, 2, 3, 4, 5, 6, 7

### 注意：

虽然每个 I/O 口在弱上拉（准双向口）/强推挽输出/开漏模式时都能承受 20mA 的灌电流（还是要加限流电阻，如 1K、560Ω、472Ω 等），在强推挽输出时能输出 20mA 的拉电流（也要加限流电阻），但整个芯片的工作电流推荐不要超过 90mA，即从 VCC 流入的电流建议不要超过 90mA，从 GND 流出电流建议不要超过 90mA，整体流入/流出电流建议都不要超过 90mA。

## 9.3 I/O的结构图

### 9.3.1 准双向口（弱上拉）

准双向口（弱上拉）输出类型可用作输出和输入功能而不需重新配置端口输出状态。这是因为当端口输出为1时驱动能力很弱，允许外部装置将其拉低。当引脚输出为低时，它的驱动能力很强，可吸收相当大的电流。准双向口有3个上拉晶体管适应不同的需要。

在3个上拉晶体管中，有1个上拉晶体管称为“弱上拉”，当端口寄存器为1且引脚本身为1时打开。此上拉提供基本驱动电流使准双向口输出为1。如果一个引脚输出为1而由外部装置下拉到低时，弱上拉关闭而“极弱上拉”维持开状态，为了把这个引脚强拉为低，外部装置必须有足够的灌电流能力使引脚上的电压降到门槛电压以下。对于5V单片机，“弱上拉”晶体管的电流约250uA；对于3.3V单片机，“弱上拉”晶体管的电流约150uA。

第2个上拉晶体管，称为“极弱上拉”，当端口锁存为1时打开。当引脚悬空时，这个极弱的上拉源产生很弱的上拉电流将引脚上拉为高电平。对于5V单片机，“极弱上拉”晶体管的电流约18uA；对于3.3V单片机，“极弱上拉”晶体管的电流约5uA。

第3个上拉晶体管称为“强上拉”。当端口锁存器由0到1跳变时，这个上拉用来加快准双向口由逻辑0到逻辑1转换。当发生这种情况时，强上拉打开约2个时钟以使引脚能够迅速地上拉到高电平。

准双向口（弱上拉）带有一个施密特触发输入以及一个干扰抑制电路。准双向口（弱上拉）读外部状态前,要先锁存为‘1’,才可读到外部正确的状态。

准双向口（弱上拉）输出如下图所示：

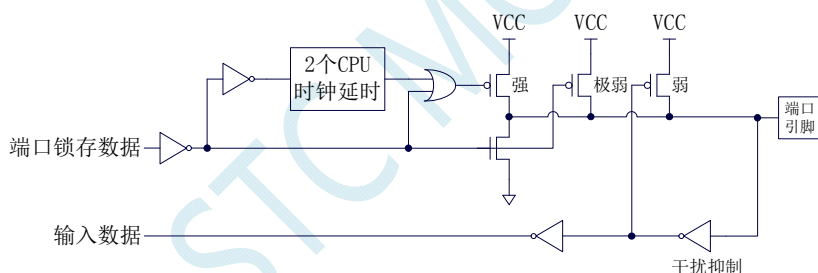

### 9.3.2 推挽输出

强推挽输出配置的下拉结构与开漏输出以及准双向口的下拉结构相同，但当锁存器为1时提供持续的强上拉。推挽模式一般用于需要更大驱动电流的情况。

强推挽引脚配置如下图所示：

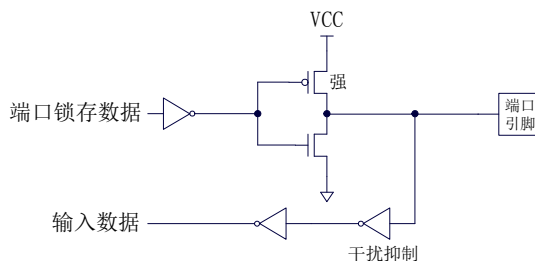

### 9.3.3 高阻输入

电流既不能流入也不能流出

输入口带有一个施密特触发输入以及一个干扰抑制电路

高阻输入引脚配置如下图所示：

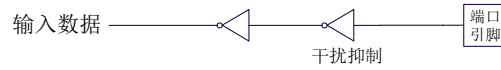

### 9.3.4 开漏输出

开漏模式既可读外部状态也可对外输出（高电平或低电平）。如要正确读外部状态或需要对外输出高电平，需外加上拉电阻。

当端口锁存器为 0 时，开漏输出关闭所有上拉晶体管。当作为一个逻辑输出高电平时，这种配置方式必须有外部上拉，一般通过电阻外接到 VCC。如果外部有上拉电阻，开漏的 I/O 口还可读外部状态，即此时被配置为开漏模式的 I/O 口还可作为输入 I/O 口。这种方式的下拉与准双向口相同。

开漏端口带有一个施密特触发输入以及一个干扰抑制电路。

输出端口配置如下图所示：

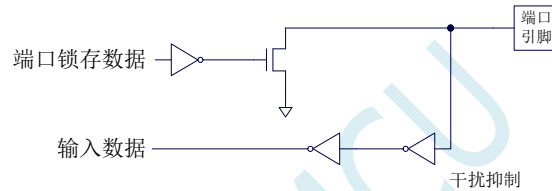

## 9.4 范例程序

### 9.4.1 端口模式设置

#### 汇编代码

;测试工作频率为11.0592MHz

```

P0M0      DATA      094H
P0M1      DATA      093H
P1M0      DATA      092H
P1M1      DATA      091H
P2M0      DATA      096H
P2M1      DATA      095H
P3M0      DATA      0B2H
P3M1      DATA      0B1H
P4M0      DATA      0B4H
P4M1      DATA      0B3H
P5M0      DATA      0CAH
P5M1      DATA      0C9H
P6M0      DATA      0CCH
P6M1      DATA      0CBH
P7M0      DATA      0E2H
P7M1      DATA      0E1H

                ORG      0000H
                LJMP     MAIN

                ORG      0100H
MAIN:
                MOV      SP, #5FH

                MOV      P0M0, #00H      ;设置P0.0~P0.7 为双向口模式
                MOV      P0M1, #00H
                MOV      P1M0, #0FFH     ;设置P1.0~P1.7 为推挽输出模式
                MOV      P1M1, #00H
                MOV      P2M0, #00H     ;设置P2.0~P2.7 为高阻输入模式
                MOV      P2M1, #0FFH
                MOV      P3M0, #0FFH     ;设置P3.0~P3.7 为开漏模式
                MOV      P3M1, #0FFH

                JMP      $

                END

```

#### C 语言代码

//测试工作频率为11.0592MHz

```

#include "reg51.h"
#include "intrins.h"

```

```

sfr      P0M0      = 0x94;
sfr      P0M1      = 0x93;
sfr      P1M0      = 0x92;
sfr      P1M1      = 0x91;
sfr      P2M0      = 0x96;
sfr      P2M1      = 0x95;

```

```

sfr    P3M0    = 0xb2;
sfr    P3M1    = 0xb1;
sfr    P4M0    = 0xb4;
sfr    P4M1    = 0xb3;
sfr    P5M0    = 0xca;
sfr    P5M1    = 0xc9;
sfr    P6M0    = 0xcc;
sfr    P6M1    = 0xcb;
sfr    P7M0    = 0xe2;
sfr    P7M1    = 0xe1;

```

```

void main()
{
    P0M0 = 0x00;           //设置P0.0~P0.7 为双向口模式
    P0M1 = 0x00;
    P1M0 = 0xff;         //设置P1.0~P1.7 为推挽输出模式
    P1M1 = 0x00;
    P2M0 = 0x00;         //设置P2.0~P2.7 为高阻输入模式
    P2M1 = 0xff;
    P3M0 = 0xff;         //设置P3.0~P3.7 为开漏模式
    P3M1 = 0xff;

    while (1);
}

```

## 9.4.2 双向口读写操作

### 汇编代码

;测试工作频率为11.0592MHz;

```

P0M0    DATA    094H
P0M1    DATA    093H
P1M1    DATA    091H
P1M0    DATA    092H
P3M1    DATA    0B1H
P3M0    DATA    0B2H
P5M1    DATA    0C9H
P5M0    DATA    0CAH

        ORG      0000H
        LJMP    MAIN

        ORG      0100H
MAIN:
        MOV     SP, #5FH
        MOV     P1M0, #00H
        MOV     P1M1, #00H
        MOV     P3M0, #00H
        MOV     P3M1, #00H
        MOV     P5M0, #00H
        MOV     P5M1, #00H

        MOV     P0M0, #00H           ;设置P0.0~P0.7 为双向口模式
        MOV     P0M1, #00H

        SETB    P0.0                ;P0.0 口输出高电平
        CLR     P0.0                ;P0.0 口输出低电平

```

```

SETB      P0.0      ;读取端口前先使能内部弱上拉电阻
NOP
NOP
MOV       C,P0.0    ;读取端口状态

JMP      $

END

```

## C 语言代码

```
//测试工作频率为11.0592MHz
```

```
#include "reg51.h"
#include "intrins.h"
```

```

sfr      P0M0      = 0x94;
sfr      P0M1      = 0x93;
sfr      P1M1      = 0x91;
sfr      P1M0      = 0x92;
sfr      P3M1      = 0xb1;
sfr      P3M0      = 0xb2;
sfr      P5M1      = 0xc9;
sfr      P5M0      = 0xca;
sbit     P00       = P0^0;

```

```
void main()
{
```

```

P1M0 = 0x00;
P1M1 = 0x00;
P3M0 = 0x00;
P3M1 = 0x00;
P5M0 = 0x00;
P5M1 = 0x00;

```

```

P0M0 = 0x00;
P0M1 = 0x00;

```

```
//设置 P0.0~P0.7 为双向口模式
```

```

P00 = 1;
P00 = 0;

```

```
//P0.0 口输出高电平
//P0.0 口输出低电平
```

```

P00 = 1;
_nop_();
_nop_();
CY = P00;

```

```
//读取端口前先使能内部弱上拉电阻
//等待两个时钟
//
//读取端口状态
```

```
while (1);
```

```
}
```

### 9.4.3 用STC系列MCU的I/O口直接驱动段码LCD

当产品需要段码 LCD 显示时，如果使用不带 LCD 驱动器的 MCU，则需要外接 LCD 驱动 IC，这会增加成本和 PCB 面积。事实上，很多小项目，比如大量的小家电，需要显示的段码不多，常见的是 4 个 8 带小数点或时钟的冒号“:”，这样如果使用 I/O 口直接扫描显示，则会减小 PCB 面积，降低成本。

但是，本方案不合适驱动太多的段（占用 I/O 太多），也不合适非常低功耗的场合。

段码 LCD 驱动简单原理：如图 1 所示。

LCD 是一种特殊的液晶体，在电场的作用下晶体的排列方向会发生扭转，因而改变其透光性，从而可以看到显示内容。LCD 有一个扭转阈值，当 LCD 两端电压高于此阈值时，显示内容，低于此阈值时，不显示。通常 LCD 有 3 个参数：工作电压、DUTY（对应 COM 数）和 BIAS（即偏压，对应阈值），比如 4.5V、1/4 DUTY、1/3 BIAS，表示 LCD 显示电压为 4.5V，4 个 COM，阈值大约是 1.5V，当加在某段 LCD 两端电压大于 1.5V 时（一般加 4.5V）显示，而加 1.5V 时不显示。但是 LCD 对于驱动电压的反应不是很明显的，比如加 2V 时，可能会微弱显示，这就是通常说的“鬼影”。所以要保证驱动显示时，要大于阈值电压比较多，而不显示时，要用比阈值小比较多的电压。

注意：LCD 的两端不能加直流电压，否则时间稍长就会损坏，所以要保证加在 LCD 两端的驱动电压的平均电压为 0。LCD 使用时分割扫描法，任何时候一个 COM 扫描有效，另外的 COM 处于无效状态。

驱动 1/4Duty 1/2BIAS 3V 的方案电路见图 1，LCD 扫描原理见图 3，MCU 为 3V 工作，用双向口做 COM，PUSH-PULL 或 STANDARD 输出口接 SEG，并且每个 COM 都接一个 47K 电阻到一个电容，RC 滤波后得到一个中点电压。在轮到某个 COM 扫描时，设置成 PUSH-PULL 输出，如果与本 COM 连接的 SEG 不显示，则 SEG 输出与 COM 同相，如果显示，则反相。扫描完后，这个 COM 的 I/O 就设置成高阻，这样这个 COM 就通过 47K 电阻连接到 1/2VDD 电压，而 SEG 继续输出方波，这样加在 LCD 上的电压，显示时是+VDD，不显示时是-1/2VDD，保证了 LCD 两端平均直流电压为 0。

驱动 1/4Duty 1/3BIAS 3V 的方案电路见图 4，LCD 扫描原理见图 5，MCU 为 5V 工作，SEG 线通过电阻分压输出 1.5V、3.5V，COM 线通过电阻分压输出 0.5V、2.5V（高阻时）、4.5V。在轮到某个 COM 扫描时，设置成 PUSH-PULL 输出，如果与本 COM 连接的 SEG 不显示，则 SEG 输出与 COM 同相，如果显示，则反相。扫描完后，这个 COM 的 I/O 就设置成高阻，这样这个 COM 就通过 47K 电阻连接到 2.5V 电压，而 SEG 继续输出方波，这样加在 LCD 上的电压，显示时是+3.0V，不显示时是-1.0V，完全满足 LCD 的扫描要求。

当需要睡眠省电时，把所有 COM 和 SEG 驱动 I/O 全部输出低电平，LCD 驱动部分不会增加额外电流。

图 1：驱动 1/4Duty 1/2BIAS 3V LCD 的电路



图 2：段码名称图





图 3: 1/4Duty 1/2BIAS 扫描原理图

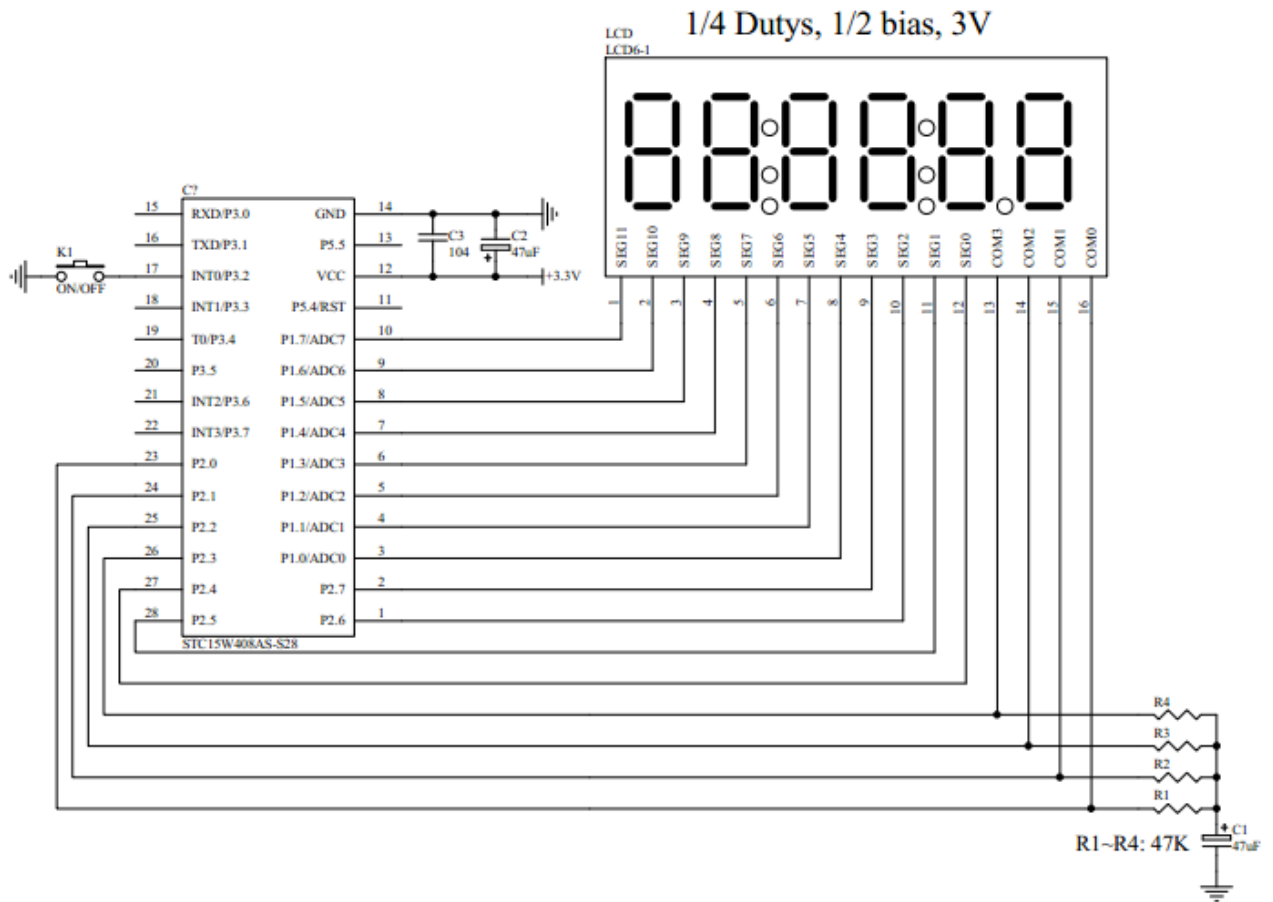

图 4: 驱动 1/4Duty 1/3BIAS 3V LCD 的电路

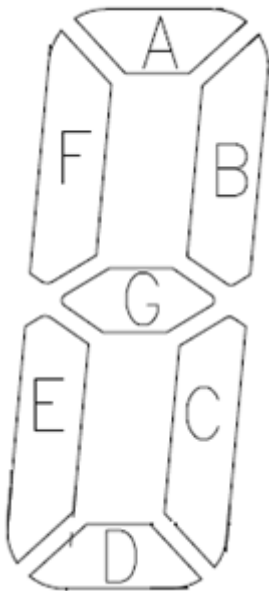

图 5: 1/4Duty 1/3BIAS 扫描原理图

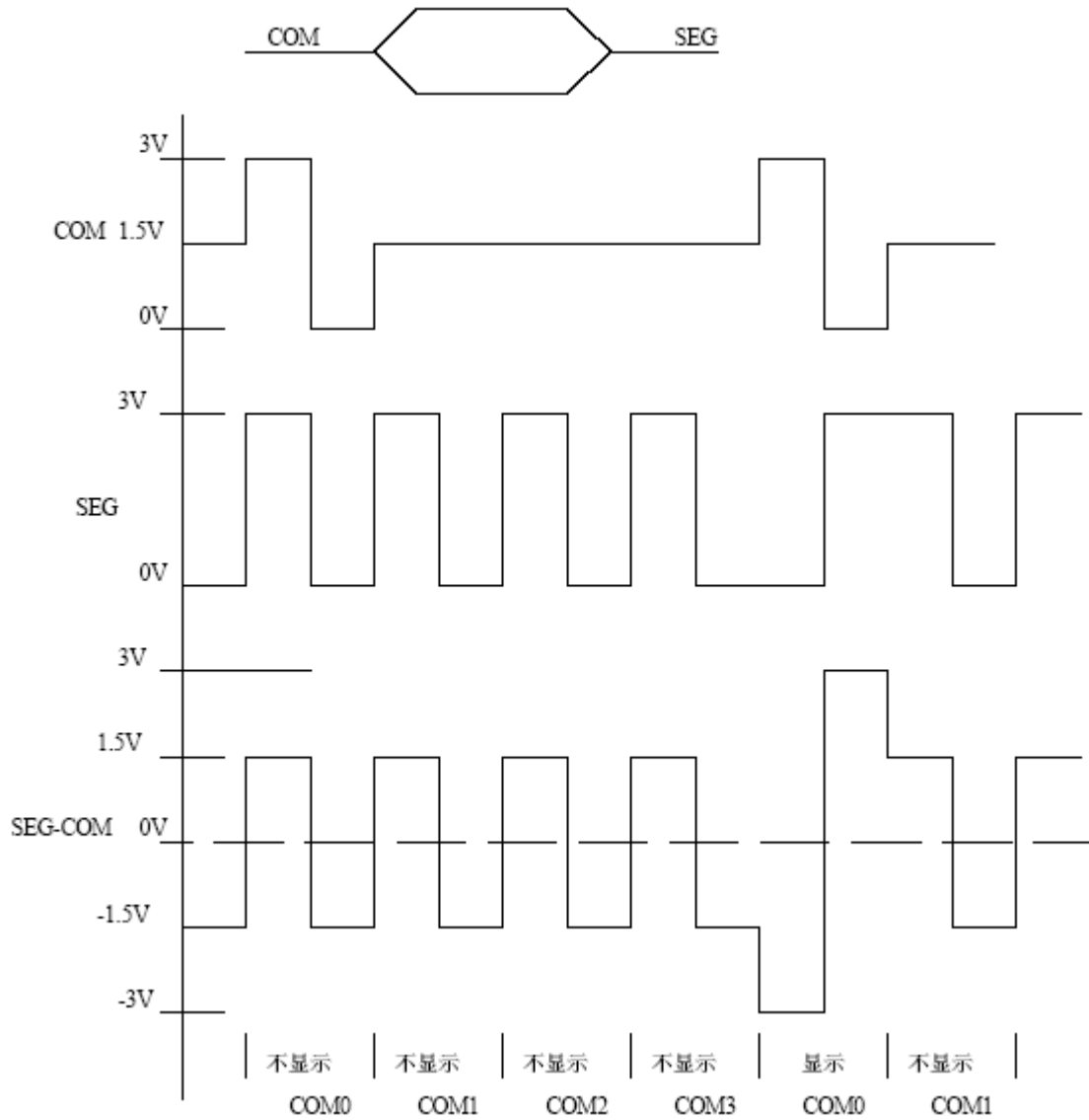

为了使用方便，显示内容放在一个显存中，其中的各个位与 LCD 的段一一对应，见图 6。

图 6: LCD 真值表和显存映射表

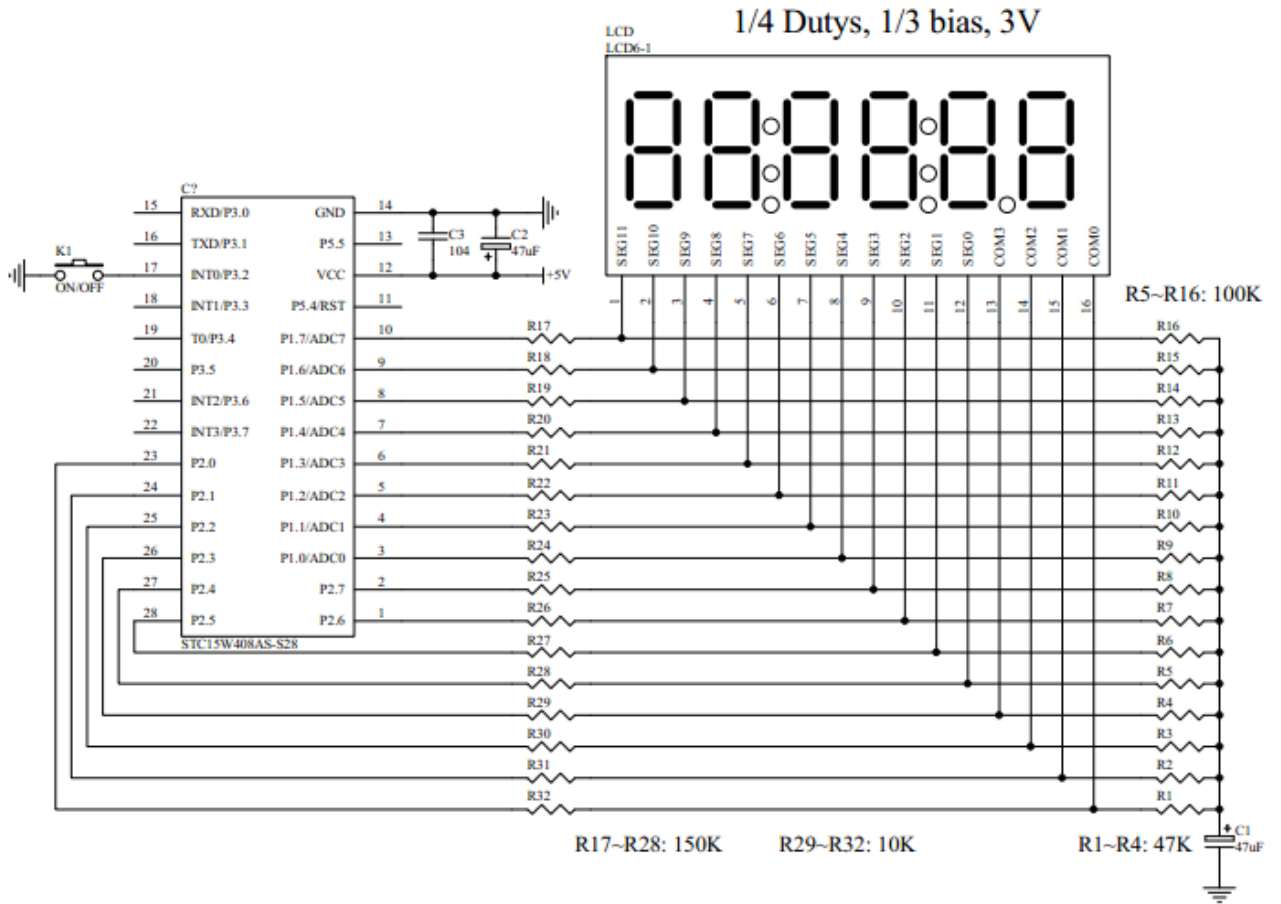
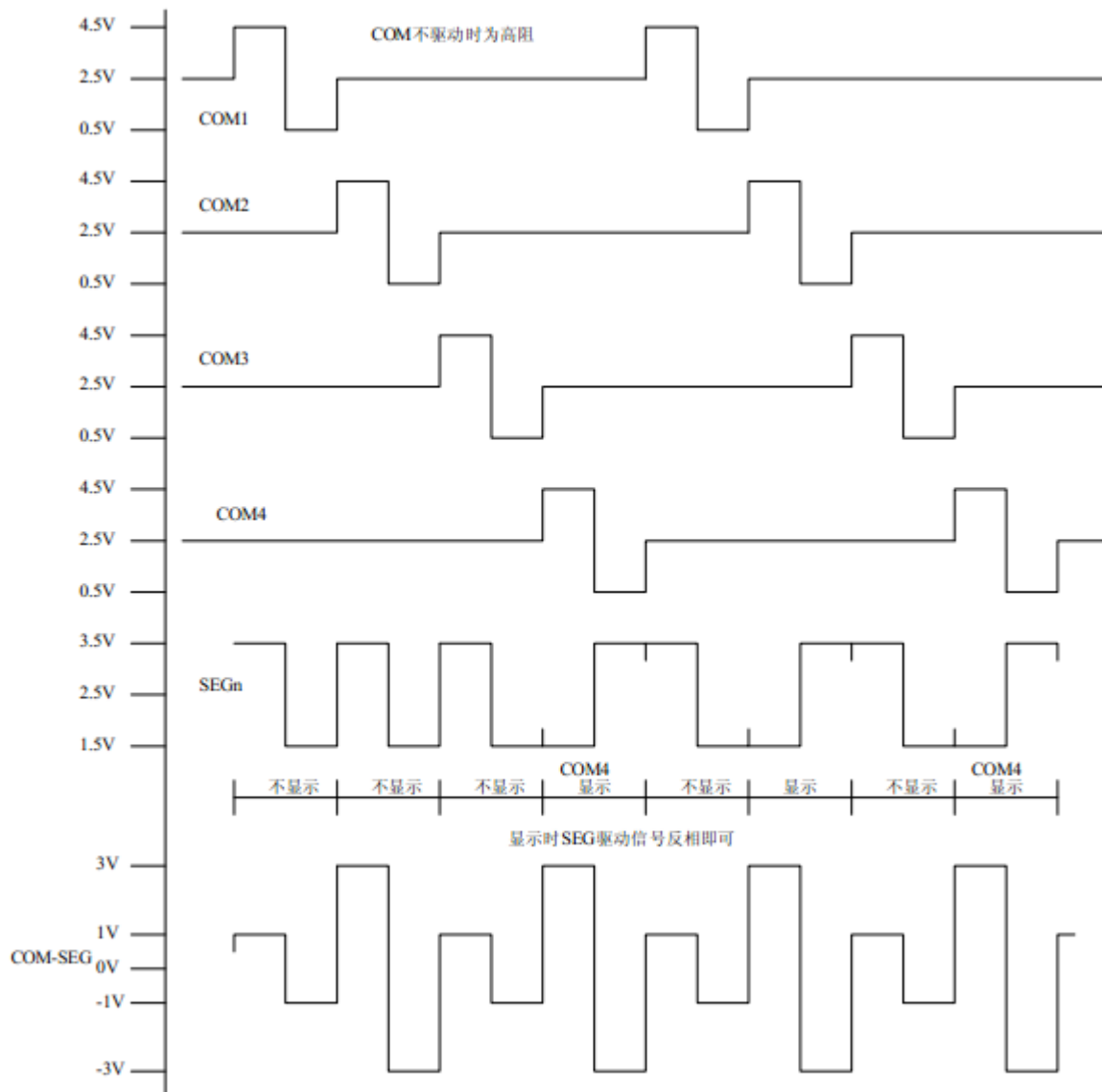
**LCD真值表:**

MCU PIN	P17	P16	P15	P14	P13	P12	P11	P10	P27	P26	P25	P24	P23	P22	P21	P20
LCD PIN	1	2	3	4	5	6	7	8	9	10	11	12	13	14	15	16
LCD PIN name	SEG11	SEG10	SEG9	SEG8	SEG7	SEG6	SEG5	SEG4	SEG3	SEG2	SEG1	SEG0	COM3	COM2	COM1	COM0
	--	1D	2:	2D	2.	3D	4:	4D	4.	5D	5.	6D	COM3			
	1E	1C	2E	2C	3E	3C	4E	4C	5E	5C	6E	6C	COM2			
	1G	1B	2G	2B	3G	3B	4G	4B	5G	5B	6G	6B			COM1	
	1F	1A	2F	2A	3F	3A	4F	4A	5F	5A	6F	6A				COM0

**显存映射表:**

	B7	B6	B5	B4	B3	B2	B1	B0
buff[0]:	--	1D	2:	2D	2.	3D	4:	4D
buff[1]:	1E	1C	2E	2C	3E	3C	4E	4C
buff[2]:	1G	1B	2G	2B	3G	3B	4G	4B
buff[3]:	1F	1A	2F	2A	3F	3A	4F	4A
buff[4]:	4.	5D	5.	6D	--	--	--	--
buff[5]:	5E	5C	6E	6C	--	--	--	--
buff[6]:	5G	5B	6G	6B	--	--	--	--
buff[7]:	5F	5A	6F	6A	--	--	--	--

图 7：驱动效果照片

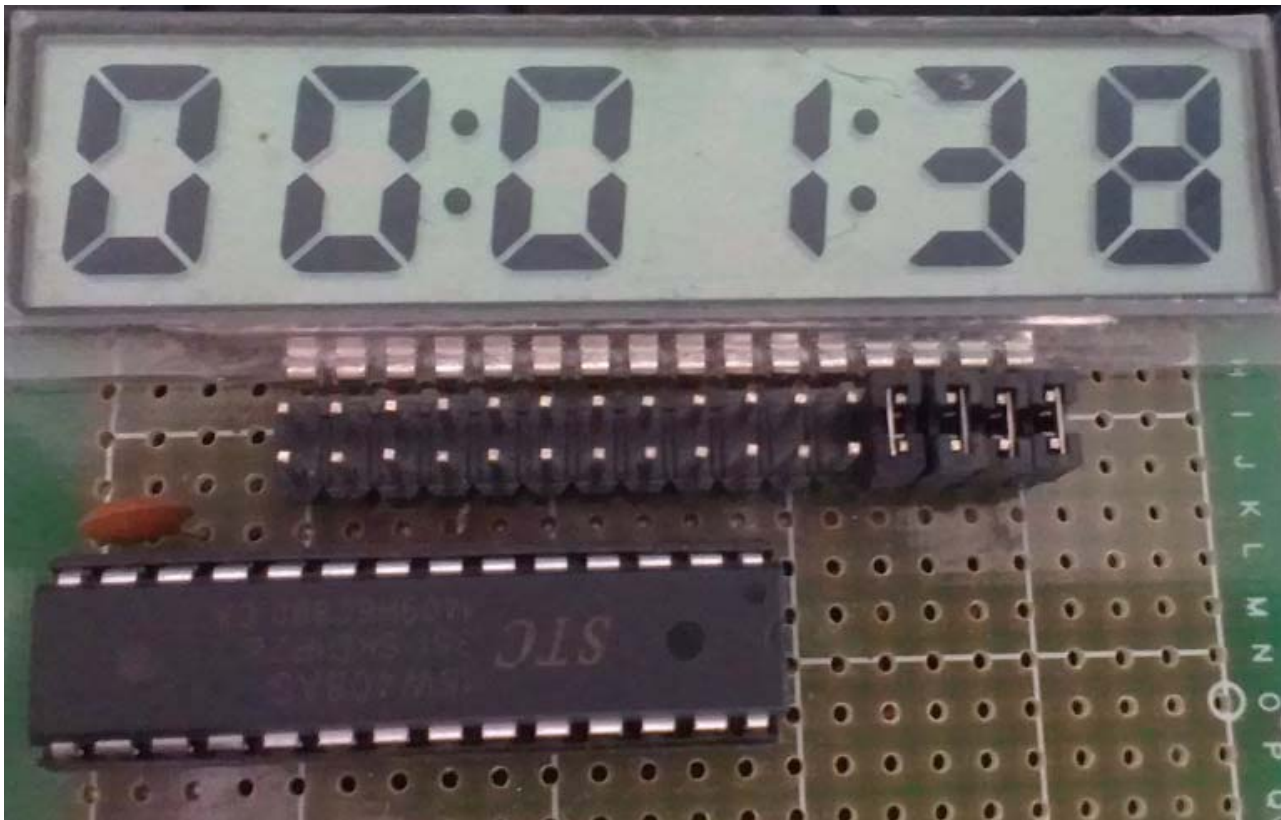

本 LCD 扫描程序仅需要两个函数：

1、LCD 段码扫描函数 void LCD\_scan(void)

程序隔一定的时间调用这个函数，就会将 LCD 显示缓冲的内容显示到 LCD 上，全部扫描一次需要 8 个调用周期，调用间隔一般是 1~2ms，假如使用 1ms，则扫描周期就是 8ms，刷新率就是 125HZ。

2、LCD 段码显示缓冲装载函数 void LCD\_load(u8 n,u8 dat)

本函数用来将显示的数字或字符放在 LCD 显示缓冲中，比如 LCD\_load(1,6)，就是要在第一个数字位置显示数字 6，支持显示 0~9，A~F，其它字符用户可以自己添加。

另外，用宏来显示、熄灭或闪烁冒号或小数点。

## 汇编代码

；用 STC8 系列测试 I/O 直接驱动段码 LCD(6 个 8 字 LCD, 1/4 Dutys, 1/3 bias)。  
；上电后显示一个时间(时分秒)。

```

;*****
P0M1      DATA      0x93
P0M0      DATA      0x94
P1M1      DATA      0x91
P1M0      DATA      0x92
P2M1      DATA      0x95
P2M0      DATA      0x96
P3M1      DATA      0xB1
P3M0      DATA      0xB2
P4M1      DATA      0xB3
P4M0      DATA      0xB4
P5M1      DATA      0xC9
P5M0      DATA      0xC

```

```

P6M1      DATA      0xCB
P6M0      DATA      0xCC
P7M1      DATA      0xE1
P7M0      DATA      0xE2
AUXR      DATA      0x8E
INT_CLKO  DATA      0x8F
IE2       DATA      0xAF
P4        DATA      0xC0
T2H      DATA      0xD6
T2L      DATA      0xD7

```

```

;*****

```

```

DIS_BLACK EQU      010H
DIS_      EQU      011H
DIS_A     EQU      00AH
DIS_B     EQU      00BH
DIS_C     EQU      00CH
DIS_D     EQU      00DH
DIS_E     EQU      00EH
DIS_F     EQU      00FH

```

```

B_2ms     BIT        20H.0      ;2ms 信号
B_Second  BIT        20H.1      ;秒信号
cnt_500ms DATA      30H
second    DATA      31H
minute    DATA      32H
hour      DATA      33H
scan_index DATA      34H

```

```

LCD_buff  DATA      40H      ;40H~47H

```

```

;*****

```

```

ORG      0000H
LJMP     F_Main

ORG      000BH
LJMP     F_Timer0_Interrupt

```

```

;*****

```

```

ORG      0100H
F_Main:
CLR      A
MOV      P3M1, A      ;设置为准双向口
MOV      P3M0, A
MOV      P5M1, A      ;设置为准双向口
MOV      P5M0, A

MOV      P1M1, #0      ;segment 设置为推挽输出
MOV      P1M0, #0ffh
ANL      P2M1, #NOT 0f0h ;segment 设置为推挽输出
ORL      P2M0, #0f0h
ORL      P2M1, #00fH    ;全部COM 输出高阻, COM 为中点电压
ANL      P2M0, #0f0H
MOV      SP, #0D0H
MOV      PSW, #0
USING    0      ;选择第0组R0~R7

```

```

;*****

```

```

MOV      R2, #8

```

```

MOV      R0, #LCD_buff
L_ClearLcdRam:
MOV      @R0, #0
INC      R0
DJNZ    R2, L_ClearLcdRam

LCALL   F_Timer0_init
SETB    EA

;      ORL      LCD_buff, #020H      ;显示时分间隔:
;      ORL      LCD_buff, #002H      ;显示分秒间隔:

MOV      hour, #12
MOV      minute, #00
MOV      second, #00
LCALL   F_LoadRTC      ;显示时间

;*****
L_Main_Loop:
JNB      B_2ms, L_Main_Loop      ;2ms 节拍到
CLR      B_2ms

INC      cnt_500ms
MOV      A, cnt_500ms
CJNE    A, #250, L_Main_Loop      ;500ms 到

MOV      cnt_500ms, #0;

XRL     LCD_buff, #020H      ;闪烁时分间隔:
XRL     LCD_buff, #002H      ;闪烁分秒间隔:

CPL     B_Second
JNB     B_Second, L_Main_Loop

INC     second
MOV     A, second
CJNE   A, #60, L_Main_Load
MOV     second, #0      ; 1 分钟到
INC     minute
MOV     A, minute
CJNE   A, #60, L_Main_Load
MOV     minute, #0;
INC     hour
MOV     A, hour
CJNE   A, #24, L_Main_Load
MOV     hour, #0      ;24 小时到

L_Main_Load:
LCALL   F_LoadRTC      ;显示时间
LJMP    L_Main_Loop

;*****
F_Timer0_init:
CLR     TR0      ; 停止计数
ANL     TMOD, #0f0H
SETB    ET0      ; 允许中断
ORL     TMOD, #0      ; 工作模式 0: 16 位自动重装
ANL     INT_CLKO, #NOT 0x01      ; 不输出时钟
ORL     AUXR, #0x80      ; 1T mode

```

```

MOV      TH0, #HIGH (-22118)      ; 2ms
MOV      TL0, #LOW  (-22118)      ;
SETB     TR0                       ; 开始运行
RET

```

\*\*\*\*\*

```

F_Timer0_Interrupt:           ;Timer0 1ms 中断函数
PUSH     PSW                       ;PSW 入栈
PUSH     ACC                       ;ACC 入栈
PUSH     AR0
PUSH     AR7
PUSH     DPH
PUSH     DPL

LCALL    F_LCD_scan
SETB     B_2ms

POP      DPL
POP      DPH
POP      AR7
POP      AR0
POP      ACC                       ;ACC 出栈
POP      PSW                       ;PSW 出栈
RETI

```

\*\*\*\*\* 显示时间 \*\*\*\*\*

```

F_LoadRTC:
MOV      R6, #1                     ;LCD_load(1,hour/10);
MOV      A, hour
MOV      B, #10
DIV      AB
MOV      R7, A
LCALL    F_LCD_load                 ;R6 为第几个数字, 为1~6, R7 为要显示的数字

MOV      R6, #2                     ;LCD_load(2,hour%10);
MOV      A, hour
MOV      B, #10
DIV      AB
MOV      R7, B
LCALL    F_LCD_load                 ;R6 为第几个数字, 为1~6, R7 为要显示的数字

MOV      R6, #3                     ;LCD_load(3,minute/10);
MOV      A, minute
MOV      B, #10
DIV      AB
MOV      R7, A
LCALL    F_LCD_load                 ;R6 为第几个数字, 为1~6, R7 为要显示的数字

MOV      R6, #4                     ;LCD_load(4,minute%10);
MOV      A, minute
MOV      B, #10
DIV      AB
MOV      R7, B
LCALL    F_LCD_load                 ;R6 为第几个数字, 为1~6, R7 为要显示的数字

MOV      R6, #5                     ;LCD_load(5,second/10);
MOV      A, second
MOV      B, #10
DIV      AB

```

```

MOV      R7, A
LCALL   F_LCD_load      ;R6 为第几个数字, 为1~6, R7 为要显示的数字

MOV      R6, #6          ;LCD_load(6,second%10);
MOV      A, second
MOV      B, #10
DIV      AB
MOV      R7, B
LCALL   F_LCD_load      ;R6 为第几个数字, 为1~6, R7 为要显示的数字

RET

;*****
T_COM:
DB      008H, 004H, 002H, 001H

F_LCD_scan:
MOV      A, scan_index   ;j = scan_index >> 1;
CLR      C
RRC      A
MOV      R7, A           ;R7 = j
ADD      A, #LCD_buff
MOV      R0, A           ;R0 = LCD_buff[j]
ORL      P2M1, #00fH     ;全部COM 输出高阻, COM 为中点电压
ANL      P2M0, #0f0H

MOV      A, scan_index
JNB      ACC.0, L_LCD_Scan2 ;if(scan_index & 1)//反相扫描
MOV      A, @R0          ;P1 = ~LCD_buff[j];
CPL      A
MOV      P1, A
MOV      A, R0           ;P2 = ~(LCD_buff[j/4] & 0xf0);
ADD      A, #4
MOV      R0, A
MOV      A, @R0
ANL      A, #0f0H
CPL      A
MOV      P2, A
SJMP    L_LCD_Scan3

L_LCD_Scan2:           ;正相扫描
MOV      A, @R0
MOV      P1, A
MOV      A, R0
ADD      A, #4
MOV      R0, A
MOV      A, @R0
ANL      A, #0f0H
MOV      P2, A

L_LCD_Scan3:
MOV      DPTR, #T_COM   ;某个COM 设置为推挽输出
MOV      A, R7
MOVC    A, @A+DPTR
ORL      P2M0, A
CPL      A
ANL      P2M1, A

INC      scan_index     ;if(++scan_index == 8) scan_index = 0;

```



```

MOV      A, scan_index
CJNE    A, #8, L_QuitLcdScan
MOV      scan_index, #0

```

**L\_QuitLcdScan:**

```
RET
```

\*\*\*\*\* 标准字库 \*\*\*\*\*

**T\_Display:**

```

;          0   1   2   3   4   5   6   7   8   9   A   B   C   D   E   F
DB      03FH,006H,05BH,04FH,066H,06DH,07DH,007H,07FH,06FH,077H,07CH,039H,05EH,079H,071H
;          black -
DB      000H,040H

```

\*\*\*\*\* 对第1~6 数字装载显示函数 算法简单 \*\*\*\*\*

**F\_LCD\_load:**

```

MOV      DPTR, #T_Display          ;R6 为第几个数字, 为1~6, R7 为要显示的数字
MOV      A, R7                    ;i = t_display[dat];
MOVC     A, @A+DPTR
MOV      B, A                      ;要显示的数字

MOV      A, R6
CJNE    A, #1, L_NotLoadChar1
MOV      R0, #LCD_buff            #LCD_buff
MOV      A, @R0
MOV      C, B.3                   ;D
MOV      ACC.6, C
MOV      @R0, A

INC      R0
MOV      A, @R0
MOV      C, B.2                   ;C
MOV      ACC.6, C
MOV      C, B.4                   ;E
MOV      ACC.7, C
MOV      @R0, A

INC      R0
MOV      A, @R0
MOV      C, B.1                   ;B
MOV      ACC.6, C
MOV      C, B.6                   ;G
MOV      ACC.7, C
MOV      @R0, A

INC      R0
MOV      A, @R0
MOV      C, B.0                   ;A
MOV      ACC.6, C
MOV      C, B.5                   ;F
MOV      ACC.7, C
MOV      @R0, A
RET

```

**L\_NotLoadChar1:**

```

CJNE    A, #2, L_NotLoadChar2
MOV      R0, #LCD_buff
MOV      A, @R0
MOV      C, B.3                   ;D

```

```

MOV     ACC.4, C
MOV     @R0, A

INC     R0
MOV     A, @R0
MOV     C, B.2           ;C
MOV     ACC.4, C
MOV     C, B.4           ;E
MOV     ACC.5, C
MOV     @R0, A

INC     R0
MOV     A, @R0
MOV     C, B.1           ;B
MOV     ACC.4, C
MOV     C, B.6           ;G
MOV     ACC.5, C
MOV     @R0, A

INC     R0
MOV     A, @R0
MOV     C, B.0           ;A
MOV     ACC.4, C
MOV     C, B.5           ;F
MOV     ACC.5, C
MOV     @R0, A
RET

```

**L\_NotLoadChar2:**

```

CJNE   A, #3, L_NotLoadChar3
MOV     R0, #LCD_buff
MOV     A, @R0
MOV     C, B.3           ;D
MOV     ACC.2, C
MOV     @R0, A

INC     R0
MOV     A, @R0
MOV     C, B.2           ;C
MOV     ACC.2, C
MOV     C, B.4           ;E
MOV     ACC.3, C
MOV     @R0, A

INC     R0
MOV     A, @R0
MOV     C, B.1           ;B
MOV     ACC.2, C
MOV     C, B.6           ;G
MOV     ACC.3, C
MOV     @R0, A

INC     R0
MOV     A, @R0
MOV     C, B.0           ;A
MOV     ACC.2, C
MOV     C, B.5           ;F
MOV     ACC.3, C
MOV     @R0, A

```

**RET****L\_NotLoadChar3:**

```

CJNE    A, #4, L_NotLoadChar4
MOV     R0,#LCD_buff
MOV     A, @R0
MOV     C, B.3           ;D
MOV     ACC.0, C
MOV     @R0, A

INC     R0
MOV     A, @R0
MOV     C, B.2           ;C
MOV     ACC.0, C
MOV     C, B.4           ;E
MOV     ACC.1, C
MOV     @R0, A

INC     R0
MOV     A, @R0
MOV     C, B.1           ;B
MOV     ACC.0, C
MOV     C, B.6           ;G
MOV     ACC.1, C
MOV     @R0, A

INC     R0
MOV     A, @R0
MOV     C, B.0           ;A
MOV     ACC.0, C
MOV     C, B.5           ;F
MOV     ACC.1, C
MOV     @R0, A
RET

```

**L\_NotLoadChar4:**

```

CJNE    A, #5, L_NotLoadChar5
MOV     R0,#LCD_buff+4
MOV     A, @R0
MOV     C, B.3           ;D
MOV     ACC.6, C
MOV     @R0, A

INC     R0
MOV     A, @R0
MOV     C, B.2           ;C
MOV     ACC.6, C
MOV     C, B.4           ;E
MOV     ACC.7, C
MOV     @R0, A

INC     R0
MOV     A, @R0
MOV     C, B.1           ;B
MOV     ACC.6, C
MOV     C, B.6           ;G
MOV     ACC.7, C
MOV     @R0, A

```

```

INC      R0
MOV      A, @R0
MOV      C, B.0           ;A
MOV      ACC.6, C
MOV      C, B.5           ;F
MOV      ACC.7, C
MOV      @R0, A
RET

```

*L\_NotLoadChar5:*

```

CJNE     A, #6, L_NotLoadChar6
MOV      R0, #LCD_buff+4
MOV      A, @R0
MOV      C, B.3           ;D
MOV      ACC.4, C
MOV      @R0, A

```

```

INC      R0
MOV      A, @R0
MOV      C, B.2           ;C
MOV      ACC.4, C
MOV      C, B.4           ;E
MOV      ACC.5, C
MOV      @R0, A

```

```

INC      R0
MOV      A, @R0
MOV      C, B.1           ;B
MOV      ACC.4, C
MOV      C, B.6           ;G
MOV      ACC.5, C
MOV      @R0, A

```

```

INC      R0
MOV      A, @R0
MOV      C, B.0           ;A
MOV      ACC.4, C
MOV      C, B.5           ;F
MOV      ACC.5, C
MOV      @R0, A
RET

```

*L\_NotLoadChar6:*

```
RET
```

```
END
```

## C 语言代码

```

/***** 功能说明 *****/

```

用STC15系列测试I/O直接驱动段码LCD(6个8字LCD, 1/4 Dutys, 1/3 bias)。

上电后显示一个时间(时分秒)。

P3.2 对地接一个开关,用来进入睡眠或唤醒

```

/*****/

```

```

#include "reg51.h"
#include "intrins.h"

```

```

typedef unsigned char u8;
typedef unsigned int u16;

```

```

typedef unsigned long u32;

sfr AUXR = 0x8e;
sfr P1M1 = 0x91;
sfr P1M0 = 0x92;
sfr P2M1 = 0x95;
sfr P2M0 = 0x96;

/*****本地常量声明*****/
#define MAIN_Fosc          11059200L           //定义主时钟

#define DIS_BLACK         0x10
#define DIS_              0x11
#define DIS_A             0x0A
#define DIS_B             0x0B
#define DIS_C             0x0C
#define DIS_D             0x0D
#define DIS_E             0x0E
#define DIS_F             0x0F

#define LCD_SET_DP2       LCD_buff[0] |=  0x08
#define LCD_CLR_DP2      LCD_buff[0] &= ~0x08
#define LCD_FLASH_DP2    LCD_buff[0] ^=  0x08

#define LCD_SET_DP4       LCD_buff[4] |=  0x80
#define LCD_CLR_DP4      LCD_buff[4] &= ~0x80
#define LCD_FLASH_DP4    LCD_buff[4] ^=  0x80

#define LCD_SET_2M        LCD_buff[0] |=  0x20
#define LCD_CLR_2M       LCD_buff[0] &= ~0x20
#define LCD_FLASH_2M     LCD_buff[0] ^=  0x20

#define LCD_SET_4M        LCD_buff[0] |=  0x02
#define LCD_CLR_4M       LCD_buff[0] &= ~0x02
#define LCD_FLASH_4M     LCD_buff[0] ^=  0x02

#define LCD_SET_DP5       LCD_buff[4] |=  0x20
#define LCD_CLR_DP5      LCD_buff[4] &= ~0x20
#define LCD_FLASH_DP5    LCD_buff[4] ^=  0x20

#define P1n_standard(bitn)  P1M1 &= ~(bitn), P1M0 &= ~(bitn)
#define P1n_push_pull(bitn) P1M1 &= ~(bitn), P1M0 |= (bitn)
#define P1n_pure_input(bitn) P1M1 |= (bitn), P1M0 &= ~(bitn)
#define P1n_open_drain(bitn) P1M1 |= (bitn), P1M0 |= (bitn)

#define P2n_standard(bitn)  P2M1 &= ~(bitn), P2M0 &= ~(bitn)
#define P2n_push_pull(bitn) P2M1 &= ~(bitn), P2M0 |= (bitn)
#define P2n_pure_input(bitn) P2M1 |= (bitn), P2M0 &= ~(bitn)
#define P2n_open_drain(bitn) P2M1 |= (bitn), P2M0 |= (bitn)

/*****本地变量声明*****/
u8 cnt_500ms;
u8 second,minute,hour;
bit B_Second;
bit B_2ms;
u8 LCD_buff[8];
u8 scan_index;

/*****本地函数声明*****/

```

```

void LCD_load(u8 n,u8 dat);
void LCD_scan(void);
void LoadRTC(void);
void delay_ms(u8 ms);

```

```

/*****主函数*****/

```

```

void main(void)
{
    u8 i;

    AUXR = 0x80;
    TMOD = 0x00;
    TL0 = (65536 - (MAIN_Fosc / 500));
    TH0 = (65536 - (MAIN_Fosc / 500)) >> 8;
    TR0 = 1;
    ET0 = 1;
    EA = 1;

    //初始化 LCD 显存
    for(i=0; i<8; i++) LCD_buff[i] = 0;
    P2n_push_pull(0xf0);
    P1n_push_pull(0xff); //segment 设置为推挽输出

    LCD_SET_2M; //显示时分间隔:
    LCD_SET_4M; //显示分秒间隔:
    LoadRTC(); //显示时间

    while (1)
    {
        PCON /= 0x01; //进入空闲模式, 由 Timer0 2ms 唤醒退出
        _nop_();
        _nop_();
        _nop_();

        if(B_2ms) //2ms 节拍到
        {
            B_2ms = 0;

            if(++cnt_500ms >= 250) //500ms 到
            {
                cnt_500ms = 0;
                // LCD_FLASH_2M; //闪烁时分间隔:
                // LCD_FLASH_4M; //闪烁分秒间隔:

                B_Second = ~B_Second;
                if(B_Second)
                {
                    if(++second >= 60) //1 分钟到
                    {
                        second = 0;
                        if(++minute >= 60) //1 小时到
                        {
                            minute = 0;
                            if(++hour >= 24) hour = 0; //24 小时到
                        }
                    }
                }
                LoadRTC(); //显示时间
            }
        }
    }
}

```

```

        if(!INT0) //键按下，准备睡眠
        {
            LCD_CLR_2M; //显示时分间隔:
            LCD_CLR_4M; //显示分秒间隔:
            LCD_load(1,DIS_BLACK);
            LCD_load(2,DIS_BLACK);
            LCD_load(3,0);
            LCD_load(4,0x0F);
            LCD_load(5,0x0F);
            LCD_load(6,DIS_BLACK);

            while(!INT0) delay_ms(10); //等待释放按键
            delay_ms(50);
            while(!INT0) delay_ms(10); //再次等待释放按键

            TR0 = 0; //关闭定时器
            IE0 = 0; //外中断0 标志位
            EX0 = 1; //INT0 Enable
            IT0 = 1; //INT0 下降沿中断

            P1n_push_pull(0xff); //com 和seg 全部输出0
            P2n_push_pull(0xff);
            P1 = 0;
            P2 = 0;

            PCON |= 0x02; //Sleep
            _nop_();
            _nop_();
            _nop_();

            LCD_SET_2M; //显示时分间隔:
            LCD_SET_4M; //显示分秒间隔:
            LoadRTC(); //显示时间
            TR0 = 1; //打开定时器
            while(!INT0) delay_ms(10); //等待释放按键
            delay_ms(50);
            while(!INT0) delay_ms(10); //再次等待释放按键
        }
    }
}

/***** 延时函数 *****/
void delay_ms(u8 ms)
{
    unsigned int i;
    do{
        i = MAIN_Fosc / 13000;
        while(--i); //14T per loop
    }while(--ms);
}

/***** Timer0 中断函数 *****/
void timer0_int (void) interrupt 1
{
    LCD_scan();
    B_2ms = 1;
}

```

```

/***** INT0 中断函数 *****/
void INT0_int (void) interrupt 0
{
    EX0 = 0;
    IE0 = 0;
}

/***** LCD 段码扫描函数 *****/
void LCD_scan(void) //5us @22.1184MHZ
{
    u8 code T_COM[4]={0x08,0x04,0x02,0x01};
    u8 j;

    j = scan_index >> 1;
    P2n_pure_input(0xf); //全部COM 输出高阻, COM 为中点电压
    if(scan_index & 1) //反相扫描
    {
        P1 = ~LCD_buff[j];
        P2 = ~(LCD_buff[j] & 0xf0);
    }
    else //正相扫描
    {
        P1 = LCD_buff[j];
        P2 = LCD_buff[j] & 0xf0;
    }
    P2n_push_pull(T_COM[j]); //某个COM 设置为推挽输出
    if(++scan_index >= 8) scan_index = 0;
}

/***** 对第1~6 数字装载显示函数 *****/
void LCD_load(u8 n, u8 dat) //n 为第几个数字, dat 为要显示的数字
{
    u8 code t_display[]={ //标准字库
        //0 1 2 3 4 5 6 7 8 9 A B C D E F
        0x3F,0x06,0x5B,0x4F,0x66,0x6D,0x7D,0x07,0x7F,0x6F,0x77,0x7C,0x39,0x5E,0x79,0x71,
        //black -
        0x00,0x40
    };
    u8 code T_LCD_mask[4] = {~0xc0,~0x30,~0x0c,~0x03};
    u8 code T_LCD_mask4[4] = {~0x40,~0x10,~0x04,~0x01};
    u8 i,k;
    u8 *p;

    if((n == 0) || (n > 6)) return;
    i = t_display[dat];

    if(n <= 4) //1~4
    {
        n--;
        p = LCD_buff;
    }
    else
    {
        n = n - 5;
        p = &LCD_buff[4];
    }

    k = 0;
}

```



```

    if(i & 0x08) k /= 0x40; //D
    *p = (*p & T_LCD_mask4[n]) / (k>>2*n);
    p++;

    k = 0;
    if(i & 0x04) k /= 0x40; //C
    if(i & 0x10) k /= 0x80; //E
    *p = (*p & T_LCD_mask[n]) / (k>>2*n);
    p++;

    k = 0;
    if(i & 0x02) k /= 0x40; //B
    if(i & 0x40) k /= 0x80; //G
    *p = (*p & T_LCD_mask[n]) / (k>>2*n);
    p++;

    k = 0;
    if(i & 0x01) k /= 0x40; //A
    if(i & 0x20) k /= 0x80; //F
    *p = (*p & T_LCD_mask[n]) / (k>>2*n);
}

/*****显示时间 *****/
void LoadRTC(void)
{
    LCD_load(1,hour/10);
    LCD_load(2,hour%10);
    LCD_load(3,minute/10);
    LCD_load(4,minute%10);
    LCD_load(5,second/10);
    LCD_load(6,second%10);
}

```

## 10 指令系统

助记符	指令说明	字节	时钟
ADD A,Rn	寄存器内容加到累加器	1	1
ADD A,direct	直接地址单元的数据加到累加器	2	1
ADD A,@Ri	间接地址单元的数据加到累加器	1	1
ADD A,#data	立即数加到累加器	2	1
ADDC A,Rn	寄存器带进位加到累加器	1	1
ADDC A,direct	直接地址单元的数据带进位加到累加器	2	1
ADDC A,@Ri	间接地址单元的数据带进位加到累加器	1	1
ADDC A,#data	立即数带进位加到累加器	2	1
SUBB A,Rn	累加器带借位减寄存器内容	1	1
SUBB A,direct	累加器带借位减直接地址单元的内容	2	1
SUBB A,@Ri	累加器带借位减间接地址单元的内容	1	1
SUBB A,#data	累加器带借位减立即数	2	1
INC A	累加器加1	1	1
INC Rn	寄存器加1	1	1
INC direct	直接地址单元加1	2	1
INC @Ri	间接地址单元加1	1	1
DEC A	累加器减1	1	1
DEC Rn	寄存器减1	1	1
DEC direct	直接地址单元减1	2	1
DEC @Ri	间接地址单元减1	1	1
INC DPTR	地址寄存器DPTR加1	1	1
MUL AB	A乘以B, B存放高字节, A存放低字节	1	2
DIV AB	A除以B, B存放余数, A存放商	1	6
DA A	累加器十进制调整	1	3
ANL A,Rn	累加器与寄存器相与	1	1
ANL A,direct	累加器与直接地址单元相与	2	1
ANL A,@Ri	累加器与间接地址单元相与	1	1
ANL A,#data	累加器与立即数相与	2	1
ANL direct,A	直接地址单元与累加器相与	2	1
ANL direct,#data	直接地址单元与立即数相与	3	1
ORL A,Rn	累加器与寄存器相或	1	1
ORL A,direct	累加器与直接地址单元相或	2	1
ORL A,@Ri	累加器与间接地址单元相或	1	1
ORL A,#data	累加器与立即数相或	2	1

ORL	direct,A	直接地址单元与累加器相或	2	1
ORL	direct,#data	直接地址单元与立即数相或	3	1
XRL	A,Rn	累加器与寄存器相异或	1	1
XRL	A,direct	累加器与直接地址单元相异或	2	1
XRL	A,@Ri	累加器与间接地址单元相异或	1	1
XRL	A,#data	累加器与立即数相异或	2	1
XRL	direct,A	直接地址单元与累加器相异或	2	1
XRL	direct,#data	直接地址单元与立即数相异或	3	1
CLR	A	累加器清0	1	1
CPL	A	累加器取反	1	1
RL	A	累加器循环左移	1	1
RLC	A	累加器带进位循环左移	1	1
RR	A	累加器循环右移	1	1
RRC	A	累加器带进位循环右移	1	1
SWAP	A	累加器高低半字节交换	1	1
CLR	C	清零进位位	1	1
CLR	bit	清0直接地址位	2	1
SETB	C	置1进位位	1	1
SETB	bit	置1直接地址位	2	1
CPL	C	进位位求反	1	1
CPL	bit	直接地址位求反	2	1
ANL	C,bit	进位位和直接地址位相与	2	1
ANL	C,/bit	进位位和直接地址位的反码相与	2	1
ORL	C,bit	进位位和直接地址位相或	2	1
ORL	C,/bit	进位位和直接地址位的反码相或	2	1
MOV	C,bit	直接地址位送入进位位	2	1
MOV	bit,C	进位位送入直接地址位	2	1
MOV	A,Rn	寄存器内容送入累加器	1	1
MOV	A,direct	直接地址单元中的数据送入累加器	2	1
MOV	A,@Ri	间接地址中的数据送入累加器	1	1
MOV	A,#data	立即数送入累加器	2	1
MOV	Rn,A	累加器内容送入寄存器	1	1
MOV	Rn,direct	直接地址单元中的数据送入寄存器	2	1
MOV	Rn,#data	立即数送入寄存器	2	1
MOV	direct,A	累加器内容送入直接地址单元	2	1
MOV	direct,Rn	寄存器内容送入直接地址单元	2	1
MOV	direct,direct	直接地址单元中的数据送入另一个直接地址单元	3	1

MOV	direct,@Ri	间接地址中的数据送入直接地址单元	2	1
MOV	direct,#data	立即数送入直接地址单元	3	1
MOV	@Ri,A	累加器内容送间接地址单元	1	1
MOV	@Ri,direct	直接地址单元数据送入间接地址单元	2	1
MOV	@Ri,#data	立即数送入间接地址单元	2	1
MOV	DPTR,#data16	16位立即数送入数据指针	3	1
MOVC	A,@A+DPTR	以DPTR为基地址变址寻址单元中的数据送入累加器	1	4
MOVC	A,@A+PC	以PC为基地址变址寻址单元中的数据送入累加器	1	3
MOVX	A,@Ri	扩展地址(8位地址)的内容送入累加器A中	1	3 <sup>[1]</sup>
MOVX	A,@DPTR	扩展RAM(16位地址)的内容送入累加器A中	1	2 <sup>[1]</sup>
MOVX	@Ri,A	将累加器A的内容送入扩展RAM(8位地址)中	1	3 <sup>[1]</sup>
MOVX	@DPTR,A	将累加器A的内容送入扩展RAM(16位地址)中	1	2 <sup>[1]</sup>
PUSH	direct	直接地址单元中的数据压入堆栈	2	1
POP	direct	栈底数据弹出送入直接地址单元	2	1
XCH	A,Rn	寄存器与累加器交换	1	1
XCH	A,direct	直接地址单元与累加器交换	2	1
XCH	A,@Ri	间接地址与累加器交换	1	1
XCHD	A,@Ri	间接地址的低半字节与累加器交换	1	1
ACALL	addr11	短调用子程序	2	3
LCALL	addr16	长调用子程序	3	3
RET		子程序返回	1	3
RETI		中断返回	1	3
AJMP	addr11	短跳转	2	3
LJMP	addr16	长跳转	3	3
SJMP	rel	相对跳转	2	3
JMP	@A+DPTR	相对于DPTR的间接跳转	1	4
JZ	rel	累加器为零跳转	2	1/3 <sup>[2]</sup>
JNZ	rel	累加器非零跳转	2	1/3 <sup>[2]</sup>
JC	rel	进位位为1跳转	2	1/3 <sup>[2]</sup>
JNC	rel	进位位为0跳转	2	1/3 <sup>[2]</sup>
JB	bit,rel	直接地址位为1则跳转	3	1/3 <sup>[2]</sup>
JNB	bit,rel	直接地址位为0则跳转	3	1/3 <sup>[2]</sup>
JBC	bit,rel	直接地址位为1则跳转,该位清0	3	1/3 <sup>[2]</sup>
CJNE	A,direct,rel	累加器与直接地址单元不相等跳转	3	2/3 <sup>[3]</sup>
CJNE	A,#data,rel	累加器与立即数不相等跳转	3	1/3 <sup>[2]</sup>
CJNE	Rn,#data,rel	寄存器与立即数不相等跳转	3	2/3 <sup>[3]</sup>
CJNE	@Ri,#data,rel	间接地址单元与立即数不相等跳转	3	2/3 <sup>[3]</sup>

DJNZ	Rn,rel	寄存器减1后非零跳转	2	2/3 <sup>[3]</sup>
DJNZ	direct,rel	直接地址单元减1后非零跳转	3	2/3 <sup>[3]</sup>
NOP		空操作	1	1

<sup>[1]</sup>:访问外部扩展 RAM 时，指令的执行周期与寄存器 BUS\_SPEED 中的 SPEED[1:0]位有关

<sup>[2]</sup>:对于条件跳转语句的执行时间会依据条件是否满足而不同。当条件不满足时，不会发生跳转而继续执行下一条指令，此时条件跳转语句的执行时间为 1 个时钟；当条件满足时，则会发生跳转，此时条件跳转语句的执行时间为 3 个时钟。

<sup>[3]</sup>:对于条件跳转语句的执行时间会依据条件是否满足而不同。当条件不满足时，不会发生跳转而继续执行下一条指令，此时条件跳转语句的执行时间为 2 个时钟；当条件满足时，则会发生跳转，此时条件跳转语句的执行时间为 3 个时钟。

STC MCU

# 11 中断系统

中断系统是为使 CPU 具有对外界紧急事件的实时处理能力而设置的。

当中央处理机 CPU 正在处理某件事的时候外界发生了紧急事件请求，要求 CPU 暂停当前的工作，转而去处理这个紧急事件，处理完以后，再回到原来被中断的地方，继续原来的工作，这样的过程称为中断。实现这种功能的部件称为中断系统，请示 CPU 中断的请求源称为中断源。微型机的中断系统一般允许多个中断源，当几个中断源同时向 CPU 请求中断，要求为它服务的时候，这就存在 CPU 优先响应哪一个中断源请求的问题。通常根据中断源的轻重缓急排队，优先处理最紧急事件的中断请求源，即规定每一个中断源有一个优先级别。CPU 总是先响应优先级别最高的中断请求。

当 CPU 正在处理一个中断源请求的时候（执行相应的中断服务程序），发生了另外一个优先级比它还高的中断源请求。如果 CPU 能够暂停对原来中断源的服务程序，转而去处理优先级更高的中断请求源，处理完以后，再回到原低级中断服务程序，这样的过程称为中断嵌套。这样的中断系统称为多级中断系统，没有中断嵌套功能的中断系统称为单级中断系统。

用户可以用关总中断允许位（EA/IE.7）或相应中断的允许位屏蔽相应的中断请求，也可以用打开相应的中断允许位来使 CPU 响应相应的中断申请，每一个中断源可以用软件独立地控制为开中断或关中断状态，部分中断的优先级别均可用软件设置。高优先级的中断请求可以打断低优先级的中断，反之，低优先级的中断请求不可以打断高优先级的中断。当两个相同优先级的中断同时产生时，将由查询次序来决定系统先响应哪个中断。

## 11.1 STC8G系列中断源

下表中√表示对应的系列有相应的中断源

中断源	STC8G1K08系列
外部中断 0 中断 (INT0)	√
定时器 0 中断 (Timer0)	√
外部中断 1 中断 (INT1)	√
定时器 1 中断 (Timer1)	√
串口 1 中断 (UART1)	√
模数转换中断 (ADC)	√
低压检测中断 (LVD)	√
捕获中断 (CCP/PCA/PWM)	√
串口 2 中断 (UART2)	√
串行外设接口中断 (SPI)	√
外部中断 2 中断 (INT2)	√
外部中断 3 中断 (INT3)	√
定时器 2 中断 (Timer2)	√
外部中断 4 中断 (INT4)	√
串口 3 中断 (UART3)	
串口 4 中断 (UART4)	

定时器 3 中断 (Timer3)	
定时器 4 中断 (Timer4)	
比较器中断 (CMP)	√
增强型 PWM 中断	
PWM 异常检测中断 (PWMFD)	
I2C 总线中断	√

STC MCU

## 11.2 STC8 中断结构图

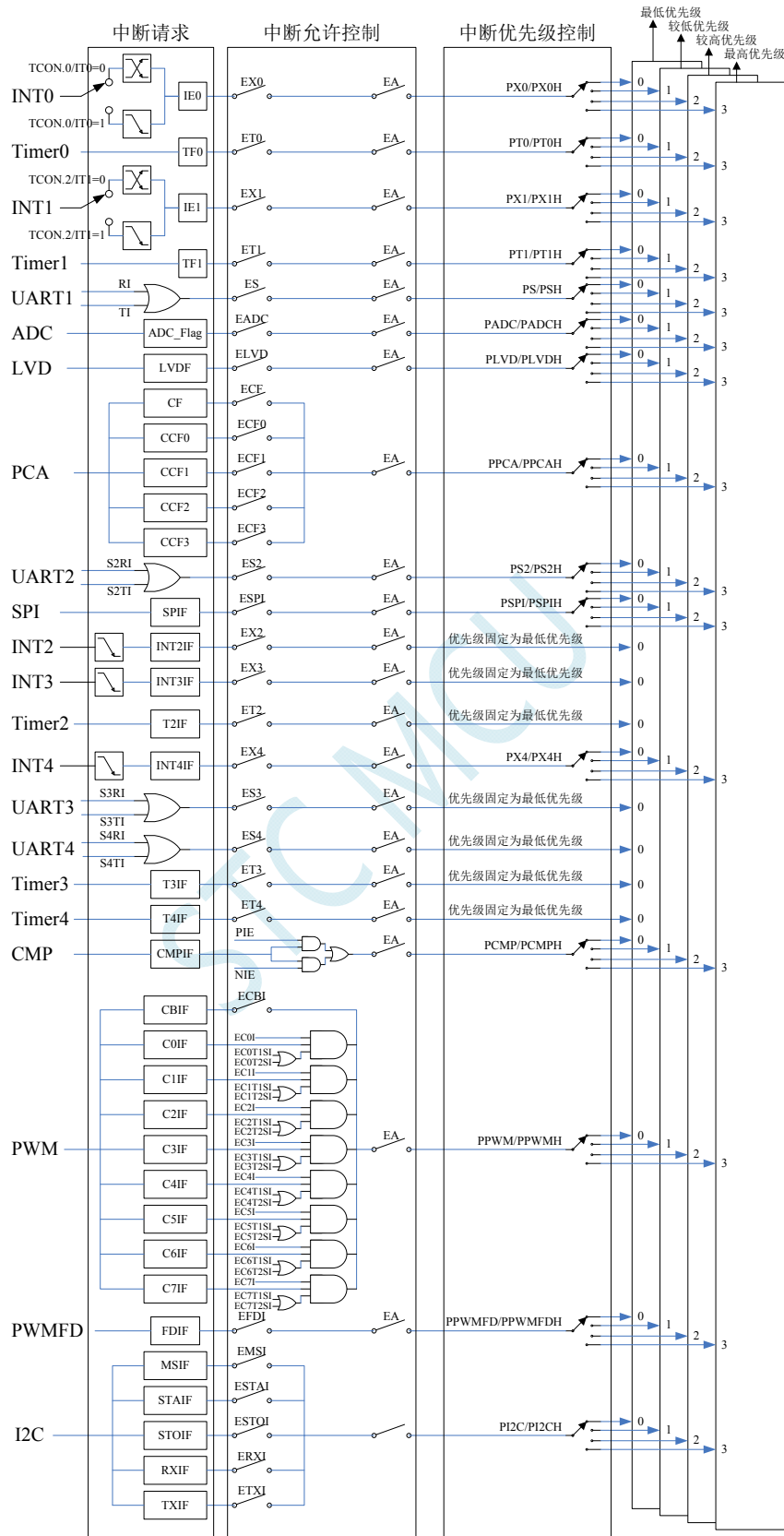



## 11.3 STC8 系列中断列表

中断源	中断向量	次序	优先级设置	优先级	中断请求位	中断允许位
INT0	0003H	0	PX0,PX0H	0/1/2/3	IE0	EX0
Timer0	000BH	1	PT0,PT0H	0/1/2/3	TF0	ET0
INT1	0013H	2	PX1,PX1H	0/1/2/3	IE1	EX1
Timer1	001BH	3	PT1,PT1H	0/1/2/3	TF1	ET1
UART1	0023H	4	PS,PSH	0/1/2/3	RI    TI	ES
ADC	002BH	5	PADC,PADCH	0/1/2/3	ADC_FLAG	EADC
LVD	0033H	6	PLVD,PLVDH	0/1/2/3	LVDF	ELVD
PCA	003BH	7	PPCA,PPCAH	0/1/2/3	CF	ECF
					CCF0	ECCF0
					CCF1	ECCF1
					CCF2	ECCF2
					CCF3	ECCF3
UART2	0043H	8	PS2,PS2H	0/1/2/3	S2RI    S2TI	ES2
SPI	004BH	9	PSPI,PSPIH	0/1/2/3	SPIF	ESPI
INT2	0053H	10		0	INT2IF	EX2
INT3	005BH	11		0	INT3IF	EX3
Timer2	0063H	12		0	T2IF	ET2
INT4	0083H	16	PX4,PX4H	0/1/2/3	INT4IF	EX4
CMP	00ABH	21	PCMP,PCMPH	0/1/2/3	CMPIF	PIE NIE
I2C	00C3H	24	PI2C,PI2CH	0/1/2/3	MSIF	EMSI
					STAIF	ESTAI
					RXIF	ERXI
					TXIF	ETXI
					STOIF	ESTOI

在 C 语言中声明中断服务程序

```
void INT0_Routine(void)    interrupt 0;
void TM0_Routine(void)    interrupt 1;
void INT1_Routine(void)   interrupt 2;
void TM1_Routine(void)    interrupt 3;
void UART1_Routine(void)  interrupt 4;
void ADC_Routine(void)    interrupt 5;
void LVD_Routine(void)    interrupt 6;
void PCA_Routine(void)    interrupt 7;
void UART2_Routine(void)  interrupt 8;
void SPI_Routine(void)    interrupt 9;
void INT2_Routine(void)   interrupt 10;
void INT3_Routine(void)   interrupt 11;
void TM2_Routine(void)    interrupt 12;
void INT4_Routine(void)   interrupt 16;
void CMP_Routine(void)    interrupt 21;
void I2C_Routine(void)    interrupt 24;
```

STC MCU

## 11.4 中断相关寄存器

符号	描述	地址	位地址与符号								复位值
			B7	B6	B5	B4	B3	B2	B1	B0	
IE	中断允许寄存器	A8H	EA	ELVD	EADC	ES	ET1	EX1	ET0	EX0	0000,0000
IE2	中断允许寄存器 2	AFH	-	-	-	-	-	ET2	ESPI	ES2	xxxx,x000
INTCLKO	中断与时钟输出控制寄存器	8FH	-	EX4	EX3	EX2	-	T2CLKO	T1CLKO	T0CLKO	x000,x000
IP	中断优先级控制寄存器	B8H	PPCA	PLVD	PADC	PS	PT1	PX1	PT0	PX0	0000,0000
IPH	高中断优先级控制寄存器	B7H	PPCAH	PLVDH	PADCH	PSH	PT1H	PX1H	PT0H	PX0H	0000,0000
IP2	中断优先级控制寄存器 2	B5H	-	PI2C	PCMP	PX4	-	-	PSPI	PS2	x000,xx00
IP2H	高中断优先级控制寄存器 2	B6H	-	PI2CH	PCMPH	PX4H	-	-	PSPIH	PS2H	x000,xx00
TCON	定时器控制寄存器	88H	TF1	TR1	TF0	TR0	IE1	IT1	IE0	IT0	0000,0000
AUXINTIF	扩展外部中断标志寄存器	EFH	-	INT4IF	INT3IF	INT2IF	-	T4IF	T3IF	T2IF	x000,x000
SCON	串口 1 控制寄存器	98H	SM0/FE	SM1	SM2	REN	TB8	RB8	TI	RI	0000,0000
S2CON	串口 2 控制寄存器	9AH	S2SM0	-	S2SM2	S2REN	S2TB8	S2RB8	S2TI	S2RI	0100,0000
PCON	电源控制寄存器	87H	SMOD	SMOD0	LVDF	POF	GF1	GF0	PD	IDL	0011,0000
ADC_CONTR	ADC 控制寄存器	BCH	ADC_POWER	ADC_START	ADC_FLAG	-	ADC_CHS[3:0]			000x,0000	
SPSTAT	SPI 状态寄存器	CDH	SPIF	WCOL	-	-	-	-	-	-	00xx,xxxx
CCON	PCA 控制寄存器	D8H	CF	CR	-	-	-	CCF2	CCF1	CCF0	00xx,x000
CMOD	PCA 模式寄存器	D9H	CIDL	-	-	-	CPS[2:0]		ECF	0xxx,0000	
CCAPM0	PCA 模块 0 模式控制寄存器	DAH	-	ECOM0	CCAPP0	CCAPN0	MAT0	TOG0	PWM0	ECCF0	x000,0000
CCAPM1	PCA 模块 1 模式控制寄存器	DBH	-	ECOM1	CCAPP1	CCAPN1	MAT1	TOG1	PWM1	ECCF1	x000,0000
CCAPM2	PCA 模块 2 模式控制寄存器	DCH	-	ECOM2	CCAPP2	CCAPN2	MAT2	TOG2	PWM2	ECCF2	x000,0000
CMPCR1	比较器控制寄存器 1	E6H	CMPEN	CMPIF	PIE	NIE	PIS	NIS	CMPOE	CMPRES	0000,0000

符号	描述	地址	位地址与符号								复位值
			B7	B6	B5	B4	B3	B2	B1	B0	
I2CMSCR	I <sup>2</sup> C 主机控制寄存器	FE81H	EMSI	-	-	-	-	MSCMD[2:0]		0xxx,x000	
I2CMSST	I <sup>2</sup> C 主机状态寄存器	FE82H	MSBUSY	MSIF	-	-	-	-	MSACKI	MSACKO	00xx,xx00
I2CSLCR	I <sup>2</sup> C 从机控制寄存器	FE83H	-	ESTAI	ERXI	ETXI	ESTOI	-	-	SLRST	x000,0xx0
I2CSLST	I <sup>2</sup> C 从机状态寄存器	FE84H	SLBUSY	STAIF	RXIF	TXIF	STOIF	TXING	SLACKI	SLACKO	0000,0000

### 11.4.1 中断使能寄存器（中断允许位）

#### IE（中断使能寄存器）

符号	地址	B7	B6	B5	B4	B3	B2	B1	B0
IE	A8H	EA	ELVD	EADC	ES	ET1	EX1	ET0	EX0

EA：总中断允许控制位。EA 的作用是使中断允许形成多级控制。即各中断源首先受 EA 控制；其次还受各中断源自己的中断允许控制位控制。

0：CPU 屏蔽所有的中断申请

1：CPU 开放中断

ELVD：低压检测中断允许位。

0: 禁止低压检测中断

1: 允许低压检测中断

EADC: A/D 转换中断允许位。

0: 禁止 A/D 转换中断

1: 允许 A/D 转换中断

ES: 串行口 1 中断允许位。

0: 禁止串行口 1 中断

1: 允许串行口 1 中断

ET1: 定时/计数器 T1 的溢出中断允许位。

0: 禁止 T1 中断

1: 允许 T1 中断

EX1: 外部中断 1 中断允许位。

0: 禁止 INT1 中断

1: 允许 INT1 中断

ET0: 定时/计数器 T0 的溢出中断允许位。

0: 禁止 T0 中断

1: 允许 T0 中断

EX0: 外部中断 0 中断允许位。

0: 禁止 INT0 中断

1: 允许 INT0 中断

## IE2 (中断使能寄存器 2)

符号	地址	B7	B6	B5	B4	B3	B2	B1	B0
IE2	AFH	-	-	-	-	-	ET2	ESPI	ES2

ET2: 定时/计数器 T2 的溢出中断允许位。

0: 禁止 T2 中断

1: 允许 T3 中断

ESPI: SPI 中断允许位。

0: 禁止 SPI 中断

1: 允许 SPI 中断

ES2: 串行口 2 中断允许位。

0: 禁止串行口 2 中断

1: 允许串行口 2 中断

## INTCLKO (外部中断与时钟输出控制寄存器)

符号	地址	B7	B6	B5	B4	B3	B2	B1	B0
INTCLKO	8FH	-	EX4	EX3	EX2	-	T2CLKO	T1CLKO	T0CLKO

EX4: 外部中断 4 中断允许位。

0: 禁止 INT4 中断

1: 允许 INT4 中断

EX3: 外部中断 3 中断允许位。

0: 禁止 INT3 中断

1: 允许 INT3 中断

EX2: 外部中断 2 中断允许位。

0: 禁止 INT2 中断

1: 允许 INT2 中断

### PCA/CCP/PWM 中断控制寄存器

符号	地址	B7	B6	B5	B4	B3	B2	B1	B0
CMOD	D9H	CIDL	-	-	-	CPS[2:0]			ECF
CCAPM0	DAH	-	ECOM0	CCAPP0	CCAPN0	MAT0	TOG0	PWM0	ECCF0
CCAPM1	DBH	-	ECOM1	CCAPP1	CCAPN1	MAT1	TOG1	PWM1	ECCF1
CCAPM2	DCH	-	ECOM2	CCAPP2	CCAPN2	MAT2	TOG2	PWM2	ECCF2

ECF: PCA 计数器中断允许位。

0: 禁止 PCA 计数器中断

1: 允许 PCA 计数器中断

ECCF0: PCA 模块 0 中断允许位。

0: 禁止 PCA 模块 0 中断

1: 允许 PCA 模块 0 中断

ECCF1: PCA 模块 1 中断允许位。

0: 禁止 PCA 模块 1 中断

1: 允许 PCA 模块 1 中断

ECCF2: PCA 模块 2 中断允许位。

0: 禁止 PCA 模块 2 中断

1: 允许 PCA 模块 2 中断

### CMPCR1 (比较器控制寄存器 1)

符号	地址	B7	B6	B5	B4	B3	B2	B1	B0
CMPCR1	E6H	COMPEN	CMPIF	PIE	NIE	PIS	NIS	CMPOE	CMPRES

PIE: 比较器上升沿中断允许位。

0: 禁止比较器上升沿中断

1: 允许比较器上升沿中断

NIE: 比较器下降沿中断允许位。

0: 禁止比较器下降沿中断

1: 允许比较器下降沿中断

### I2C 控制寄存器

符号	地址	B7	B6	B5	B4	B3	B2	B1	B0
I2CMSCR	FE81H	EMSI	-	-	-	MSCMD[3:0]			
I2CSLCR	FE83H	-	ESTAI	ERXI	ETXI	ESTOI	-	-	SLRST

EMSI: I<sup>2</sup>C 主机模式中断允许位。

0: 禁止 I<sup>2</sup>C 主机模式中断

1: 允许 I<sup>2</sup>C 主机模式中断

ESTAI: I<sup>2</sup>C 从机接收 START 事件中断允许位。

0: 禁止 I<sup>2</sup>C 从机接收 START 事件中断

1: 允许 I<sup>2</sup>C 从机接收 START 事件中断

ERXI: I<sup>2</sup>C 从机接收数据完成事件中断允许位。

0: 禁止 I<sup>2</sup>C 从机接收数据完成事件中断

1: 允许 I<sup>2</sup>C 从机接收数据完成事件中断

ETXI: I<sup>2</sup>C从机发送数据完成事件中断允许位。

0: 禁止 I<sup>2</sup>C 从机发送数据完成事件中断

1: 允许 I<sup>2</sup>C 从机发送数据完成事件中断

ESTOI: I<sup>2</sup>C从机接收STOP事件中断允许位。

0: 禁止 I<sup>2</sup>C 从机接收 STOP 事件中断

1: 允许 I<sup>2</sup>C 从机接收 STOP 事件中断

## 11.4.2 中断请求寄存器（中断标志位）

### 定时器控制寄存器

符号	地址	B7	B6	B5	B4	B3	B2	B1	B0
TCON	88H	TF1	TR1	TF0	TR0	IE1	IT1	IE0	IT0

TF1: 定时器1溢出中断标志。中断服务程序中，硬件自动清零。

TF0: 定时器0溢出中断标志。中断服务程序中，硬件自动清零。

IE1: 外部中断1中断请求标志。中断服务程序中，硬件自动清零。

IE0: 外部中断0中断请求标志。中断服务程序中，硬件自动清零。

### 中断标志辅助寄存器

符号	地址	B7	B6	B5	B4	B3	B2	B1	B0
AUXINTIF	EFH	-	INT4IF	INT3IF	INT2IF	-	T4IF	T3IF	T2IF

INT4IF: 外部中断4中断请求标志。需要软件清零。

INT3IF: 外部中断3中断请求标志。需要软件清零。

INT2IF: 外部中断2中断请求标志。需要软件清零。

T4IF: 定时器4溢出中断标志。需要软件清零。

T3IF: 定时器3溢出中断标志。需要软件清零。

T2IF: 定时器2溢出中断标志。需要软件清零。

### 串口控制寄存器

符号	地址	B7	B6	B5	B4	B3	B2	B1	B0
SCON	98H	SM0/FE	SM1	SM2	REN	TB8	RB8	TI	RI
S2CON	9AH	S2SM0	-	S2SM2	S2REN	S2TB8	S2RB8	S2TI	S2RI

TI: 串口1发送完成中断请求标志。需要软件清零。

RI: 串口1接收完成中断请求标志。需要软件清零。

S2TI: 串口2发送完成中断请求标志。需要软件清零。

S2RI: 串口2接收完成中断请求标志。需要软件清零。

### 电源管理寄存器

符号	地址	B7	B6	B5	B4	B3	B2	B1	B0
PCON	87H	SMOD	SMOD0	LVDF	POF	GF1	GF0	PD	IDL

LVDF: 低压检测中断请求标志。需要软件清零。

**ADC 控制寄存器**

符号	地址	B7	B6	B5	B4	B3	B2	B1	B0
ADC_CONTR	BCH	ADC_POWER	ADC_START	ADC_FLAG	-	ADC_CHS[3:0]			

ADC\_FLAG: ADC转换完成中断请求标志。需要软件清零。

**SPI 状态寄存器**

符号	地址	B7	B6	B5	B4	B3	B2	B1	B0
SPSTAT	CDH	SPIF	WCOL	-	-	-	-	-	-

SPIF: SPI数据传输完成中断请求标志。需要软件清零。

**PCA 控制寄存器**

符号	地址	B7	B6	B5	B4	B3	B2	B1	B0
CCON	D8H	CF	CR	-	-	-	CCF2	CCF1	CCF0

CF: PCA计数器中断请求标志。需要软件清零。

CCF2: PCA模块2中断请求标志。需要软件清零。

CCF1: PCA模块1中断请求标志。需要软件清零。

CCF0: PCA模块0中断请求标志。需要软件清零。

**比较器控制寄存器 1**

符号	地址	B7	B6	B5	B4	B3	B2	B1	B0
CMPCR1	E6H	CMPEN	CMPIF	PIE	NIE	PIS	NIS	CMPOE	CMPRES

CMPIF: 比较器中断请求标志。需要软件清零。

**I2C 状态寄存器**

符号	地址	B7	B6	B5	B4	B3	B2	B1	B0
I2CMSST	FE2H	MSBUSY	MSIF	-	-	-	-	MSACKI	MSACKO
I2CSLST	FE4H	SLBUSY	STAIF	RXIF	TXIF	STOIF	TXING	SLACKI	SLACKO

MSIF: I<sup>2</sup>C主机模式中断请求标志。需要软件清零。

ESTAI: I<sup>2</sup>C从机接收START事件中断请求标志。需要软件清零。

ERXI: I<sup>2</sup>C从机接收数据完成事件中断请求标志。需要软件清零。

ETXI: I<sup>2</sup>C从机发送数据完成事件中断请求标志。需要软件清零。

ESTOI: I<sup>2</sup>C从机接收STOP事件中断请求标志。需要软件清零。

### 11.4.3 中断优先级寄存器

**中断优先级控制寄存器**

符号	地址	B7	B6	B5	B4	B3	B2	B1	B0
IP	B8H	PPCA	PLVD	PADC	PS	PT1	PX1	PT0	PX0
IPH	B7H	PPCAH	PLVDH	PADCH	PSH	PT1H	PX1H	PT0H	PX0H
IP2	B5H	-	PI2C	PCMP	PX4	-	-	PSPI	PS2
IP2H	B6H	-	PI2CH	PCMPH	PX4H	-	-	PSPIH	PS2H

**PX0H,PX0:** 外部中断0中断优先级控制位

- 00: INT0 中断优先级为 0 级 (最低级)
- 01: INT0 中断优先级为 1 级 (较低级)
- 10: INT0 中断优先级为 2 级 (较高级)
- 11: INT0 中断优先级为 3 级 (最高级)

**PT0H,PT0:** 定时器0中断优先级控制位

- 00: 定时器 0 中断优先级为 0 级 (最低级)
- 01: 定时器 0 中断优先级为 1 级 (较低级)
- 10: 定时器 0 中断优先级为 2 级 (较高级)
- 11: 定时器 0 中断优先级为 3 级 (最高级)

**PX1H,PX1:** 外部中断1中断优先级控制位

- 00: INT1 中断优先级为 0 级 (最低级)
- 01: INT1 中断优先级为 1 级 (较低级)
- 10: INT1 中断优先级为 2 级 (较高级)
- 11: INT1 中断优先级为 3 级 (最高级)

**PT1H,PT1:** 定时器1中断优先级控制位

- 00: 定时器 1 中断优先级为 0 级 (最低级)
- 01: 定时器 1 中断优先级为 1 级 (较低级)
- 10: 定时器 1 中断优先级为 2 级 (较高级)
- 11: 定时器 1 中断优先级为 3 级 (最高级)

**PSH,PS:** 串口1中断优先级控制位

- 00: 串口 1 中断优先级为 0 级 (最低级)
- 01: 串口 1 中断优先级为 1 级 (较低级)
- 10: 串口 1 中断优先级为 2 级 (较高级)
- 11: 串口 1 中断优先级为 3 级 (最高级)

**PADCH,PADC:** ADC中断优先级控制位

- 00: ADC 中断优先级为 0 级 (最低级)
- 01: ADC 中断优先级为 1 级 (较低级)
- 10: ADC 中断优先级为 2 级 (较高级)
- 11: ADC 中断优先级为 3 级 (最高级)

**PLVDH,PLVD:** 低压检测中断优先级控制位

- 00: LVD 中断优先级为 0 级 (最低级)
- 01: LVD 中断优先级为 1 级 (较低级)
- 10: LVD 中断优先级为 2 级 (较高级)
- 11: LVD 中断优先级为 3 级 (最高级)

**PPCAH,PPCA:** CCP/PCA/PWM中断优先级控制位

- 00: CCP/PCA/PWM 中断优先级为 0 级 (最低级)
- 01: CCP/PCA/PWM 中断优先级为 1 级 (较低级)
- 10: CCP/PCA/PWM 中断优先级为 2 级 (较高级)
- 11: CCP/PCA/PWM 中断优先级为 3 级 (最高级)

**PS2H,PS2:** 串口2中断优先级控制位

- 00: 串口 2 中断优先级为 0 级 (最低级)
- 01: 串口 2 中断优先级为 1 级 (较低级)
- 10: 串口 2 中断优先级为 2 级 (较高级)



11: 串口 2 中断优先级为 3 级 (最高级)

PSPIH,PSPI: SPI中断优先级控制位

- 00: SPI 中断优先级为 0 级 (最低级)
- 01: SPI 中断优先级为 1 级 (较低级)
- 10: SPI 中断优先级为 2 级 (较高级)
- 11: SPI 中断优先级为 3 级 (最高级)

PX4H,PX4: 外部中断4中断优先级控制位

- 00: INT4 中断优先级为 0 级 (最低级)
- 01: INT4 中断优先级为 1 级 (较低级)
- 10: INT4 中断优先级为 2 级 (较高级)
- 11: INT4 中断优先级为 3 级 (最高级)

PCMPH,PCMP: 比较器中断优先级控制位

- 00: CMP 中断优先级为 0 级 (最低级)
- 01: CMP 中断优先级为 1 级 (较低级)
- 10: CMP 中断优先级为 2 级 (较高级)
- 11: CMP 中断优先级为 3 级 (最高级)

PI2CH,PI2C: I2C中断优先级控制位

- 00: I2C 中断优先级为 0 级 (最低级)
- 01: I2C 中断优先级为 1 级 (较低级)
- 10: I2C 中断优先级为 2 级 (较高级)
- 11: I2C 中断优先级为 3 级 (最高级)

STC MCU

## 11.5 范例程序

### 11.5.1 INT0 中断（上升沿和下降沿）

汇编代码

;测试工作频率为11.0592MHz

```

P1M1      DATA      091H
P1M0      DATA      092H
P3M1      DATA      0B1H
P3M0      DATA      0B2H
P5M1      DATA      0C9H
P5M0      DATA      0CAH

                ORG      0000H
                LJMP     MAIN
                ORG      0003H
                LJMP     INT0ISR

                ORG      0100H
INT0ISR:
                JB       INT0,RISING      ;判断上升沿和下降沿
                CPL      P1.0            ;测试端口
                RETI

RISING:
                CPL      P1.1            ;测试端口
                RETI

MAIN:
                MOV      SP, #5FH
                MOV      P1M0, #00H
                MOV      P1M1, #00H
                MOV      P3M0, #00H
                MOV      P3M1, #00H
                MOV      P5M0, #00H
                MOV      P5M1, #00H

                CLR      IT0             ;使能INT0 上升沿和下降沿中断
                SETB     EX0            ;使能INT0 中断
                SETB     EA
                JMP      $

                END

```

C 语言代码

//测试工作频率为11.0592MHz

```

#include "reg51.h"
#include "intrins.h"

sfr      P1M1      = 0x91;
sfr      P1M0      = 0x92;
sfr      P3M1      = 0xb1;
sfr      P3M0      = 0xb2;
sfr      P5M1      = 0xc9;
sfr      P5M0      = 0xca;

```

```

sbit    P10      = P1^0;
sbit    P11      = P1^1;

void INT0_Isr() interrupt 0
{
    if (INT0)                //判断上升沿和下降沿
    {
        P10 = !P10;         //测试端口
    }
    else
    {
        P11 = !P11;         //测试端口
    }
}

void main()
{
    P1M0 = 0x00;
    P1M1 = 0x00;
    P3M0 = 0x00;
    P3M1 = 0x00;
    P5M0 = 0x00;
    P5M1 = 0x00;

    IT0 = 0;                //使能INT0 上升沿和下降沿中断
    EX0 = 1;                //使能INT0 中断
    EA = 1;

    while (1);
}

```

## 11.5.2 INT0 中断（下降沿）

### 汇编代码

;测试工作频率为11.0592MHz;

```

P1M1    DATA    091H
P1M0    DATA    092H
P3M1    DATA    0B1H
P3M0    DATA    0B2H
P5M1    DATA    0C9H
P5M0    DATA    0CAH

        ORG      0000H
        LJMP    MAIN

        ORG      0003H
        LJMP    INT0ISR

INT0ISR:    ORG      0100H

        CPL     P1.0        ;测试端口
        RETI

MAIN:      MOV     SP, #5FH
        MOV     P1M0, #00H
        MOV     P1M1, #00H

```

```

MOV      P3M0, #00H
MOV      P3M1, #00H
MOV      P5M0, #00H
MOV      P5M1, #00H

SETB     IT0           ;使能INT0 下降沿中断
SETB     EX0           ;使能INT0 中断
SETB     EA
JMP      $

END

```

## C 语言代码

//测试工作频率为11.0592MHz

```

#include "reg51.h"
#include "intrins.h"

sfr      P1M1      = 0x91;
sfr      P1M0      = 0x92;
sfr      P3M1      = 0xb1;
sfr      P3M0      = 0xb2;
sfr      P5M1      = 0xc9;
sfr      P5M0      = 0xca;

sbit     P10       = P1^0;

void INT0_Isr() interrupt 0
{
    P10 = !P10;           //测试端口
}

void main()
{
    P1M0 = 0x00;
    P1M1 = 0x00;
    P3M0 = 0x00;
    P3M1 = 0x00;
    P5M0 = 0x00;
    P5M1 = 0x00;

    IT0 = 1;             //使能INT0 下降沿中断
    EX0 = 1;             //使能INT0 中断
    EA = 1;

    while (1);
}

```

### 11.5.3 INT1 中断（上升沿和下降沿）

#### 汇编代码

;测试工作频率为11.0592MHz

```

P1M1     DATA     091H
P1M0     DATA     092H
P3M1     DATA     0B1H

```

```

P3M0      DATA      0B2H
P5M1      DATA      0C9H
P5M0      DATA      0CAH

          ORG         0000H
          LJMP        MAIN
          ORG         0013H
          LJMP        INTIISR

INTIISR:   ORG         0100H

          JB          INT1,RISING      ;判断上升沿和下降沿
          CPL         P1.0            ;测试端口
          RETI

RISING:   CPL         P1.1            ;测试端口
          RETI

MAIN:     MOV         SP, #5FH
          MOV         P1M0, #00H
          MOV         P1M1, #00H
          MOV         P3M0, #00H
          MOV         P3M1, #00H
          MOV         P5M0, #00H
          MOV         P5M1, #00H

          CLR         IT1             ;使能INT1 上升沿和下降沿中断
          SETB        EX1            ;使能INT1 中断
          SETB        EA
          JMP         $

          END

```

## C 语言代码

```
//测试工作频率为11.0592MHz
```

```
#include "reg51.h"
#include "intrins.h"
```

```
sfr      P1M1      = 0x91;
sfr      P1M0      = 0x92;
sfr      P3M1      = 0xb1;
sfr      P3M0      = 0xb2;
sfr      P5M1      = 0xc9;
sfr      P5M0      = 0xca;
```

```
sbit     P10       = P1^0;
sbit     P11       = P1^1;
```

```
void INT1_Isr() interrupt 2
```

```
{
    if (INT1)                //判断上升沿和下降沿
    {
        P10 = !P10;         //测试端口
    }
    else
    {

```

```

        P11 = !P11;                //测试端口
    }
}

void main()
{
    P1M0 = 0x00;
    P1M1 = 0x00;
    P3M0 = 0x00;
    P3M1 = 0x00;
    P5M0 = 0x00;
    P5M1 = 0x00;

    IT1 = 0;                       //使能INT1 上升沿和下降沿中断
    EX1 = 1;                       //使能INT1 中断
    EA = 1;

    while (1);
}

```

## 11.5.4 INT1 中断（下降沿）

### 汇编代码

;测试工作频率为11.0592MHz

```

P1M1      DATA      091H
P1M0      DATA      092H
P3M1      DATA      0B1H
P3M0      DATA      0B2H
P5M1      DATA      0C9H
P5M0      DATA      0CAH

                ORG      0000H
                LJMP     MAIN
                ORG      0013H
                LJMP     INTIISR

INTIISR:      ORG      0100H

                CPL      P1.0                ;测试端口
                RETI

MAIN:

                MOV     SP, #5FH
                MOV     P1M0, #00H
                MOV     P1M1, #00H
                MOV     P3M0, #00H
                MOV     P3M1, #00H
                MOV     P5M0, #00H
                MOV     P5M1, #00H

                SETB    IT1                  ;使能INT1 下降沿中断
                SETB    EX1                  ;使能INT1 中断
                SETB    EA
                JMP     $

                END

```

## C 语言代码

---



---

```
//测试工作频率为11.0592MHz
```

```
#include "reg51.h"
#include "intrins.h"

sfr      P1M1      = 0x91;
sfr      P1M0      = 0x92;
sfr      P3M1      = 0xb1;
sfr      P3M0      = 0xb2;
sfr      P5M1      = 0xc9;
sfr      P5M0      = 0xca;

sbit     P10       = P1^0;

void INT1_Isr() interrupt 2
{
    P10 = !P10;           //测试端口
}

void main()
{
    P1M0 = 0x00;
    P1M1 = 0x00;
    P3M0 = 0x00;
    P3M1 = 0x00;
    P5M0 = 0x00;
    P5M1 = 0x00;

    IT1 = 1;             //使能INT1 下降沿中断
    EX1 = 1;             //使能INT1 中断
    EA = 1;

    while (1);
}
```

---



---

## 11.5.5 INT2 中断（下降沿）

## 汇编代码

---



---

```
;测试工作频率为11.0592MHz
```

```
INTCLKO    DATA    8FH
EX2        EQU      10H
EX3        EQU      20H
EX4        EQU      40H

P1M1       DATA    091H
P1M0       DATA    092H
P3M1       DATA    0B1H
P3M0       DATA    0B2H
P5M1       DATA    0C9H
P5M0       DATA    0CAH

            ORG      0000H
            LJMP    MAIN
            ORG      0053H
```

---



---

```

                LJMP      INT2ISR

INT2ISR:      ORG      0100H

                CPL      P1.0          ;测试端口
                RETI

MAIN:

                MOV      SP, #5FH
                MOV      P1M0, #00H
                MOV      P1M1, #00H
                MOV      P3M0, #00H
                MOV      P3M1, #00H
                MOV      P5M0, #00H
                MOV      P5M1, #00H

                MOV      INTCLKO, #EX2    ;使能INT2 中断
                SETB     EA
                JMP      $

                END

```

## C 语言代码

//测试工作频率为11.0592MHz

```

#include "reg51.h"
#include "intrins.h"

```

```

sfr    P1M1    = 0x91;
sfr    P1M0    = 0x92;
sfr    P3M1    = 0xb1;
sfr    P3M0    = 0xb2;
sfr    P5M1    = 0xc9;
sfr    P5M0    = 0xca;

```

```

sfr    INTCLKO = 0x8f;
#define EX2     0x10
#define EX3     0x20
#define EX4     0x40
sbit   P10     = P1^0;

```

```
void INT2_Isr() interrupt 10
```

```

{
    P10 = !P10;          //测试端口
}

```

```
void main()
```

```

{
    P1M0 = 0x00;
    P1M1 = 0x00;
    P3M0 = 0x00;
    P3M1 = 0x00;
    P5M0 = 0x00;
    P5M1 = 0x00;

    INTCLKO = EX2;      //使能INT2 中断
    EA = 1;
}

```



```

    while (I);
}

```

## 11.5.6 INT3 中断（下降沿）

### 汇编代码

;测试工作频率为11.0592MHz

```

INTCLKO    DATA    8FH
EX2        EQU      10H
EX3        EQU      20H
EX4        EQU      40H

P1M1       DATA    091H
P1M0       DATA    092H
P3M1       DATA    0B1H
P3M0       DATA    0B2H
P5M1       DATA    0C9H
P5M0       DATA    0CAH

                ORG      0000H
                LJMP     MAIN
                ORG      005BH
                LJMP     INT3ISR

INT3ISR:     ORG      0100H

                CPL      P1.0           ;测试端口
                RETI

MAIN:

                MOV      SP, #5FH
                MOV      P1M0, #00H
                MOV      P1M1, #00H
                MOV      P3M0, #00H
                MOV      P3M1, #00H
                MOV      P5M0, #00H
                MOV      P5M1, #00H

                MOV      INTCLKO, #EX3   ;使能INT3 中断
                SETB     EA
                JMP      $

                END

```

### C 语言代码

//测试工作频率为11.0592MHz

```

#include "reg51.h"
#include "intrins.h"

```

```

sfr      P1M1    = 0x91;
sfr      P1M0    = 0x92;
sfr      P3M1    = 0xb1;
sfr      P3M0    = 0xb2;
sfr      P5M1    = 0xc9;

```

```

sfr      P5M0      = 0xca;

sfr      INTCLKO   = 0x8f;
#define  EX2       0x10
#define  EX3       0x20
#define  EX4       0x40
sbit     P10       = P1^0;

void INT3_Isr() interrupt 11
{
    P10 = !P10;                //测试端口
}

void main()
{
    P1M0 = 0x00;
    P1M1 = 0x00;
    P3M0 = 0x00;
    P3M1 = 0x00;
    P5M0 = 0x00;
    P5M1 = 0x00;

    INTCLKO = EX3;            //使能INT3 中断
    EA = 1;

    while (1);
}

```

## 11.5.7 INT4 中断（下降沿）

### 汇编代码

;测试工作频率为11.0592MHz;

```

INTCLKO    DATA    8FH
EX2        EQU     10H
EX3        EQU     20H
EX4        EQU     40H

P1M1       DATA    091H
P1M0       DATA    092H
P3M1       DATA    0B1H
P3M0       DATA    0B2H
P5M1       DATA    0C9H
P5M0       DATA    0CAH

                ORG     0000H
                LJMP    MAIN
                ORG     0083H
                LJMP    INT4ISR

                ORG     0100H
INT4ISR:
                CPL     P1.0                ;测试端口
                RETI

MAIN:
                MOV     SP, #5FH
                MOV     P1M0, #00H

```

```

MOV      P1M1, #00H
MOV      P3M0, #00H
MOV      P3M1, #00H
MOV      P5M0, #00H
MOV      P5M1, #00H

MOV      INTCLKO, #EX4      ;使能INT4 中断
SETB     EA
JMP      $

END

```

## C 语言代码

//测试工作频率为11.0592MHz

```

#include "reg51.h"
#include "intrins.h"

```

```

sfr      P1M1      = 0x91;
sfr      P1M0      = 0x92;
sfr      P3M1      = 0xb1;
sfr      P3M0      = 0xb2;
sfr      P5M1      = 0xc9;
sfr      P5M0      = 0xca;

```

```

sfr      INTCLKO   = 0x8f;
#define   EX2       0x10
#define   EX3       0x20
#define   EX4       0x40
sbit     P10       = P1^0;

```

```
void INT4_Isr() interrupt 16
```

```
{
    P10 = !P10;          //测试端口
}
```

```
void main()
```

```
{
    P1M0 = 0x00;
    P1M1 = 0x00;
    P3M0 = 0x00;
    P3M1 = 0x00;
    P5M0 = 0x00;
    P5M1 = 0x00;

    INTCLKO = EX4;      //使能INT4 中断
    EA = 1;

    while (1);
}
```

## 11.5.8 定时器 0 中断

### 汇编代码

;测试工作频率为11.0592MHz

```

P1M1      DATA      091H
P1M0      DATA      092H
P3M1      DATA      0B1H
P3M0      DATA      0B2H
P5M1      DATA      0C9H
P5M0      DATA      0CAH

          ORG          0000H
          LJMP        MAIN
          ORG          000BH
          LJMP        TM0ISR

TM0ISR:   ORG          0100H

          CPL          P1.0           ;测试端口
          RETI

MAIN:     MOV          SP, #5FH
          MOV          P1M0, #00H
          MOV          P1M1, #00H
          MOV          P3M0, #00H
          MOV          P3M1, #00H
          MOV          P5M0, #00H
          MOV          P5M1, #00H

          MOV          TMOD, #00H
          MOV          TL0, #66H      ;65536-11.0592M/12/1000
          MOV          TH0, #0FCH
          SETB        TR0           ;启动定时器
          SETB        ET0           ;使能定时器中断
          SETB        EA

          JMP          $

          END

```

## C 语言代码

```
//测试工作频率为11.0592MHz
```

```
#include "reg51.h"
#include "intrins.h"
```

```
sfr      P1M1      = 0x91;
sfr      P1M0      = 0x92;
sfr      P3M1      = 0xb1;
sfr      P3M0      = 0xb2;
sfr      P5M1      = 0xc9;
sfr      P5M0      = 0xca;

sbit     P10       = P1^0;
```

```
void TM0_Isr() interrupt 1
```

```
{
    P10 = !P10;           //测试端口
}
```

```
void main()
```

```

{
    P1M0 = 0x00;
    P1M1 = 0x00;
    P3M0 = 0x00;
    P3M1 = 0x00;
    P5M0 = 0x00;
    P5M1 = 0x00;

    TMOD = 0x00;
    TL0 = 0x66;                //65536-11.0592M/12/1000
    TH0 = 0xfc;
    TR0 = 1;                  //启动定时器
    ET0 = 1;                  //使能定时器中断
    EA = 1;

    while (1);
}

```

## 11.5.9 定时器 1 中断

### 汇编代码

;测试工作频率为11.0592MHz

```

P1M1    DATA    091H
P1M0    DATA    092H
P3M1    DATA    0B1H
P3M0    DATA    0B2H
P5M1    DATA    0C9H
P5M0    DATA    0CAH

        ORG      0000H
        LJMP    MAIN
        ORG      001BH
        LJMP    TMIISR

TMIISR:  ORG      0100H

        CPL     P1.0           ;测试端口
        RETI

MAIN:

        MOV     SP, #5FH
        MOV     P1M0, #00H
        MOV     P1M1, #00H
        MOV     P3M0, #00H
        MOV     P3M1, #00H
        MOV     P5M0, #00H
        MOV     P5M1, #00H

        MOV     TMOD, #00H
        MOV     TLL, #66H      ;65536-11.0592M/12/1000
        MOV     TH1, #0FCH
        SETB    TR1           ;启动定时器
        SETB    ET1           ;使能定时器中断
        SETB    EA

        JMP     $

```

---



---

*END*

---



---

## C 语言代码

---



---

*//测试工作频率为11.0592MHz*

```
#include "reg51.h"
#include "intrins.h"
```

```
sfr P1M1 = 0x91;
sfr P1M0 = 0x92;
sfr P3M1 = 0xb1;
sfr P3M0 = 0xb2;
sfr P5M1 = 0xc9;
sfr P5M0 = 0xca;
```

```
sbit P10 = P1^0;
```

```
void TMI_Isr() interrupt 3
```

```
{
    P10 = !P10; //测试端口
}
```

```
void main()
```

```
{
    P1M0 = 0x00;
    P1M1 = 0x00;
    P3M0 = 0x00;
    P3M1 = 0x00;
    P5M0 = 0x00;
    P5M1 = 0x00;

    TMOD = 0x00;
    TL1 = 0x66; //65536-11.0592M/12/1000
    TH1 = 0xfc;
    TR1 = 1; //启动定时器
    ET1 = 1; //使能定时器中断
    EA = 1;

    while (1);
}
```

---



---

## 11.5.10 定时器 2 中断

### 汇编代码

---



---

*;测试工作频率为11.0592MHz*

```
T2L DATA 0D7H
T2H DATA 0D6H
AUXR DATA 8EH
IE2 DATA 0AFH
ET2 EQU 04H
AUXINTIF DATA 0EFH
T2IF EQU 01H

P1M1 DATA 091H
P1M0 DATA 092H
```

---



---

```

P3M1      DATA      0B1H
P3M0      DATA      0B2H
P5M1      DATA      0C9H
P5M0      DATA      0CAH

          ORG         0000H
          LJMP        MAIN
          ORG         0063H
          LJMP        TM2ISR

TM2ISR:   ORG         0100H

          CPL         P1.0           ;测试端口
          ANL         AUXINTIF,#NOT T2IF ;清中断标志
          RETI

MAIN:

          MOV         SP,#5FH
          MOV         P1M0,#00H
          MOV         P1M1,#00H
          MOV         P3M0,#00H
          MOV         P3M1,#00H
          MOV         P5M0,#00H
          MOV         P5M1,#00H

          MOV         T2L,#66H       ;65536-11.0592M/12/1000
          MOV         T2H,#0FCH
          MOV         AUXR,#10H     ;启动定时器
          MOV         IE2,#ET2     ;使能定时器中断
          SETB        EA

          JMP         $

          END

```

## C 语言代码

```
//测试工作频率为11.0592MHz
```

```
#include "reg51.h"
#include "intrins.h"
```

```

sfr      T2L      = 0xd7;
sfr      T2H      = 0xd6;
sfr      AUXR     = 0x8e;
sfr      IE2      = 0xaf;
#define   ET2      0x04
sfr      AUXINTIF = 0xef;
#define   T2IF     0x01

sfr      P1M1     = 0x91;
sfr      P1M0     = 0x92;
sfr      P3M1     = 0xb1;
sfr      P3M0     = 0xb2;
sfr      P5M1     = 0xc9;
sfr      P5M0     = 0xca;

sbit     P10      = P1^0;

```

```

void TM2_Isr() interrupt 12
{
    P10 = !P10;                //测试端口
    AUXINTIF &= ~T2IF;        //清中断标志
}

void main()
{
    P1M0 = 0x00;
    P1M1 = 0x00;
    P3M0 = 0x00;
    P3M1 = 0x00;
    P5M0 = 0x00;
    P5M1 = 0x00;

    T2L = 0x66;                //65536-11.0592M/12/1000
    T2H = 0xfc;
    AUXR = 0x10;              //启动定时器
    IE2 = ET2;                //使能定时器中断
    EA = 1;

    while (1);
}

```

## 11.5.11 UART1 中断

### 汇编代码

;测试工作频率为11.0592MHz

```

T2L      DATA    0D7H
T2H      DATA    0D6H
AUXR     DATA    8EH

P1M1     DATA    091H
P1M0     DATA    092H
P3M1     DATA    0B1H
P3M0     DATA    0B2H
P5M1     DATA    0C9H
P5M0     DATA    0CAH

        ORG      0000H
        LJMP    MAIN
        ORG      0023H
        LJMP    UART1ISR

UART1ISR: ORG      0100H

        JNB     TI,CHECKRI
        CLR     TI                ;清中断标志
        CPL     P1.0            ;测试端口

CHECKRI: JNB     RI,ISREXIT
        CLR     RI                ;清中断标志
        CPL     P1.1            ;测试端口

ISREXIT: RETI

MAIN:

```



```

MOV     SP, #5FH
MOV     P1M0, #00H
MOV     P1M1, #00H
MOV     P3M0, #00H
MOV     P3M1, #00H
MOV     P5M0, #00H
MOV     P5M1, #00H

MOV     SCON, #50H
MOV     T2L, #0E8H           ;65536-11059200/115200/4=0FFE8H
MOV     T2H, #0FFH
MOV     AUXR, #15H          ;启动定时器
SETB    ES                  ;使能串口中断
SETB    EA
MOV     SBUF, #5AH         ;发送测试数据

JMP     $

END

```

## C 语言代码

//测试工作频率为11.0592MHz

```

#include "reg51.h"
#include "intrins.h"

sfr     T2L      = 0xd7;
sfr     T2H      = 0xd6;
sfr     AUXR     = 0x8e;

sfr     P1M1    = 0x91;
sfr     P1M0    = 0x92;
sfr     P3M1    = 0xb1;
sfr     P3M0    = 0xb2;
sfr     P5M1    = 0xc9;
sfr     P5M0    = 0xca;

sbit    P10     = P1^0;
sbit    P11     = P1^1;

void UART1_Isr() interrupt 4
{
    if (TI)
    {
        TI = 0;           //清中断标志
        P10 = !P10;      //测试端口
    }
    if (RI)
    {
        RI = 0;          //清中断标志
        P11 = !P11;     //测试端口
    }
}

void main()
{
    P1M0 = 0x00;
    P1M1 = 0x00;
}

```

```

P3M0 = 0x00;
P3M1 = 0x00;
P5M0 = 0x00;
P5M1 = 0x00;

SCON = 0x50;
T2L = 0xe8; //65536-11059200/115200/4=0FFE8H
T2H = 0xff;
AUXR = 0x15; //启动定时器
ES = 1; //使能串口中断
EA = 1;
SBUF = 0x5a; //发送测试数据

while (1);
}

```

## 11.5.12 UART2 中断

### 汇编代码

;测试工作频率为11.0592MHz

```

T2L      DATA      0D7H
T2H      DATA      0D6H
AUXR     DATA      8EH
S2CON    DATA      9AH
S2BUF    DATA      9BH
IE2      DATA      0AFH
ES2      EQU        01H

P1M1     DATA      091H
P1M0     DATA      092H
P3M1     DATA      0B1H
P3M0     DATA      0B2H
P5M1     DATA      0C9H
P5M0     DATA      0CAH

ORG      0000H
LJMP    MAIN
ORG      0043H
LJMP    UART2ISR

ORG      0100H
UART2ISR:
PUSH    ACC
PUSH    PSW
MOV     A,S2CON
JNB     ACC.1,CHECKRI
ANL     S2CON,#NOT 02H ;清中断标志
CPL     P1.2           ;测试端口

CHECKRI:
MOV     A,S2CON
JNB     ACC.0,ISREXIT
ANL     S2CON,#NOT 01H ;清中断标志
CPL     P1.3           ;测试端口

ISREXIT:
POP     PSW
POP     ACC
RETI

```

MAIN:

```

MOV     SP, #5FH
MOV     P1M0, #00H
MOV     P1M1, #00H
MOV     P3M0, #00H
MOV     P3M1, #00H
MOV     P5M0, #00H
MOV     P5M1, #00H

MOV     S2CON, #10H
MOV     T2L, #0E8H           ;65536-11059200/115200/4=0FFE8H
MOV     T2H, #0FFH
MOV     AUXR, #14H          ;启动定时器
MOV     IE2, #ES2          ;使能串口中断
SETB    EA
MOV     S2BUF, #5AH        ;发送测试数据

JMP     $

END

```

## C 语言代码

//测试工作频率为11.0592MHz

```

#include "reg51.h"
#include "intrins.h"

```

```

sfr     T2L      = 0xd7;
sfr     T2H      = 0xd6;
sfr     AUXR     = 0x8e;
sfr     S2CON    = 0x9a;
sfr     S2BUF    = 0x9b;
sfr     IE2      = 0xaf;
#define   ES2     0x01

sfr     P1M1     = 0x91;
sfr     P1M0     = 0x92;
sfr     P3M1     = 0xb1;
sfr     P3M0     = 0xb2;
sfr     P5M1     = 0xc9;
sfr     P5M0     = 0xca;

sbit    P12      = P1^2;
sbit    P13      = P1^3;

```

```
void UART2_Isr() interrupt 8
```

```

{
    if (S2CON & 0x02)
    {
        S2CON &= ~0x02;           //清中断标志
        P12 = !P12;              //测试端口
    }
    if (S2CON & 0x01)
    {
        S2CON &= ~0x01;           //清中断标志
        P13 = !P13;              //测试端口
    }
}

```

```

}

void main()
{
    P1M0 = 0x00;
    P1M1 = 0x00;
    P3M0 = 0x00;
    P3M1 = 0x00;
    P5M0 = 0x00;
    P5M1 = 0x00;

    S2CON = 0x10;
    T2L = 0xe8; //65536-11059200/115200/4=0FFE8H
    T2H = 0xff;
    AUXR = 0x14; //启动定时器
    IE2 = ES2; //使能串口中断
    EA = 1;
    S2BUF = 0x5a; //发送测试数据

    while (1);
}

```

## 11.5.13 ADC中断

### 汇编代码

;测试工作频率为11.0592MHz

```

ADC_CONTR DATA 0BCH
ADC_RES DATA 0BDH
ADC_RESL DATA 0BEH
ADCCFG DATA 0DEH
EADC BIT IE.5

P1M1 DATA 091H
P1M0 DATA 092H
P3M1 DATA 0B1H
P3M0 DATA 0B2H
P5M1 DATA 0C9H
P5M0 DATA 0CAH

ORG 0000H
LJMP MAIN
ORG 002BH
LJMP ADCISR

ORG 0100H
ADCISR:
    ANL ADC_CONTR,#NOT 20H ;清中断标志
    MOV P0,ADC_RES ;测试端口
    MOV P2,ADC_RESL ;测试端口
    RETI

MAIN:
    MOV SP,#5FH
    MOV P1M0,#00H
    MOV P1M1,#00H
    MOV P3M0,#00H
    MOV P3M1,#00H

```

```

MOV      P5M0, #00H
MOV      P5M1, #00H

MOV      ADCCFG, #00H
MOV      ADC_CONTR, #0C0H      ;使能并启动ADC 模块
SETB     EADC                  ;使能ADC 中断
SETB     EA

JMP      $

END

```

## C 语言代码

//测试工作频率为11.0592MHz

```

#include "reg51.h"
#include "intrins.h"

```

```

sfr      ADC_CONTR = 0xbc;
sfr      ADC_RES   = 0xbd;
sfr      ADC_RESL  = 0xbe;
sfr      ADCCFG   = 0xde;
sbit     EADC      = IE^5;

```

```

sfr      P1MI      = 0x91;
sfr      P1M0      = 0x92;
sfr      P3MI      = 0xb1;
sfr      P3M0      = 0xb2;
sfr      P5MI      = 0xc9;
sfr      P5M0      = 0xca;

```

```
void ADC_Isr() interrupt 5
```

```

{
    ADC_CONTR &= ~0x20;      //清中断标志
    P0 = ADC_RES;           //测试端口
    P2 = ADC_RESL;         //测试端口
}

```

```
void main()
```

```

{
    P1M0 = 0x00;
    P1MI = 0x00;
    P3M0 = 0x00;
    P3MI = 0x00;
    P5M0 = 0x00;
    P5MI = 0x00;

    ADCCFG = 0x00;
    ADC_CONTR = 0xc0;      //使能并启动ADC 模块
    EADC = 1;             //使能ADC 中断
    EA = 1;

    while (1);
}

```

## 11.5.14 LVD中断

### 汇编代码

;测试工作频率为11.0592MHz

```

RSTCFG    DATA    0FFH
ENLVR     EQU      40H                ;RSTCFG.6
LVD2V2    EQU      00H                ;LVD@2.2V
LVD2V4    EQU      01H                ;LVD@2.4V
LVD2V7    EQU      02H                ;LVD@2.7V
LVD3V0    EQU      03H                ;LVD@3.0V
ELVD      BIT      1E.6
LVDF      EQU      20H                ;PCON.5

P1M1      DATA    091H
P1M0      DATA    092H
P3M1      DATA    0B1H
P3M0      DATA    0B2H
P5M1      DATA    0C9H
P5M0      DATA    0CAH

                ORG      0000H
                LJMP     MAIN
                ORG      0033H
                LJMP     LVDISR

LVDISR:    ORG      0100H
                ANL      PCON,#NOT LVDF ;清中断标志
                CPL      P1.0           ;测试端口
                RETI

MAIN:
                MOV      SP, #5FH
                MOV      P1M0, #00H
                MOV      P1M1, #00H
                MOV      P3M0, #00H
                MOV      P3M1, #00H
                MOV      P5M0, #00H
                MOV      P5M1, #00H

                ANL      PCON,#NOT LVDF ;上电需要清中断标志
                MOV      RSTCFG,# LVD3V0 ;设置LVD 电压为3.0V
                SETB     ELVD           ;使能LVD 中断
                SETB     EA
                JMP      $

                END

```

### C 语言代码

//测试工作频率为11.0592MHz

```

#include "reg51.h"
#include "intrins.h"

sfr      RSTCFG    = 0xff;
#define   ENLVR    0x40 //RSTCFG.6

```

```

#define LVD2V2      0x00           //LVD@2.2V
#define LVD2V4      0x01           //LVD@2.4V
#define LVD2V7      0x02           //LVD@2.7V
#define LVD3V0      0x03           //LVD@3.0V
sbit ELVD          = IE^6;
#define LVDF        0x20           //PCON.5

sfr P1M1          = 0x91;
sfr P1M0          = 0x92;
sfr P3M1          = 0xb1;
sfr P3M0          = 0xb2;
sfr P5M1          = 0xc9;
sfr P5M0          = 0xca;
sbit P10          = P1^0;

void LVD_Isr() interrupt 6
{
    PCON &= ~LVDF;           //清中断标志
    P10 = !P10;             //测试端口
}

void main()
{
    P1M0 = 0x00;
    P1M1 = 0x00;
    P3M0 = 0x00;
    P3M1 = 0x00;
    P5M0 = 0x00;
    P5M1 = 0x00;

    PCON &= ~LVDF;           //上电需要清中断标志
    RSTCFG = LVD3V0;         //设置LVD 电压为3.0V
    ELVD = 1; //使能LVD 中断
    EA = 1;

    while (1);
}

```

## 11.5.15 PCA中断

### 汇编代码

;测试工作频率为11.0592MHz;

```

CCON      DATA      0D8H
CF        BIT        CCON.7
CR        BIT        CCON.6
CCF3     BIT        CCON.3
CCF2     BIT        CCON.2
CCF1     BIT        CCON.1
CCF0     BIT        CCON.0
CMOD     DATA      0D9H
CL       DATA      0E9H
CH       DATA      0F9H
CCAPM0   DATA      0DAH
CCAP0L   DATA      0EAH
CCAP0H   DATA      0FAH
PCA_PWM0 DATA      0F2H
CCAPM1   DATA      0DBH

```

```

CCAP1L    DATA    0EBH
CCAP1H    DATA    0FBH
PCA_PWM1  DATA    0F3H
CCAPM2    DATA    0DCH
CCAP2L    DATA    0ECH
CCAP2H    DATA    0FCH
PCA_PWM2  DATA    0F4H
CCAPM3    DATA    0DDH
CCAP3L    DATA    0EDH
CCAP3H    DATA    0FDH
PCA_PWM3  DATA    0F5H

P1M1      DATA    091H
P1M0      DATA    092H
P3M1      DATA    0B1H
P3M0      DATA    0B2H
P5M1      DATA    0C9H
P5M0      DATA    0CAH

                ORG    0000H
                LJMP   MAIN
                ORG    003BH
                LJMP   PCAISR

PCAISR:      ORG    0100H
                JNB    CF,ISREXIT
                CLR    CF                ;清中断标志
                CPL    P1.0            ;测试端口
ISREXIT:
                RETI

MAIN:
                MOV    SP, #5FH
                MOV    P1M0, #00H
                MOV    P1M1, #00H
                MOV    P3M0, #00H
                MOV    P3M1, #00H
                MOV    P5M0, #00H
                MOV    P5M1, #00H

                MOV    CCON, #00H
                MOV    CMOD, #09H        ;PCA 时钟为系统时钟,使能PCA 计时中断
                SETB   CR                ;启动PCA 计时器
                SETB   EA

                JMP    $

                END

```

## C 语言代码

```
//测试工作频率为11.0592MHz
```

```
#include "reg51.h"
#include "intrins.h"
```

```
sfr    CCON    = 0xd8;
sbit   CF      = CCON^7;
```



```

sbit    CR          =  CCON^6;
sbit    CCF3        =  CCON^3;
sbit    CCF2        =  CCON^2;
sbit    CCF1        =  CCON^1;
sbit    CCF0        =  CCON^0;
sfr     CMOD        =  0xd9;
sfr     CL          =  0xe9;
sfr     CH          =  0xf9;
sfr     CCAPM0      =  0xda;
sfr     CCAP0L      =  0xea;
sfr     CCAP0H      =  0xfa;
sfr     PCA_PWM0    =  0xf2;
sfr     CCAPM1      =  0xdb;
sfr     CCAP1L      =  0xeb;
sfr     CCAP1H      =  0xfb;
sfr     PCA_PWM1    =  0xf3;
sfr     CCAPM2      =  0xdc;
sfr     CCAP2L      =  0xec;
sfr     CCAP2H      =  0xfc;
sfr     PCA_PWM2    =  0xf4;
sfr     CCAPM3      =  0xdd;
sfr     CCAP3L      =  0xed;
sfr     CCAP3H      =  0xfd;
sfr     PCA_PWM3    =  0xf5;

sfr     P1M1        =  0x91;
sfr     P1M0        =  0x92;
sfr     P3M1        =  0xb1;
sfr     P3M0        =  0xb2;
sfr     P5M1        =  0xc9;
sfr     P5M0        =  0xca;

sbit    P10         =  P1^0;

```

```
void PCA_Isr() interrupt 7
```

```

{
    if (CF)
    {
        CF = 0;           //清中断标志
        P10 = !P10;      //测试端口
    }
}

```

```
void main()
```

```

{
    P1M0 = 0x00;
    P1M1 = 0x00;
    P3M0 = 0x00;
    P3M1 = 0x00;
    P5M0 = 0x00;
    P5M1 = 0x00;

    CCON = 0x00;
    CMOD = 0x09;        //PCA 时钟为系统时钟,使能PCA 计时中断
    CR = 1;             //启动PCA 计时器
    EA = 1;

    while (1);
}

```

## 11.5.16 SPI中断

### 汇编代码

;测试工作频率为11.0592MHz

```

SPSTAT    DATA    0CDH
SPCTL     DATA    0CEH
SPDAT     DATA    0CFH
IE2       DATA    0AFH
ESPI      EQU      02H

P1M1      DATA    091H
P1M0      DATA    092H
P3M1      DATA    0B1H
P3M0      DATA    0B2H
P5M1      DATA    0C9H
P5M0      DATA    0CAH

                ORG      0000H
                LJMP     MAIN
                ORG      004BH
                LJMP     SPIISR

SPIISR:      ORG      0100H

                MOV      SPSTAT,#0C0H    ;清中断标志
                CPL      P1.0           ;测试端口
                RETI

MAIN:

                MOV      SP, #5FH
                MOV      P1M0, #00H
                MOV      P1M1, #00H
                MOV      P3M0, #00H
                MOV      P3M1, #00H
                MOV      P5M0, #00H
                MOV      P5M1, #00H

                MOV      SPCTL,#50H      ;使能SPI 主机模式
                MOV      SPSTAT,#0C0H    ;清中断标志
                MOV      IE2,#ESPI      ;使能SPI 中断
                SETB     EA
                MOV      SPDAT,#5AH     ;发送测试数据

                JMP      $

                END

```

### C 语言代码

//测试工作频率为11.0592MHz

```

#include "reg51.h"
#include "intrins.h"

sfr    SPSTAT    = 0xcd;
sfr    SPCTL     = 0xce;

```

```

sfr    SPDAT    = 0xcf;
sfr    IE2      = 0xaf;
#define ESPI    0x02

sfr    P1M1    = 0x91;
sfr    P1M0    = 0x92;
sfr    P3M1    = 0xb1;
sfr    P3M0    = 0xb2;
sfr    P5M1    = 0xc9;
sfr    P5M0    = 0xca;

sbit   P10     = P1^0;

void SPI_Isr() interrupt 9
{
    SPSTAT = 0xc0;           //清中断标志
    P10 = !P10;             //测试端口
}

void main()
{
    P1M0 = 0x00;
    P1M1 = 0x00;
    P3M0 = 0x00;
    P3M1 = 0x00;
    P5M0 = 0x00;
    P5M1 = 0x00;

    SPCTL = 0x50;           //使能 SPI 主机模式
    SPSTAT = 0xc0;         //清中断标志
    IE2 = ESPI;            //使能 SPI 中断
    EA = 1;
    SPDAT = 0x5a;          //发送测试数据

    while (1);
}

```

## 11.5.17 CMP中断

### 汇编代码

;测试工作频率为11.0592MHz;

```

CMPCR1    DATA    0E6H
CMPCR2    DATA    0E7H

P1M1      DATA    091H
P1M0      DATA    092H
P3M1      DATA    0B1H
P3M0      DATA    0B2H
P5M1      DATA    0C9H
P5M0      DATA    0CAH

          ORG      0000H
          LJMP    MAIN
          ORG      00ABH
          LJMP    CMPISR

          ORG      0100H

```

**CMPISR:**

```

ANL      CMPCR1,#NOT 40H      ;清中断标志
CPL      P1.0                 ;测试端口
RETI

```

**MAIN:**

```

MOV      SP,#5FH
MOV      P1M0,#00H
MOV      P1M1,#00H
MOV      P3M0,#00H
MOV      P3M1,#00H
MOV      P5M0,#00H
MOV      P5M1,#00H

MOV      CMPCR2,#00H
MOV      CMPCR1,#80H          ;使能比较器模块
ORL      CMPCR1,#30H          ;使能比较器边沿中断
ANL      CMPCR1,#NOT 08H      ;P3.6 为CMP+输入脚
ORL      CMPCR1,#04H          ;P3.7 为CMP-输入脚
ORL      CMPCR1,#02H          ;使能比较器输出
SETB     EA

JMP      $

END

```

**C 语言代码**

```
//测试工作频率为11.0592MHz
```

```
#include "reg51.h"
#include "intrins.h"
```

```
sfr      CMPCR1      = 0xe6;
sfr      CMPCR2      = 0xe7;
```

```
sfr      P1M1        = 0x91;
sfr      P1M0        = 0x92;
sfr      P3M1        = 0xb1;
sfr      P3M0        = 0xb2;
sfr      P5M1        = 0xc9;
sfr      P5M0        = 0xca;
```

```
sbit     P10         = P1^0;
```

```
void CMP_Isr() interrupt 21
```

```
{
    CMPCR1 &= ~0x40;          ;清中断标志
    P10 = !P10;              ;测试端口
}
```

```
void main()
```

```
{
    P1M0 = 0x00;
    P1M1 = 0x00;
    P3M0 = 0x00;
    P3M1 = 0x00;
    P5M0 = 0x00;
    P5M1 = 0x00;
}
```

```

CMPCR2 = 0x00;
CMPCR1 = 0x80; //使能比较器模块
CMPCR1 |= 0x30; //使能比较器边沿中断
CMPCR1 &= ~0x08; //P3.6 为 CMP+ 输入脚
CMPCR1 |= 0x04; //P3.7 为 CMP- 输入脚
CMPCR1 |= 0x02; //使能比较器输出
EA = 1;

while (1);
}

```

## 11.5.18 I2C中断

### 汇编代码

;测试工作频率为11.0592MHz

```

P_SW2      DATA      0BAH

I2CCFG     XDATA      0FE80H
I2CMSCR    XDATA      0FE81H
I2CMSST    XDATA      0FE82H
I2CSLCR    XDATA      0FE83H
I2CSLST    XDATA      0FE84H
I2CSLADR   XDATA      0FE85H
I2CTXD     XDATA      0FE86H
I2CRXD     XDATA      0FE87H

P1MI       DATA      091H
P1M0       DATA      092H
P3MI       DATA      0B1H
P3M0       DATA      0B2H
P5MI       DATA      0C9H
P5M0       DATA      0CAH

ORG        0000H
LJMP       MAIN
ORG        00C3H
LJMP       I2CISR

ORG        0100H
I2CISR:
PUSH       ACC
PUSH       DPL
PUSH       DPH
PUSH       P_SW2
MOV        P_SW2,#80H
MOV        DPTR,#I2CMSST
MOVX      A,@DPTR
ANL        A,#NOT 40H ;清中断标志
MOVX      @DPTR,A
CPL        P1.0 ;测试端口
POP        P_SW2
POP        DPH
POP        DPL
POP        ACC
RETI

```

MAIN:

```

MOV     SP, #5FH
MOV     P1M0, #00H
MOV     P1M1, #00H
MOV     P3M0, #00H
MOV     P3M1, #00H
MOV     P5M0, #00H
MOV     P5M1, #00H

MOV     P_SW2, #80H
MOV     A, #0C0H           ; 使能 I2C 主机模式
MOV     DPTR, #I2CCFG
MOVX    @DPTR, A
MOV     A, #80H           ; 使能 I2C 中断
MOV     DPTR, #I2CMSCR
MOVX    @DPTR, A
MOV     P_SW2, #00H
SETB    EA

MOV     P_SW2, #80H
MOV     A, #081H         ; 发送起始命令
MOV     DPTR, #I2CMSCR
MOVX    @DPTR, A
MOV     P_SW2, #00H

JMP     $

END

```

## C 语言代码

// 测试工作频率为 11.0592MHz

```

#include "reg51.h"
#include "intrins.h"

sfr     P_SW2      = 0xba;

#define  I2CCFG      (*(unsigned char volatile xdata *)0xfe80)
#define  I2CMSCR     (*(unsigned char volatile xdata *)0xfe81)
#define  I2CMSST     (*(unsigned char volatile xdata *)0xfe82)
#define  I2CSLCR     (*(unsigned char volatile xdata *)0xfe83)
#define  I2CSLST     (*(unsigned char volatile xdata *)0xfe84)
#define  I2CSLADR    (*(unsigned char volatile xdata *)0xfe85)
#define  I2CTXD      (*(unsigned char volatile xdata *)0xfe86)
#define  I2CRXD      (*(unsigned char volatile xdata *)0xfe87)

sfr     P1M1       = 0x91;
sfr     P1M0       = 0x92;
sfr     P3M1       = 0xb1;
sfr     P3M0       = 0xb2;
sfr     P5M1       = 0xc9;
sfr     P5M0       = 0xca;
sbit    P10        = P1^0;

void I2C_Isr() interrupt 24
{
    _push_(P_SW2);

```

```
P_SW2 /= 0x80;
if (I2CMSST & 0x40)
{
    I2CMSST &= ~0x40;           //清中断标志
    P10 = !P10;                //测试端口
}
_pop_(P_SW2);
}

void main()
{
    P1M0 = 0x00;
    P1M1 = 0x00;
    P3M0 = 0x00;
    P3M1 = 0x00;
    P5M0 = 0x00;
    P5M1 = 0x00;

    P_SW2 = 0x80;
    I2CCFG = 0xc0;             //使能 I2C 主机模式
    I2CMSCR = 0x80;           //使能 I2C 中断;
    P_SW2 = 0x00;
    EA = 1;

    P_SW2 = 0x80;
    I2CMSCR = 0x81;           //发送起始命令
    P_SW2 = 0x00;

    while (1);
}
```

## 12 定时器/计数器

STC8G 系列单片机内部设置了 3 个 16 位定时器/计数器。3 个 16 位定时器 T0、T1 和 T2 都具有计数方式和定时方式两种工作方式。对定时器/计数器 T0 和 T1，用它们在特殊功能寄存器 TMOD 中相对应的控制位 C/T 来选择 T0 或 T1 为定时器还是计数器。对定时器/计数器 T2，用特殊功能寄存器 AUXR 中的控制位 T2\_C/T 来选择 T2 为定时器还是计数器。定时器/计数器的核心部件是一个加法计数器，其本质是对脉冲进行计数。只是计数脉冲来源不同：如果计数脉冲来自系统时钟，则为定时方式，此时定时器/计数器每 12 个时钟或者每 1 个时钟得到一个计数脉冲，计数值加 1；如果计数脉冲来自单片机外部引脚（T0 为 P3.4，T1 为 P3.5，T2 为 P1.2），则为计数方式，每来一个脉冲加 1。

当定时器/计数器 T0、T1 及 T2 工作在定时模式时，特殊功能寄存器 AUXR 中的 T0x12、T1x12 和 T2x12 分别决定是系统时钟/12 还是系统时钟/1（不分频）后让 T0、T1 和 T2 进行计数。当定时器/计数器工作在计数模式时，对外部脉冲计数不分频。

定时器/计数器 0 有 4 种工作模式：模式 0（16 位自动重载模式），模式 1（16 位不可重载模式），模式 2（8 位自动重载模式），模式 3（不可屏蔽中断的 16 位自动重载模式）。定时器/计数器 1 除模式 3 外，其他工作模式与定时器/计数器 0 相同。T1 在模式 3 时无效，停止计数。定时器 T2 的工作模式固定为 16 位自动重载模式。T2 可以当定时器使用，也可以当串口的波特率发生器和可编程时钟输出。

### 12.1 定时器的相关寄存器

符号	描述	地址	位地址与符号								复位值
			B7	B6	B5	B4	B3	B2	B1	B0	
TCON	定时器控制寄存器	88H	TF1	TR1	TF0	TR0	IE1	IT1	IE0	IT0	0000,0000
TMOD	定时器模式寄存器	89H	GATE	C/T	M1	M0	GATE	C/T	M1	M0	0000,0000
TL0	定时器 0 低 8 为寄存器	8AH									0000,0000
TL1	定时器 1 低 8 为寄存器	8BH									0000,0000
TH0	定时器 0 高 8 为寄存器	8CH									0000,0000
TH1	定时器 1 高 8 为寄存器	8DH									0000,0000
AUXR	辅助寄存器 1	8EH	T0x12	T1x12	UART_M0x6	T2R	T2_C/T	T2x12	EXTRAM	S1ST2	0000,0001
INTCLKO	中断与时钟输出控制寄存器	8FH	-	EX4	EX3	EX2	-	T2CLKO	T1CLKO	T0CLKO	x000,x000
WKTCL	掉电唤醒定时器低字节	AAH									1111,1111
WKTCH	掉电唤醒定时器高字节	ABH	WKTEN								0111,1111
T2H	定时器 2 高字节	D6H									0000,0000
T2L	定时器 2 低字节	D7H									0000,0000



## 12.2 定时器 0/1

### 定时器 0/1 控制寄存器

符号	地址	B7	B6	B5	B4	B3	B2	B1	B0
TCON	88H	TF1	TR1	TF0	TR0	IE1	IT1	IE0	IT0

TF1: T1溢出中断标志。T1被允许计数以后,从初值开始加1计数。当产生溢出时由硬件将TF1位置“1”,并向CPU请求中断,一直保持到CPU响应中断时,才由硬件清“0”(也可由查询软件清“0”)。

TR1: 定时器T1的运行控制位。该位由软件置位和清零。当GATE (TMOD.7) =0, TR1=1时就允许T1开始计数, TR1=0时禁止T1计数。当GATE (TMOD.7) =1, TR1=1且INT1输入高电平时,才允许T1计数。

TF0: T0溢出中断标志。T0被允许计数以后,从初值开始加1计数,当产生溢出时,由硬件置“1”TF0,向CPU请求中断,一直保持CPU响应该中断时,才由硬件清0(也可由查询软件清0)。

TR0: 定时器T0的运行控制位。该位由软件置位和清零。当GATE (TMOD.3) =0, TR0=1时就允许T0开始计数, TR0=0时禁止T0计数。当GATE (TMOD.3) =1, TR0=1且INT0输入高电平时,才允许T0计数, TR0=0时禁止T0计数。

IE1: 外部中断1请求源 (INT1/P3.3) 标志。IE1=1, 外部中断向CPU请求中断,当CPU响应该中断时由硬件清“0”IE1。

IT1: 外部中断源1触发控制位。IT1=0, 上升沿或下降沿均可触发外部中断1。IT1=1, 外部中断1程控为下降沿触发方式。

IE0: 外部中断0请求源 (INT0/P3.2) 标志。IE0=1外部中断0向CPU请求中断,当CPU响应外部中断时,由硬件清“0”IE0(边沿触发方式)。

IT0: 外部中断源0触发控制位。IT0=0, 上升沿或下降沿均可触发外部中断0。IT0=1, 外部中断0程控为下降沿触发方式。

### 定时器 0/1 模式寄存器

符号	地址	B7	B6	B5	B4	B3	B2	B1	B0
TMOD	89H	T1_GATE	T1_C/T	T1_M1	T1_M0	T0_GATE	T0_C/T	T0_M1	T0_M0

T1\_GATE: 控制定时器1, 置1时只有在INT1脚为高及TR1控制位置1时才可打开定时器/计数器1。

T0\_GATE: 控制定时器0, 置1时只有在INT0脚为高及TR0控制位置1时才可打开定时器/计数器0。

T1\_C/T: 控制定时器1用作定时器或计数器, 清0则用作定时器(对内部系统时钟进行计数), 置1用作计数器(对引脚T1/P3.5外部脉冲进行计数)。

T0\_C/T: 控制定时器0用作定时器或计数器, 清0则用作定时器(对内部系统时钟进行计数), 置1用作计数器(对引脚T0/P3.4外部脉冲进行计数)。

T1\_M1/T1\_M0: 定时器定时器/计数器1模式选择

T1_M1	T1_M0	定时器/计数器1工作模式
0	0	16位自动重载模式 当[TH1,TL1]中的16位计数值溢出时,系统会自动将内部16位重载寄存器中的重载值装入[TH1,TL1]中。

0	1	16位不自动重载模式 当[TH1,TL1]中的16位计数值溢出时，定时器1将从0开始计数
1	0	8位自动重载模式 当TL1中的8位计数值溢出时，系统会自动将TH1中的重载值装入TL1中。
1	1	T1停止工作

T0\_M1/T0\_M0: 定时器/计数器0模式选择

T0_M1	T0_M0	定时器/计数器0工作模式
0	0	16位自动重载模式 当[TH0,TL0]中的16位计数值溢出时，系统会自动将内部16位重载寄存器中的重载值装入[TH0,TL0]中。
0	1	16位不自动重载模式 当[TH0,TL0]中的16位计数值溢出时，定时器0将从0开始计数
1	0	8位自动重载模式 当TL0中的8位计数值溢出时，系统会自动将TH0中的重载值装入TL0中。
1	1	16位自动重载模式 与模式0相同，产生不可屏蔽中断

### 定时器 0 计数寄存器

符号	地址	B7	B6	B5	B4	B3	B2	B1	B0
TL0	8AH								
TH0	8CH								

当定时器/计数器0工作在16位模式（模式0、模式1、模式3）时，TL0和TH0组合成为一个16位寄存器，TL0为低字节，TH0为高字节。若为8位模式（模式2）时，TL0和TH0为两个独立的8位寄存器。

### 定时器 1 计数寄存器

符号	地址	B7	B6	B5	B4	B3	B2	B1	B0
TL1	8BH								
TH1	8DH								

当定时器/计数器1工作在16位模式（模式0、模式1）时，TL1和TH1组合成为一个16位寄存器，TL1为低字节，TH1为高字节。若为8位模式（模式2）时，TL1和TH1为两个独立的8位寄存器。

### 辅助寄存器 1 (AUXR)

符号	地址	B7	B6	B5	B4	B3	B2	B1	B0
AUXR	8EH	T0x12	T1x12	UART_M0x6	T2R	T2_C/T	T2x12	EXTRAM	S1ST2

T0x12: 定时器0速度控制位

0: 12T 模式，即 CPU 时钟 12 分频 (FOSC/12)

1: 1T 模式，即 CPU 时钟不分频 (FOSC/1)

T1x12: 定时器1速度控制位

- 0: 12T 模式，即 CPU 时钟 12 分频 (FOSC/12)
- 1: 1T 模式，即 CPU 时钟不分频 (FOSC/1)

#### 中断与时钟输出控制寄存器 (INTCLKO)

符号	地址	B7	B6	B5	B4	B3	B2	B1	B0
INTCLKO	8FH	-	EX4	EX3	EX2	-	T2CLKO	T1CLKO	T0CLKO

T0CLKO: 定时器0时钟输出控制

- 0: 关闭时钟输出
- 1: 使能 P3.5 口的是定时器 0 时钟输出功能  
当定时器 0 计数发生溢出时，P3.5 口的电平自动发生翻转。

T1CLKO: 定时器1时钟输出控制

- 0: 关闭时钟输出
- 1: 使能 P3.4 口的是定时器 1 时钟输出功能  
当定时器 1 计数发生溢出时，P3.4 口的电平自动发生翻转。

STC MCU

## 12.3 定时器 2

### 辅助寄存器 1 (AUXR)

符号	地址	B7	B6	B5	B4	B3	B2	B1	B0
AUXR	8EH	T0x12	T1x12	UART_M0x6	T2R	T2_C/T	T2x12	EXTRAM	S1ST2

TR2: 定时器2的运行控制位

- 0: 定时器 2 停止计数
- 1: 定时器 2 开始计数

T2\_C/T: 控制定时器0用作定时器或计数器, 清0则用作定时器(对内部系统时钟进行计数), 置1用作计数器(对引脚T2/P1.2外部脉冲进行计数)。

T2x12: 定时器2速度控制位

- 0: 12T 模式, 即 CPU 时钟 12 分频 (FOSC/12)
- 1: 1T 模式, 即 CPU 时钟不分频 (FOSC/1)

### 中断与时钟输出控制寄存器 (INTCLKO)

符号	地址	B7	B6	B5	B4	B3	B2	B1	B0
INTCLKO	8FH	-	EX4	EX3	EX2	-	T2CLKO	T1CLKO	T0CLKO

T2CLKO: 定时器2时钟输出控制

- 0: 关闭时钟输出
- 1: 使能 P1.3 口的是定时器 2 时钟输出功能  
当定时器 2 计数发生溢出时, P1.3 口的电平自动发生翻转。

### 定时器 2 计数寄存器

符号	地址	B7	B6	B5	B4	B3	B2	B1	B0
T2L	D7H								
T2H	D6H								

定时器/计数器2的工作模式固定为16位重载模式, T2L和T2H组合成为一个16位寄存器, T2L为低字节, T2H为高字节。当[T2H,T2L]中的16位计数值溢出时, 系统会自动将内部16位重载寄存器中的重载值装入[T2H,T2L]中。

## 12.4 掉电唤醒定时器

内部掉电唤醒定时器是一个 15 位的计数器（由 {WKTCH[6:0],WKTCL[7:0]} 组成 15 位）。用于唤醒处于掉电模式的 MCU。

### 掉电唤醒定时器计数寄存器

符号	地址	B7	B6	B5	B4	B3	B2	B1	B0
WKTCL	AAH								
WKTCH	ABH	WKTEN							

WKTEN：掉电唤醒定时器的使能控制位

- 0：停用掉电唤醒定时器
- 1：启用掉电唤醒定时器

如果 STC8 系列单片机内置掉电唤醒专用定时器被允许（通过软件将 WKTCH 寄存器中的 WKTEN 位置 1），当 MCU 进入掉电模式/停机模式后，掉电唤醒专用定时器开始计数，当计数值与用户所设置的值相等时，掉电唤醒专用定时器将 MCU 唤醒。MCU 唤醒后，程序从上次设置单片机进入掉电模式语句的下一条语句开始往下执行。掉电唤醒之后，可以通过读 WKTCH 和 WKTCL 中的内容获取单片机在掉电模式中的睡眠时间。

这里请注意：用户在寄存器 {WKTCH[6:0],WKTCL[7:0]} 中写入的值必须比实际计数值少 1。如用户需计数 10 次，则将 9 写入寄存器 {WKTCH[6:0],WKTCL[7:0]} 中。同样，如果用户需计数 32768 次，则应对 {WKTCH[6:0],WKTCL[7:0]} 写入 7FFFH（即 32767）。

内部掉电唤醒定时器有自己的内部时钟，其中掉电唤醒定时器计数一次的时间就是由该时钟决定的。内部掉电唤醒定时器的时钟频率约为 32KHz，当然误差较大。用户可以通过读 RAM 区 F8H 和 F9H 的内容（F8H 存放频率的高字节，F9H 存放低字节）来获取内部掉电唤醒专用定时器出厂时所记录的时钟频率。

掉电唤醒专用定时器计数时间的计算公式如下所示：（ $F_{wt}$  为我们从 RAM 区 F8H 和 F9H 获取到的内部掉电唤醒专用定时器的时钟频率）

$$\text{掉电唤醒定时器定时时间} = \frac{10^6 \times 16 \times \text{计数次数}}{F_{wt}} \quad (\text{微秒})$$

假设  $F_{wt}=32\text{KHz}$ ，则有：

{WKTCH[6:0],WKTCL[7:0]}	掉电唤醒专用定时器计数时间
0	$10^6 \div 32\text{K} \times 16 \times (1+0) \approx 0.5 \text{ 毫秒}$
9	$10^6 \div 32\text{K} \times 16 \times (1+9) \approx 5 \text{ 毫秒}$
99	$10^6 \div 32\text{K} \times 16 \times (1+99) \approx 50 \text{ 毫秒}$
999	$10^6 \div 32\text{K} \times 16 \times (1+999) \approx 0.5 \text{ 秒}$
4095	$10^6 \div 32\text{K} \times 16 \times (1+4095) \approx 2 \text{ 秒}$
32767	$10^6 \div 32\text{K} \times 16 \times (1+32767) \approx 16 \text{ 秒}$

## 12.5 范例程序

### 12.5.1 定时器 0（模式 0—16 位自动重载）

#### 汇编代码

;测试工作频率为 11.0592MHz

```

P1M1      DATA      091H
P1M0      DATA      092H
P3M1      DATA      0B1H
P3M0      DATA      0B2H
P5M1      DATA      0C9H
P5M0      DATA      0CAH

                ORG      0000H
                LJMP     MAIN
                ORG      000BH
                LJMP     TM0ISR

                ORG      0100H
TM0ISR:
                CPL      P1.0          ;测试端口
                RETI

MAIN:
                MOV      SP, #5FH
                MOV      P1M0, #00H
                MOV      P1M1, #00H
                MOV      P3M0, #00H
                MOV      P3M1, #00H
                MOV      P5M0, #00H
                MOV      P5M1, #00H

                MOV      TMOD, #00H    ;模式 0
                MOV      TL0, #66H     ;65536-11.0592M/12/1000
                MOV      TH0, #0FCH
                SETB     TR0           ;启动定时器
                SETB     ET0          ;使能定时器中断
                SETB     EA

                JMP      $

                END

```

#### C 语言代码

//测试工作频率为 11.0592MHz

```

#include "reg51.h"
#include "intrins.h"

sfr      P1M1      = 0x91;
sfr      P1M0      = 0x92;
sfr      P3M1      = 0xb1;
sfr      P3M0      = 0xb2;
sfr      P5M1      = 0xc9;
sfr      P5M0      = 0xca;

```

```

sbit      P10          =  P1^0;

void TM0_Isr() interrupt 1
{
    P10 = !P10;           //测试端口
}

void main()
{
    P1M0 = 0x00;
    P1M1 = 0x00;
    P3M0 = 0x00;
    P3M1 = 0x00;
    P5M0 = 0x00;
    P5M1 = 0x00;

    TMOD = 0x00;         //模式0
    TL0 = 0x66;          //65536-11.0592M/12/1000
    TH0 = 0xfc;
    TR0 = 1;             //启动定时器
    ET0 = 1;             //使能定时器中断
    EA = 1;

    while (1);
}

```

## 12.5.2 定时器 0（模式 1—16 位不自动重载）

### 汇编代码

;测试工作频率为 11.0592MHz;

```

P1M1      DATA      091H
P1M0      DATA      092H
P3M1      DATA      0B1H
P3M0      DATA      0B2H
P5M1      DATA      0C9H
P5M0      DATA      0CAH

                ORG      0000H
                LJMP     MAIN
                ORG      000BH
                LJMP     TM0ISR

                ORG      0100H
TM0ISR:
                MOV      TL0,#66H           ;重设定时参数
                MOV      TH0,#0FCH
                CPL      P1.0             ;测试端口
                RETI

MAIN:
                MOV      SP,#5FH
                MOV      P1M0,#00H
                MOV      P1M1,#00H
                MOV      P3M0,#00H
                MOV      P3M1,#00H
                MOV      P5M0,#00H

```

```

MOV      P5M1, #00H

MOV      TMOD, #01H           ;模式1
MOV      TL0, #66H           ;65536-11.0592M/12/1000
MOV      TH0, #0FCH
SETB    TR0                 ;启动定时器
SETB    ET0                 ;使能定时器中断
SETB    EA

JMP      $

END

```

## C 语言代码

//测试工作频率为11.0592MHz

```

#include "reg51.h"
#include "intrins.h"

```

```

sfr      P1M1      = 0x91;
sfr      P1M0      = 0x92;
sfr      P3M1      = 0xb1;
sfr      P3M0      = 0xb2;
sfr      P5M1      = 0xc9;
sfr      P5M0      = 0xca;

sbit     P10       = P1^0;

```

```

void TM0_Isr() interrupt 1
{
    TL0 = 0x66;           //重设定参数
    TH0 = 0xfc;
    P10 = !P10;          //测试端口
}

```

```

void main()
{
    P1M0 = 0x00;
    P1M1 = 0x00;
    P3M0 = 0x00;
    P3M1 = 0x00;
    P5M0 = 0x00;
    P5M1 = 0x00;

    TMOD = 0x01;         //模式1
    TL0 = 0x66;         //65536-11.0592M/12/1000
    TH0 = 0xfc;
    TR0 = 1;            //启动定时器
    ET0 = 1;            //使能定时器中断
    EA = 1;

    while (1);
}

```



## 12.5.3 定时器 0（模式 2—8 位自动重载）

### 汇编代码

;测试工作频率为11.0592MHz

```

P1M1    DATA    091H
P1M0    DATA    092H
P3M1    DATA    0B1H
P3M0    DATA    0B2H
P5M1    DATA    0C9H
P5M0    DATA    0CAH

        ORG      0000H
        LJMP    MAIN
        ORG      000BH
        LJMP    TM0ISR

TM0ISR:  ORG      0100H

        CPL     P1.0           ;测试端口
        RETI

MAIN:

        MOV     SP, #5FH
        MOV     P1M0, #00H
        MOV     P1M1, #00H
        MOV     P3M0, #00H
        MOV     P3M1, #00H
        MOV     P5M0, #00H
        MOV     P5M1, #00H

        MOV     TMOD, #02H     ;模式2
        MOV     TL0, #0F4H     ;256-11.0592M/12/76K
        MOV     TH0, #0F4H
        SETB    TR0           ;启动定时器
        SETB    ET0           ;使能定时器中断
        SETB    EA

        JMP     $

        END

```

### C 语言代码

//测试工作频率为11.0592MHz

```

#include "reg51.h"
#include "intrins.h"

sfr    P1M1    = 0x91;
sfr    P1M0    = 0x92;
sfr    P3M1    = 0xb1;
sfr    P3M0    = 0xb2;
sfr    P5M1    = 0xc9;
sfr    P5M0    = 0xca;

sbit   P10     = P1^0;

```

```

void TM0_Isr() interrupt 1
{
    P10 = !P10;           //测试端口
}

void main()
{
    P1M0 = 0x00;
    P1M1 = 0x00;
    P3M0 = 0x00;
    P3M1 = 0x00;
    P5M0 = 0x00;
    P5M1 = 0x00;

    TMOD = 0x02;         //模式2
    TL0 = 0xf4;         //256-11.0592M/12/76K
    TH0 = 0xf4;
    TR0 = 1;           //启动定时器
    ET0 = 1;           //使能定时器中断
    EA = 1;

    while (1);
}

```

## 12.5.4 定时器 0（模式 3—16 位自动重载不可屏蔽中断）

### 汇编代码

;测试工作频率为 11.0592MHz

```

P1M1    DATA    091H
P1M0    DATA    092H
P3M1    DATA    0B1H
P3M0    DATA    0B2H
P5M1    DATA    0C9H
P5M0    DATA    0CAH

        ORG      0000H
        LJMP    MAIN

        ORG      000BH
        LJMP    TM0ISR

TM0ISR:    ORG      0100H

        CPL     P1.0           ;测试端口
        RETI

MAIN:

        MOV     SP, #5FH
        MOV     P1M0, #00H
        MOV     P1M1, #00H
        MOV     P3M0, #00H
        MOV     P3M1, #00H
        MOV     P5M0, #00H
        MOV     P5M1, #00H

        MOV     TMOD, #03H     ;模式3
        MOV     TL0, #66H     ;65536-11.0592M/12/1000
        MOV     TH0, #0FCH

```

```

        SETB     TR0           ;启动定时器
        SETB     ET0         ;使能定时器中断
;        SETB     EA         ;不受EA 控制

        JMP     $

        END

```

## C 语言代码

```
//测试工作频率为11.0592MHz
```

```
#include "reg51.h"
#include "intrins.h"
```

```
sfr     P1M1     = 0x91;
sfr     P1M0     = 0x92;
sfr     P3M1     = 0xb1;
sfr     P3M0     = 0xb2;
sfr     P5M1     = 0xc9;
sfr     P5M0     = 0xca;
```

```
sbit    P10      = P1^0;
```

```
void TM0_Isr() interrupt 1
```

```
{
    P10 = !P10;           //测试端口
}
```

```
void main()
```

```
{
    P1M0 = 0x00;
    P1M1 = 0x00;
    P3M0 = 0x00;
    P3M1 = 0x00;
    P5M0 = 0x00;
    P5M1 = 0x00;

    TMOD = 0x03;         //模式3
    TL0 = 0x66;         //65536-11.0592M/12/1000
    TH0 = 0xfc;
    TR0 = 1;            //启动定时器
    ET0 = 1;            //使能定时器中断
//    EA = 1;           //不受EA 控制

    while (1);
}
```

## 12.5.5 定时器 0（外部计数—扩展T0 为外部下降沿中断）

### 汇编代码

```
;测试工作频率为11.0592MHz
```

```
P1M1     DATA     091H
P1M0     DATA     092H
P3M1     DATA     0B1H
P3M0     DATA     0B2H
```

```

P5M1      DATA      0C9H
P5M0      DATA      0CAH

          ORG         0000H
          LJMP        MAIN
          ORG         000BH
          LJMP        TM0ISR

TM0ISR:   ORG         0100H

          CPL         P1.0           ;测试端口
          RETI

MAIN:

          MOV         SP, #5FH
          MOV         P1M0, #00H
          MOV         P1M1, #00H
          MOV         P3M0, #00H
          MOV         P3M1, #00H
          MOV         P5M0, #00H
          MOV         P5M1, #00H

          MOV         TMOD, #04H     ;外部计数模式
          MOV         TL0, #0FFH
          MOV         TH0, #0FFH
          SETB        TR0           ;启动定时器
          SETB        ET0           ;使能定时器中断
          SETB        EA

          JMP         $

          END

```

## C 语言代码

```
//测试工作频率为11.0592MHz
```

```
#include "reg51.h"
#include "intrins.h"
```

```

sfr      P1M1      = 0x91;
sfr      P1M0      = 0x92;
sfr      P3M1      = 0xb1;
sfr      P3M0      = 0xb2;
sfr      P5M1      = 0xc9;
sfr      P5M0      = 0xca;

sbit     P10       = P1^0;

```

```
void TM0_Isr() interrupt 1
```

```
{
    P10 = !P10;           //测试端口
}
```

```
void main()
```

```
{
    P1M0 = 0x00;
    P1M1 = 0x00;
    P3M0 = 0x00;

```

```

P3MI = 0x00;
P5M0 = 0x00;
P5MI = 0x00;

TMOD = 0x04;           //外部计数模式
TL0 = 0xff;
TH0 = 0xff;
TR0 = 1;               //启动定时器
ET0 = 1;               //使能定时器中断
EA = 1;

while (1);
}

```

## 12.5.6 定时器 0（测量脉宽—INT0 高电平宽度）

### 汇编代码

;测试工作频率为11.0592MHz

```

AUXR      DATA      8EH
P1MI      DATA      091H
P1M0      DATA      092H
P3MI      DATA      0B1H
P3M0      DATA      0B2H
P5MI      DATA      0C9H
P5M0      DATA      0CAH

          ORG         0000H
          LJMP        MAIN
          ORG         0003H
          LJMP        INT0ISR

INT0ISR:  ORG         0100H

          MOV         P0,TL0           ;TL0 为测量值低字节
          MOV         P1,TH0           ;TH0 为测量值低高字节
          RETI

MAIN:

          MOV         SP,#5FH
          MOV         P1M0,#00H
          MOV         P1MI,#00H
          MOV         P3M0,#00H
          MOV         P3MI,#00H
          MOV         P5M0,#00H
          MOV         P5MI,#00H

          MOV         AUXR,#80H        ;IT 模式
          MOV         TMOD,#08H        ;使能 GATE,INT0 为 1 时使能计时
          MOV         TL0,#00H
          MOV         TH0,#00H

          JB          INT0,$            ;等待 INT0 为低
          SETB        TR0              ;启动定时器
          SETB        ITO              ;使能 INT0 下降沿中断
          SETB        EX0
          SETB        EA

          JMP         $

```

---



---

*END*

---



---

## C 语言代码

---



---

*//测试工作频率为11.0592MHz*

```
#include "reg51.h"
#include "intrins.h"
```

```
sfr    AUXR      = 0x8e;
```

```
sfr    P1MI      = 0x91;
```

```
sfr    P1M0      = 0x92;
```

```
sfr    P3MI      = 0xb1;
```

```
sfr    P3M0      = 0xb2;
```

```
sfr    P5MI      = 0xc9;
```

```
sfr    P5M0      = 0xca;
```

```
void INT0_Isr() interrupt 0
```

```
{
    P0 = TL0; //TL0 为测量值低字节 (会有约10 个时钟的误差)
    P1 = TH0; //TH0 为测量值低高字节
}
```

```
void main()
```

```
{
    P1M0 = 0x00;
    P1MI = 0x00;
    P3M0 = 0x00;
    P3MI = 0x00;
    P5M0 = 0x00;
    P5MI = 0x00;

    AUXR = 0x80; //IT 模式
    TMOD = 0x08; //使能GATE,INT0 为1 时使能计时
    TL0 = 0x00;
    TH0 = 0x00;
    while (INT0); //等待INT0 为低
    TR0 = 1; //启动定时器
    IT0 = 1; //使能INT0 下降沿中断
    EX0 = 1;
    EA = 1;

    while (1);
}
```

---



---

## 12.5.7 定时器 0（时钟分频输出）

### 汇编代码

---



---

*;测试工作频率为11.0592MHz*

```
INTCLKO    DATA    8FH
P1MI       DATA    091H
P1M0       DATA    092H
P3MI       DATA    0B1H
P3M0       DATA    0B2H
```

---



---

```

P5M1    DATA    0C9H
P5M0    DATA    0CAH

        ORG      0000H
        LJMP    MAIN

MAIN:    ORG      0100H

        MOV     SP, #5FH
        MOV     P1M0, #00H
        MOV     P1M1, #00H
        MOV     P3M0, #00H
        MOV     P3M1, #00H
        MOV     P5M0, #00H
        MOV     P5M1, #00H

        MOV     TMOD, #00H           ;模式0
        MOV     TL0, #66H           ;65536-11.0592M/12/1000
        MOV     TH0, #0FCH
        SETB    TR0                 ;启动定时器
        MOV     INTCLKO, #01H       ;使能时钟输出

        JMP     $

        END

```

## C 语言代码

//测试工作频率为11.0592MHz

```

#include "reg51.h"
#include "intrins.h"

```

```

sfr     INTCLKO    = 0x8f;

sfr     P1M1      = 0x91;
sfr     P1M0      = 0x92;
sfr     P3M1      = 0xb1;
sfr     P3M0      = 0xb2;
sfr     P5M1      = 0xc9;
sfr     P5M0      = 0xca;

```

```
void main()
```

```

{
    P1M0 = 0x00;
    P1M1 = 0x00;
    P3M0 = 0x00;
    P3M1 = 0x00;
    P5M0 = 0x00;
    P5M1 = 0x00;

    TMOD = 0x00;           //模式0
    TL0 = 0x66;           //65536-11.0592M/12/1000
    TH0 = 0xfc;
    TR0 = 1;              //启动定时器
    INTCLKO = 0x01;       //使能时钟输出

    while (1);
}

```

## 12.5.8 定时器 1（模式 0—16 位自动重载）

### 汇编代码

;测试工作频率为 11.0592MHz

```

P1M1    DATA    091H
P1M0    DATA    092H
P3M1    DATA    0B1H
P3M0    DATA    0B2H
P5M1    DATA    0C9H
P5M0    DATA    0CAH

        ORG      0000H
        LJMP    MAIN
        ORG      001BH
        LJMP    TMIISR

TMIISR:  ORG      0100H

        CPL     P1.0           ;测试端口
        RETI

MAIN:

        MOV     SP, #5FH
        MOV     P1M0, #00H
        MOV     P1M1, #00H
        MOV     P3M0, #00H
        MOV     P3M1, #00H
        MOV     P5M0, #00H
        MOV     P5M1, #00H

        MOV     TMOD, #00H     ;模式 0
        MOV     TL1, #66H      ;65536-11.0592M/12/1000
        MOV     TH1, #0FCH
        SETB    TR1           ;启动定时器
        SETB    ET1           ;使能定时器中断
        SETB    EA

        JMP     $

        END

```

### C 语言代码

//测试工作频率为 11.0592MHz

```

#include "reg51.h"
#include "intrins.h"

sfr      P1M1    = 0x91;
sfr      P1M0    = 0x92;
sfr      P3M1    = 0xb1;
sfr      P3M0    = 0xb2;
sfr      P5M1    = 0xc9;
sfr      P5M0    = 0xca;

sbit     P10     = P1^0;

```



```

void TMI_Isr() interrupt 3
{
    P10 = !P10;           //测试端口
}

void main()
{
    P1M0 = 0x00;
    P1M1 = 0x00;
    P3M0 = 0x00;
    P3M1 = 0x00;
    P5M0 = 0x00;
    P5M1 = 0x00;

    TMOD = 0x00;         //模式0
    TL1 = 0x66;         //65536-11.0592M/12/1000
    TH1 = 0xfc;
    TRI = 1;            //启动定时器
    ET1 = 1;           //使能定时器中断
    EA = 1;

    while (1);
}

```

## 12.5.9 定时器 1（模式 1—16 位不自动重载）

### 汇编代码

;测试工作频率为 11.0592MHz;

```

P1M1    DATA    091H
P1M0    DATA    092H
P3M1    DATA    0B1H
P3M0    DATA    0B2H
P5M1    DATA    0C9H
P5M0    DATA    0CAH

        ORG      0000H
        LJMP    MAIN

        ORG      001BH
        LJMP    TMIISR

TMIISR:    ORG      0100H

        MOV     TL1,#66H           ;重设定时参数
        MOV     TH1,#0FCH
        CPL     P1.0              ;测试端口
        RETI

MAIN:     MOV     SP,#5FH
        MOV     P1M0,#00H
        MOV     P1M1,#00H
        MOV     P3M0,#00H
        MOV     P3M1,#00H
        MOV     P5M0,#00H
        MOV     P5M1,#00H

```

```

MOV    TMOD,#10H           ;模式1
MOV    TLL,#66H           ;65536-11.0592M/12/1000
MOV    TH1,#0FCH
SETB   TR1                 ;启动定时器
SETB   ET1                 ;使能定时器中断
SETB   EA

JMP    $

END

```

## C 语言代码

//测试工作频率为11.0592MHz

```

#include "reg51.h"
#include "intrins.h"

```

```

sfr    P1M1    = 0x91;
sfr    P1M0    = 0x92;
sfr    P3M1    = 0xb1;
sfr    P3M0    = 0xb2;
sfr    P5M1    = 0xc9;
sfr    P5M0    = 0xca;

sbit   P10     = P1^0;

```

```
void TMI_Isr() interrupt 3
```

```

{
    TLL = 0x66;           //重设定时参数
    TH1 = 0xfc;
    P10 = !P10;          //测试端口
}

```

```
void main()
```

```

{
    P1M0 = 0x00;
    P1M1 = 0x00;
    P3M0 = 0x00;
    P3M1 = 0x00;
    P5M0 = 0x00;
    P5M1 = 0x00;

    TMOD = 0x10;         //模式1
    TLL = 0x66;         //65536-11.0592M/12/1000
    TH1 = 0xfc;
    TR1 = 1;            //启动定时器
    ET1 = 1;            //使能定时器中断
    EA = 1;

    while (1);
}

```

## 12.5.10 定时器 1（模式 2—8 位自动重载）

### 汇编代码

//测试工作频率为11.0592MHz

```

P1M1      DATA      091H
P1M0      DATA      092H
P3M1      DATA      0B1H
P3M0      DATA      0B2H
P5M1      DATA      0C9H
P5M0      DATA      0CAH

                ORG      0000H
                LJMP     MAIN
                ORG      001BH
                LJMP     TMIISR

TMIISR:      ORG      0100H

                CPL      P1.0          ;测试端口
                RETI

MAIN:

                MOV      SP, #5FH
                MOV      P1M0, #00H
                MOV      P1M1, #00H
                MOV      P3M0, #00H
                MOV      P3M1, #00H
                MOV      P5M0, #00H
                MOV      P5M1, #00H

                MOV      TMOD, #20H    ;模式2
                MOV      TL1, #0F4H    ;256-11.0592M/12/76K
                MOV      TH1, #0F4H
                SETB     TR1          ;启动定时器
                SETB     ET1          ;使能定时器中断
                SETB     EA

                JMP      $

                END

```

## C 语言代码

```
//测试工作频率为11.0592MHz
```

```
#include "reg51.h"
```

```
#include "intrins.h"
```

```

sfr      P1M1      = 0x91;
sfr      P1M0      = 0x92;
sfr      P3M1      = 0xb1;
sfr      P3M0      = 0xb2;
sfr      P5M1      = 0xc9;
sfr      P5M0      = 0xca;

```

```
sbit     P10       = P1^0;
```

```
void TMI_Isr() interrupt 3
```

```

{
    P10 = !P10;          //测试端口
}

```

```

void main()
{
    P1M0 = 0x00;
    P1M1 = 0x00;
    P3M0 = 0x00;
    P3M1 = 0x00;
    P5M0 = 0x00;
    P5M1 = 0x00;

    TMOD = 0x20;           //模式2
    TL1 = 0xf4;           //256-11.0592M/12/76K
    TH1 = 0xf4;
    TRI = 1;              //启动定时器
    ET1 = 1;              //使能定时器中断
    EA = 1;

    while (1);
}

```

## 12.5.11 定时器 1（外部计数—扩展T1 为外部下降沿中断）

### 汇编代码

;测试工作频率为11.0592MHz

```

P1M1    DATA    091H
P1M0    DATA    092H
P3M1    DATA    0B1H
P3M0    DATA    0B2H
P5M1    DATA    0C9H
P5M0    DATA    0CAH

        ORG      0000H
        LJMP    MAIN
        ORG      001BH
        LJMP    TMIISR

TMIISR:  ORG      0100H

        CPL     P1.0           ;测试端口
        RETI

MAIN:

        MOV     SP, #5FH
        MOV     P1M0, #00H
        MOV     P1M1, #00H
        MOV     P3M0, #00H
        MOV     P3M1, #00H
        MOV     P5M0, #00H
        MOV     P5M1, #00H

        MOV     TMOD, #40H     ;外部计数模式
        MOV     T1, #0FFH
        MOV     TH1, #0FFH
        SETB    TRI            ;启动定时器
        SETB    ET1           ;使能定时器中断
        SETB    EA

        JMP     $

```

---

---

*END*

---

---

## C 语言代码

---

---

*//测试工作频率为11.0592MHz*

*#include "reg51.h"*  
*#include "intrins.h"*

*sfr P1MI = 0x91;*  
*sfr P1M0 = 0x92;*  
*sfr P3MI = 0xb1;*  
*sfr P3M0 = 0xb2;*  
*sfr P5MI = 0xc9;*  
*sfr P5M0 = 0xca;*

*sbit P10 = P1^0;*

*void TMI\_Isr() interrupt 3*

*{*  
*P10 = !P10; //测试端口*  
*}*

*void main()*

*{*  
*P1M0 = 0x00;*  
*P1MI = 0x00;*  
*P3M0 = 0x00;*  
*P3MI = 0x00;*  
*P5M0 = 0x00;*  
*P5MI = 0x00;*  
  
*TMOD = 0x40; //外部计数模式*  
*TL1 = 0xff;*  
*TH1 = 0xff;*  
*TR1 = 1; //启动定时器*  
*ET1 = 1; //使能定时器中断*  
*EA = 1;*  
  
*while (1);*  
*}*

---

---

## 12.5.12 定时器 1（测量脉宽—INT1 高电平宽度）

### 汇编代码

---

---

*;测试工作频率为11.0592MHz*

*AUXR DATA 8EH*  
*P1MI DATA 091H*  
*P1M0 DATA 092H*  
*P3MI DATA 0B1H*  
*P3M0 DATA 0B2H*  
*P5MI DATA 0C9H*  
*P5M0 DATA 0CAH*  
  
*ORG 0000H*

---

---

```

        LJMP      MAIN
        ORG      0013H
        LJMP      INTIISR

INTIISR:
        ORG      0100H
        MOV      P0,TL1          ;TL1 为测量值低字节
        MOV      P1,TH1          ;TH1 为测量值低高字节
        RETI

MAIN:
        MOV      SP,#5FH
        MOV      P1M0,#00H
        MOV      P1M1,#00H
        MOV      P3M0,#00H
        MOV      P3M1,#00H
        MOV      P5M0,#00H
        MOV      P5M1,#00H

        MOV      AUXR,#40H      ;IT 模式
        MOV      TMOD,#80H     ;使能 GATE,INT1 为 1 时使能计时
        MOV      TL1,#00H
        MOV      TH1,#00H
        JB       INT1,$         ;等待 INT1 为低
        SETB    TR1            ;启动定时器
        SETB    IT1            ;使能 INT1 下降沿中断
        SETB    EX1
        SETB    EA

        JMP      $

        END

```

## C 语言代码

//测试工作频率为11.0592MHz

```

#include "reg51.h"
#include "intrins.h"

```

```

sfr      P1M1      = 0x91;
sfr      P1M0      = 0x92;
sfr      P3M1      = 0xb1;
sfr      P3M0      = 0xb2;
sfr      P5M1      = 0xc9;
sfr      P5M0      = 0xca;

```

```

sfr      AUXR      = 0x8e;

```

```

void INT1_Isr() interrupt 2

```

```

{
    P0 = TL1; //TL1 为测量值低字节 (会有约 11 个时钟的误差)
    P1 = TH1; //TH1 为测量值低高字节
}

```

```

void main()

```

```

{
    P1M0 = 0x00;
    P1M1 = 0x00;
}

```

```

P3M0 = 0x00;
P3M1 = 0x00;
P5M0 = 0x00;
P5M1 = 0x00;

AUXR = 0x40; //IT 模式
TMOD = 0x80; //使能GATE,INT1 为1 时使能计时
TL1 = 0x00;
TH1 = 0x00;
while (INT1); //等待INT1 为低
TRI = 1; //启动定时器
IT1 = 1; //使能INT1 下降沿中断
EX1 = 1;
EA = 1;

while (1);
}

```

### 12.5.13 定时器 1（时钟分频输出）

#### 汇编代码

;测试工作频率为11.0592MHz

```

INTCLKO    DATA    8FH
P1M1       DATA    091H
P1M0       DATA    092H
P3M1       DATA    0B1H
P3M0       DATA    0B2H
P5M1       DATA    0C9H
P5M0       DATA    0CAH

                ORG    0000H
                LJMP   MAIN

                ORG    0100H
MAIN:
                MOV    SP, #5FH
                MOV    P1M0, #00H
                MOV    P1M1, #00H
                MOV    P3M0, #00H
                MOV    P3M1, #00H
                MOV    P5M0, #00H
                MOV    P5M1, #00H

                MOV    TMOD, #00H //模式0
                MOV    TL1, #66H //65536-11.0592M/12/1000
                MOV    TH1, #0FCH
                SETB   TRI //启动定时器
                MOV    INTCLKO, #02H //使能时钟输出

                JMP    $

                END

```

#### C 语言代码

//测试工作频率为11.0592MHz

```

#include "reg51.h"
#include "intrins.h"

sfr      INTCLKO    = 0x8f;

sfr      P1M1      = 0x91;
sfr      P1M0      = 0x92;
sfr      P3M1      = 0xb1;
sfr      P3M0      = 0xb2;
sfr      P5M1      = 0xc9;
sfr      P5M0      = 0xca;

void main()
{
    P1M0 = 0x00;
    P1M1 = 0x00;
    P3M0 = 0x00;
    P3M1 = 0x00;
    P5M0 = 0x00;
    P5M1 = 0x00;

    TMOD = 0x00;           //模式0
    TL1 = 0x66;           //65536-11.0592M/12/1000
    TH1 = 0xfc;
    TRI = 1;              //启动定时器
    INTCLKO = 0x02;      //使能时钟输出

    while (1);
}

```

## 12.5.14 定时器 1（模式 0）做串口 1 波特率发生器

汇编代码

;测试工作频率为 11.0592MHz;

```

AUXR      DATA      8EH

BUSY      BIT        20H.0
WPTR      DATA      21H
RPTR      DATA      22H
BUFFER    DATA      23H           ;16 bytes

P1M1      DATA      091H
P1M0      DATA      092H
P3M1      DATA      0B1H
P3M0      DATA      0B2H
P5M1      DATA      0C9H
P5M0      DATA      0CAH

          ORG         0000H
          LJMP        MAIN
          ORG         0023H
          LJMP        UART_ISR

          ORG         0100H

```

UART\_ISR:



```

        PUSH    ACC
        PUSH    PSW
        MOV     PSW,#08H

        JNB     TI,CHKRI
        CLR     TI
        CLR     BUSY
CHKRI:
        JNB     RI,UARTISR_EXIT
        CLR     RI
        MOV     A,WPTR
        ANL     A,#0FH
        ADD     A,#BUFFER
        MOV     R0,A
        MOV     @R0,SBUF
        INC     WPTR

UARTISR_EXIT:
        POP     PSW
        POP     ACC
        RETI

UART_INIT:
        MOV     SCON,#50H
        MOV     TMOD,#00H
        MOV     TL1,#0E8H
        MOV     TH1,#0FFH
        SETB    TR1
        MOV     AUXR,#40H
        CLR     BUSY
        MOV     WPTR,#00H
        MOV     RPTR,#00H
        RET

UART_SEND:
        JB     BUSY,$
        SETB   BUSY
        MOV     SBUF,A
        RET

UART_SENDSTR:
        CLR     A
        MOVC   A,@A+DPTR
        JZ     SENDEND
        LCALL  UART_SEND
        INC     DPTR
        JMP    UART_SENDSTR

SENDEND:
        RET

MAIN:
        MOV     SP,#5FH
        MOV     P1M0,#00H
        MOV     P1M1,#00H
        MOV     P3M0,#00H
        MOV     P3M1,#00H
        MOV     P5M0,#00H
        MOV     P5M1,#00H

        LCALL  UART_INIT

```

```

SETB     ES
SETB     EA

MOV      DPTR,#STRING
LCALL   UART_SENDSTR

```

**LOOP:**

```

MOV      A,RPTR
XRL     A,WPTR
ANL     A,#0FH
JZ      LOOP
MOV      A,RPTR
ANL     A,#0FH
ADD     A,#BUFFER
MOV     R0,A
MOV     A,@R0
LCALL  UART_SEND
INC     RPTR
JMP    LOOP

```

```

STRING:  DB      'Uart Test !',0DH,0AH,00H

```

```

END

```

## C 语言代码

```
//测试工作频率为11.0592MHz
```

```
#include "reg51.h"
#include "intrins.h"
```

```
#define FOSC      11059200UL
#define BRT      (65536 - FOSC / 115200 / 4)
```

```
sfr AUXR      = 0x8e;
```

```
sfr P1M1      = 0x91;
```

```
sfr P1M0      = 0x92;
```

```
sfr P3M1      = 0xb1;
```

```
sfr P3M0      = 0xb2;
```

```
sfr P5M1      = 0xc9;
```

```
sfr P5M0      = 0xca;
```

```
bit busy;
char wptr;
char rptr;
char buffer[16];
```

```
void UartIsr() interrupt 4
```

```
{
    if (TI)
    {
        TI = 0;
        busy = 0;
    }
    if (RI)
    {
        RI = 0;
        buffer[wptr++] = SBUF;
    }
}
```

```
        wptr &= 0x0f;
    }
}

void UartInit()
{
    SCON = 0x50;
    TMOD = 0x00;
    TLI = BRT;
    THI = BRT >> 8;
    TRI = 1;
    AUXR = 0x40;
    wptr = 0x00;
    rptr = 0x00;
    busy = 0;
}

void UartSend(char dat)
{
    while (busy);
    busy = 1;
    SBUF = dat;
}

void UartSendStr(char *p)
{
    while (*p)
    {
        UartSend(*p++);
    }
}

void main()
{
    P1M0 = 0x00;
    P1M1 = 0x00;
    P3M0 = 0x00;
    P3M1 = 0x00;
    P5M0 = 0x00;
    P5M1 = 0x00;

    UartInit();
    ES = 1;
    EA = 1;
    UartSendStr("Uart Test !\r\n");

    while (1)
    {
        if (rptr != wptr)
        {
            UartSend(buffer[rptr++]);
            rptr &= 0x0f;
        }
    }
}
```

## 12.5.15 定时器 1（模式 2）做串口 1 波特率发生器

### 汇编代码

;测试工作频率为11.0592MHz

```

AUXR      DATA      8EH

BUSY      BIT         20H.0
WPTR      DATA      21H
RPTR      DATA      22H
BUFFER    DATA      23H                ;16 bytes

P1M1      DATA      091H
P1M0      DATA      092H
P3M1      DATA      0B1H
P3M0      DATA      0B2H
P5M1      DATA      0C9H
P5M0      DATA      0CAH

          ORG         0000H
          LJMP        MAIN
          ORG         0023H
          LJMP        UART_ISR

          ORG         0100H

UART_ISR:
          PUSH        ACC
          PUSH        PSW
          MOV         PSW,#08H

          JNB        TI,CHKRI
          CLR         TI
          CLR         BUSY

CHKRI:
          JNB        RI,UARTISR_EXIT
          CLR         RI
          MOV         A,WPTR
          ANL        A,#0FH
          ADD        A,#BUFFER
          MOV         R0,A
          MOV         @R0,SBUF
          INC        WPTR

UARTISR_EXIT:
          POP         PSW
          POP         ACC
          RETI

UART_INIT:
          MOV         SCON,#50H
          MOV         TMOD,#20H
          MOV         T1L,#0FDH                ;256-11059200/115200/32=0FDH
          MOV         TH1,#0FDH
          SETB        TRI
          MOV         AUXR,#40H
          CLR         BUSY
          MOV         WPTR,#00H
          MOV         RPTR,#00H

```

```

    RET

UART_SEND:
    JB     BUSY,$
    SETB   BUSY
    MOV    SBUF,A
    RET

UART_SENDSTR:
    CLR    A
    MOVC   A,@A+DPTR
    JZ     SENDEND
    LCALL  UART_SEND
    INC    DPTR
    JMP    UART_SENDSTR

SENDEND:
    RET

MAIN:
    MOV    SP,#5FH
    MOV    P1M0,#00H
    MOV    P1M1,#00H
    MOV    P3M0,#00H
    MOV    P3M1,#00H
    MOV    P5M0,#00H
    MOV    P5M1,#00H

    LCALL  UART_INIT
    SETB   ES
    SETB   EA

    MOV    DPTR,#STRING
    LCALL  UART_SENDSTR

LOOP:
    MOV    A,RPTR
    XRL   A,WPTR
    ANL   A,#0FH
    JZ    LOOP
    MOV    A,RPTR
    ANL   A,#0FH
    ADD   A,#BUFFER
    MOV    R0,A
    MOV    A,@R0
    LCALL  UART_SEND
    INC   RPTR
    JMP   LOOP

STRING:  DB      'Uart Test !',0DH,0AH,00H

    END

```

## C 语言代码

```
//测试工作频率为11.0592MHz
```

```
#include "reg51.h"
#include "intrins.h"
```

```
#define FOSC      11059200UL
#define BRT      (256 - FOSC / 115200 / 32)

sfr    AUXR      = 0x8e;

sfr    P1M1      = 0x91;
sfr    P1M0      = 0x92;
sfr    P3M1      = 0xb1;
sfr    P3M0      = 0xb2;
sfr    P5M1      = 0xc9;
sfr    P5M0      = 0xca;

bit    busy;
char   wptr;
char   rptr;
char   buffer[16];
```

```
void UartIsr() interrupt 4
```

```
{
    if (TI)
    {
        TI = 0;
        busy = 0;
    }
    if (RI)
    {
        RI = 0;
        buffer[wptr++] = SBUF;
        wptr &= 0x0f;
    }
}
```

```
void UartInit()
```

```
{
    SCON = 0x50;
    TMOD = 0x20;
    TL1 = BRT;
    TH1 = BRT;
    TRI = 1;
    AUXR = 0x40;
    wptr = 0x00;
    rptr = 0x00;
    busy = 0;
}
```

```
void UartSend(char dat)
```

```
{
    while (busy);
    busy = 1;
    SBUF = dat;
}
```

```
void UartSendStr(char *p)
```

```
{
    while (*p)
    {
        UartSend(*p++);
    }
}
```

```

void main()
{
    P1M0 = 0x00;
    P1M1 = 0x00;
    P3M0 = 0x00;
    P3M1 = 0x00;
    P5M0 = 0x00;
    P5M1 = 0x00;

    UartInit();
    ES = 1;
    EA = 1;
    UartSendStr("Uart Test !r\n");

    while (1)
    {
        if (rptr != wptr)
        {
            UartSend(buffer[rptr++]);
            rptr &= 0x0f;
        }
    }
}

```

## 12.5.16 定时器 2（16 位自动重载）

### 汇编代码

;测试工作频率为11.0592MHz;

<i>T2L</i>	<i>DATA</i>	<i>0D7H</i>	
<i>T2H</i>	<i>DATA</i>	<i>0D6H</i>	
<i>AUXR</i>	<i>DATA</i>	<i>8EH</i>	
<i>IE2</i>	<i>DATA</i>	<i>0AFH</i>	
<i>ET2</i>	<i>EQU</i>	<i>04H</i>	
<i>AUXINTIF</i>	<i>DATA</i>	<i>0EFH</i>	
<i>T2IF</i>	<i>EQU</i>	<i>01H</i>	
<i>P1M1</i>	<i>DATA</i>	<i>091H</i>	
<i>P1M0</i>	<i>DATA</i>	<i>092H</i>	
<i>P3M1</i>	<i>DATA</i>	<i>0B1H</i>	
<i>P3M0</i>	<i>DATA</i>	<i>0B2H</i>	
<i>P5M1</i>	<i>DATA</i>	<i>0C9H</i>	
<i>P5M0</i>	<i>DATA</i>	<i>0CAH</i>	
	<i>ORG</i>	<i>0000H</i>	
	<i>LJMP</i>	<i>MAIN</i>	
	<i>ORG</i>	<i>0063H</i>	
	<i>LJMP</i>	<i>TM2ISR</i>	
	<i>ORG</i>	<i>0100H</i>	
<i>TM2ISR:</i>	<i>CPL</i>	<i>P1.0</i>	;测试端口
	<i>ANL</i>	<i>AUXINTIF,#NOT T2IF</i>	;清中断标志
	<i>RETI</i>		
<i>MAIN:</i>	<i>MOV</i>	<i>SP,#5FH</i>	

```

MOV      P1M0, #00H
MOV      P1M1, #00H
MOV      P3M0, #00H
MOV      P3M1, #00H
MOV      P5M0, #00H
MOV      P5M1, #00H

MOV      T2L, #66H                ;65536-11.0592M/12/1000
MOV      T2H, #0FCH
MOV      AUXR, #10H              ;启动定时器
MOV      IE2, #ET2              ;使能定时器中断
SETB     EA

JMP      $

END

```

## C 语言代码

//测试工作频率为11.0592MHz

```

#include "reg51.h"
#include "intrins.h"

```

```

sfr      T2L      = 0xd7;
sfr      T2H      = 0xd6;
sfr      AUXR     = 0x8e;
sfr      IE2      = 0xaf;
#define   ET2      0x04
sfr      AUXINTIF = 0xef;
#define   T2IF     0x01

sfr      P1M1     = 0x91;
sfr      P1M0     = 0x92;
sfr      P3M1     = 0xb1;
sfr      P3M0     = 0xb2;
sfr      P5M1     = 0xc9;
sfr      P5M0     = 0xca;

sbit     P10      = P1^0;

```

```
void TM2_Isr() interrupt 12
```

```

{
    P10 = !P10;                //测试端口
    AUXINTIF &= ~T2IF;        //清中断标志
}

```

```
void main()
```

```

{
    P1M0 = 0x00;
    P1M1 = 0x00;
    P3M0 = 0x00;
    P3M1 = 0x00;
    P5M0 = 0x00;
    P5M1 = 0x00;

    T2L = 0x66;                //65536-11.0592M/12/1000
    T2H = 0xfc;
    AUXR = 0x10;              //启动定时器
}

```



```

IE2 = ET2;
EA = 1;

```

```
//使能定时器中断
```

```
while (1);
```

```
}
```

## 12.5.17 定时器 2（外部计数—扩展T2 为外部下降沿中断）

### 汇编代码

```
;测试工作频率为11.0592MHz
```

```

T2L      DATA      0D7H
T2H      DATA      0D6H
AUXR     DATA      8EH
IE2      DATA      0AFH
ET2      EQU        04H
AUXINTIF DATA      0EFH
T2IF     EQU        01H

P1M1     DATA      091H
P1M0     DATA      092H
P3M1     DATA      0B1H
P3M0     DATA      0B2H
P5M1     DATA      0C9H
P5M0     DATA      0CAH

        ORG         0000H
        LJMP        MAIN
        ORG         0063H
        LJMP        TM2ISR

TM2ISR:  ORG         0100H

        CPL         P1.0           ;测试端口
        ANL         AUXINTIF,#NOT T2IF ;清中断标志
        RETI

MAIN:

        MOV         SP,#5FH
        MOV         P1M0,#00H
        MOV         P1M1,#00H
        MOV         P3M0,#00H
        MOV         P3M1,#00H
        MOV         P5M0,#00H
        MOV         P5M1,#00H

        MOV         T2L,#0FFH
        MOV         T2H,#0FFH
        MOV         AUXR,#18H      ;设置外部计数模式并启动定时器
        MOV         IE2,#ET2      ;使能定时器中断
        SETB        EA

        JMP         $

        END

```

## C 语言代码

---



---

```
//测试工作频率为11.0592MHz
```

```
#include "reg51.h"
#include "intrins.h"
```

```
sfr      T2L      = 0xd7;
sfr      T2H      = 0xd6;
sfr      AUXR     = 0x8e;
sfr      IE2      = 0xaf;
#define   ET2      0x04
sfr      AUXINTIF = 0xef;
#define   T2IF     0x01
```

```
sfr      P1M1     = 0x91;
sfr      P1M0     = 0x92;
sfr      P3M1     = 0xb1;
sfr      P3M0     = 0xb2;
sfr      P5M1     = 0xc9;
sfr      P5M0     = 0xca;
```

```
sbit     P10      = P1^0;
```

```
void TM2_Isr() interrupt 12
```

```
{
    P10 = !P10; //测试端口
    AUXINTIF &= ~T2IF; //清中断标志
}
```

```
void main()
```

```
{
    P1M0 = 0x00;
    P1M1 = 0x00;
    P3M0 = 0x00;
    P3M1 = 0x00;
    P5M0 = 0x00;
    P5M1 = 0x00;

    T2L = 0xff;
    T2H = 0xff;
    AUXR = 0x18; //设置外部计数模式并启动定时器
    IE2 = ET2; //使能定时器中断
    EA = 1;

    while (1);
}
```

---



---

## 12.5.18 定时器 2（时钟分频输出）

### 汇编代码

```
;测试工作频率为11.0592MHz
```

```
T2L      DATA      0D7H
T2H      DATA      0D6H
AUXR     DATA      8EH
INTCLKO  DATA      8FH
```

```

P1M1      DATA      091H
P1M0      DATA      092H
P3M1      DATA      0B1H
P3M0      DATA      0B2H
P5M1      DATA      0C9H
P5M0      DATA      0CAH

                ORG      0000H
                LJMP     MAIN

                ORG      0100H
MAIN:
                MOV      SP, #5FH
                MOV      P1M0, #00H
                MOV      P1M1, #00H
                MOV      P3M0, #00H
                MOV      P3M1, #00H
                MOV      P5M0, #00H
                MOV      P5M1, #00H

                MOV      T2L, #66H                ;65536-11.0592M/12/1000
                MOV      T2H, #0FCH
                MOV      AUXR, #10H              ;启动定时器
                MOV      INTCLKO, #04H          ;使能时钟输出

                JMP      $

                END

```

## C 语言代码

//测试工作频率为11.0592MHz

```

#include "reg51.h"
#include "intrins.h"

```

```

sfr      T2L      = 0xd7;
sfr      T2H      = 0xd6;
sfr      AUXR     = 0x8e;
sfr      INTCLKO  = 0x8f;

```

```

sfr      P1M1     = 0x91;
sfr      P1M0     = 0x92;
sfr      P3M1     = 0xb1;
sfr      P3M0     = 0xb2;
sfr      P5M1     = 0xc9;
sfr      P5M0     = 0xca;

```

```
void main()
```

```
{
```

```

    P1M0 = 0x00;
    P1M1 = 0x00;
    P3M0 = 0x00;
    P3M1 = 0x00;
    P5M0 = 0x00;
    P5M1 = 0x00;

```

```

    T2L = 0x66;
    T2H = 0xfc;

```

```
//65536-11.0592M/12/1000
```

```
AUXR = 0x10;
INTCLKO = 0x04;
```

```
//启动定时器
//使能时钟输出
```

```
while (1);
```

```
}
```

## 12.5.19 定时器 2 做串口 1 波特率发生器

### 汇编代码

```
;测试工作频率为11.0592MHz;
```

```
AUXR      DATA      8EH
T2H       DATA      0D6H
T2L       DATA      0D7H

BUSY      BIT         20H.0
WPTR      DATA      21H
RPTR      DATA      22H
BUFFER    DATA      23H                ;16 bytes

P1M1      DATA      091H
P1M0      DATA      092H
P3M1      DATA      0B1H
P3M0      DATA      0B2H
P5M1      DATA      0C9H
P5M0      DATA      0CAH

ORG       0000H
LJMP     MAIN
ORG       0023H
LJMP     UART_ISR

ORG       0100H

UART_ISR:
    PUSH  ACC
    PUSH  PSW
    MOV   PSW,#08H

    JNB   TI,CHKRI
    CLR   TI
    CLR   BUSY

CHKRI:
    JNB   RI,UARTISR_EXIT
    CLR   RI
    MOV   A,WPTR
    ANL   A,#0FH
    ADD   A,#BUFFER
    MOV   R0,A
    MOV   @R0,SBUF
    INC   WPTR

UARTISR_EXIT:
    POP   PSW
    POP   ACC
    RETI

UART_INIT:
    MOV   SCON,#50H
```

```
MOV      T2L,#0E8H                ;65536-11059200/115200/4=0FFE8H
MOV      T2H,#0FFH
MOV      AUXR,#15H
CLR      BUSY
MOV      WPTR,#00H
MOV      RPTR,#00H
RET

UART_SEND:
JB       BUSY,$
SETB    BUSY
MOV     SBUF,A
RET

UART_SENDSTR:
CLR     A
MOVC   A,@A+DPTR
JZ     SENDEND
LCALL  UART_SEND
INC    DPTR
JMP    UART_SENDSTR

SENDEND:
RET

MAIN:
MOV     SP,#5FH
MOV     P1M0,#00H
MOV     P1M1,#00H
MOV     P3M0,#00H
MOV     P3M1,#00H
MOV     P5M0,#00H
MOV     P5M1,#00H

LCALL  UART_INIT
SETB   ES
SETB   EA

MOV     DPTR,#STRING
LCALL  UART_SENDSTR

LOOP:
MOV     A,RPTR
XRL    A,WPTR
ANL    A,#0FH
JZ     LOOP
MOV     A,RPTR
ANL    A,#0FH
ADD    A,#BUFFER
MOV     R0,A
MOV     A,@R0
LCALL  UART_SEND
INC    RPTR
JMP    LOOP

STRING:  DB      'Uart Test !',0DH,0AH,00H

END
```

## C 语言代码

---

---

```
//测试工作频率为11.0592MHz
```

```
#include "reg51.h"
#include "intrins.h"
```

```
#define FOSC 11059200UL
#define BRT (65536 - FOSC / 115200 / 4)
```

```
sfr AUXR = 0x8e;
sfr T2H = 0xd6;
sfr T2L = 0xd7;
```

```
sfr P1M1 = 0x91;
sfr P1M0 = 0x92;
sfr P3M1 = 0xb1;
sfr P3M0 = 0xb2;
sfr P5M1 = 0xc9;
sfr P5M0 = 0xca;
```

```
bit busy;
char wptr;
char rptr;
char buffer[16];
```

```
void UartIsr() interrupt 4
```

```
{
    if (TI)
    {
        TI = 0;
        busy = 0;
    }
    if (RI)
    {
        RI = 0;
        buffer[wptr++] = SBUF;
        wptr &= 0x0f;
    }
}
```

```
void UartInit()
```

```
{
    SCON = 0x50;
    T2L = BRT;
    T2H = BRT >> 8;
    AUXR = 0x15;
    wptr = 0x00;
    rptr = 0x00;
    busy = 0;
}
```

```
void UartSend(char dat)
```

```
{
    while (busy);
    busy = 1;
    SBUF = dat;
}
```

```
void UartSendStr(char *p)
```

```

{
    while (*p)
    {
        UartSend(*p++);
    }
}

void main()
{
    PIM0 = 0x00;
    PIMI = 0x00;
    P3M0 = 0x00;
    P3MI = 0x00;
    P5M0 = 0x00;
    P5MI = 0x00;

    UartInit();
    ES = 1;
    EA = 1;
    UartSendStr("Uart Test !\r\n");

    while (1)
    {
        if (rptr != wptr)
        {
            UartSend(buffer[rptr++]);
            rptr &= 0x0f;
        }
    }
}

```

## 12.5.20 定时器 2 做串口 2 波特率发生器

### 汇编代码

;测试工作频率为 11.0592MHz;

AUXR	DATA	8EH	
T2H	DATA	0D6H	
T2L	DATA	0D7H	
S2CON	DATA	9AH	
S2BUF	DATA	9BH	
IE2	DATA	0AFH	
BUSY	BIT	20H.0	
WPTR	DATA	21H	
RPTR	DATA	22H	
BUFFER	DATA	23H	;16 bytes
PIMI	DATA	091H	
PIM0	DATA	092H	
P3MI	DATA	0B1H	
P3M0	DATA	0B2H	
P5MI	DATA	0C9H	
P5M0	DATA	0CAH	
	ORG	0000H	
	LJMP	MAIN	
	ORG	0043H	

```

        LJMP      UART2_ISR

        ORG      0100H

UART2_ISR:
        PUSH     ACC
        PUSH     PSW
        MOV      PSW,#08H

        MOV      A,S2CON
        JNB     ACC.1,CHKRI
        ANL     S2CON,#NOT 02H
        CLR     BUSY

CHKRI:
        JNB     ACC.0,UART2ISR_EXIT
        ANL     S2CON,#NOT 01H
        MOV     A,WPTR
        ANL     A,#0FH
        ADD     A,#BUFFER
        MOV     R0,A
        MOV     @R0,S2BUF
        INC     WPTR

UART2ISR_EXIT:
        POP     PSW
        POP     ACC
        RETI

UART2_INIT:
        MOV     S2CON,#10H
        MOV     T2L,#0E8H ;65536-11059200/115200/4=0FFE8H
        MOV     T2H,#0FFH
        MOV     AUXR,#14H
        CLR     BUSY
        MOV     WPTR,#00H
        MOV     RPTR,#00H
        RET

UART2_SEND:
        JB      BUSY,$
        SETB    BUSY
        MOV     S2BUF,A
        RET

UART2_SENDSTR:
        CLR     A
        MOVC   A,@A+DPTR
        JZ      SEND2END
        LCALL   UART2_SEND
        INC     DPTR
        JMP     UART2_SENDSTR

SEND2END:
        RET

MAIN:
        MOV     SP,#5FH
        MOV     P1M0,#00H
        MOV     P1M1,#00H
        MOV     P3M0,#00H
        MOV     P3M1,#00H

```



```

MOV     P5M0, #00H
MOV     P5M1, #00H

LCALL  UART2_INIT
MOV     IE2, #01H
SETB   EA

MOV     DPTR, #STRING
LCALL  UART2_SENDSTR

```

**LOOP:**

```

MOV     A, RPTR
XRL    A, WPTR
ANL    A, #0FH
JZ     LOOP
MOV     A, RPTR
ANL    A, #0FH
ADD    A, #BUFFER
MOV     R0, A
MOV     A, @R0
LCALL  UART2_SEND
INC    RPTR
JMP    LOOP

```

```

STRING:  DB      'Uart Test !', 0DH, 0AH, 00H

END

```

## C 语言代码

//测试工作频率为11.0592MHz

```

#include "reg51.h"
#include "intrins.h"

```

```

#define FOSC      11059200UL
#define BRT      (65536 - FOSC / 115200 / 4)

```

```

sfr AUXR      = 0x8e;
sfr T2H       = 0xd6;
sfr T2L       = 0xd7;
sfr S2CON     = 0x9a;
sfr S2BUF     = 0x9b;
sfr IE2       = 0xaf;

```

```

sfr P1M1      = 0x91;
sfr P1M0      = 0x92;
sfr P3M1      = 0xb1;
sfr P3M0      = 0xb2;
sfr P5M1      = 0xc9;
sfr P5M0      = 0xca;

```

```

bit busy;
char wptr;
char rptr;
char buffer[16];

```

```

void Uart2Isr() interrupt 8
{

```

```
    if (S2CON & 0x02)
    {
        S2CON &= ~0x02;
        busy = 0;
    }
    if (S2CON & 0x01)
    {
        S2CON &= ~0x01;
        buffer[wptr++] = S2BUF;
        wptr &= 0x0f;
    }
}

void Uart2Init()
{
    S2CON = 0x10;
    T2L = BRT;
    T2H = BRT >> 8;
    AUXR = 0x14;
    wptr = 0x00;
    rptr = 0x00;
    busy = 0;
}

void Uart2Send(char dat)
{
    while (busy);
    busy = 1;
    S2BUF = dat;
}

void Uart2SendStr(char *p)
{
    while (*p)
    {
        Uart2Send(*p++);
    }
}

void main()
{
    P1M0 = 0x00;
    P1M1 = 0x00;
    P3M0 = 0x00;
    P3M1 = 0x00;
    P5M0 = 0x00;
    P5M1 = 0x00;

    Uart2Init();
    IE2 = 0x01;
    EA = 1;
    Uart2SendStr("Uart Test !\r\n");

    while (1)
    {
        if (rptr != wptr)
        {
            Uart2Send(buffer[rptr++]);
            rptr &= 0x0f;
        }
    }
}
```

}  
}  
}

---

---

STC MCU

## 13 串口通信

STC8G 系列单片机具有 2 个全双工异步串行通信接口(串口 1、串口 2)。每个串行口由 2 个数据缓冲器、一个移位寄存器、一个串行控制寄存器和一个波特率发生器等组成。每个串行口的数据缓冲器由 2 个互相独立的接收、发送缓冲器构成，可以同时发送和接收数据。

STC8G 系列单片机的串口 1 有 4 种工作方式，其中两种方式的波特率是可变的，另两种是固定的，以供不同应用场合选用。串口 2 只有两种工作方式，这两种方式的波特率都是可变的。用户可用软件设置不同的波特率和选择不同的工作方式。主机可通过查询或中断方式对接收/发送进行程序处理，使用十分灵活。

串口 1、串口 2 的通讯口均可以通过功能管脚的切换功能切换到多组端口，从而可以将一个通讯口分时复用为多个通讯口。

### 13.1 串口相关寄存器

符号	描述	地址	位地址与符号								复位值
			B7	B6	B5	B4	B3	B2	B1	B0	
SCON	串口 1 控制寄存器	98H	SM0/FE	SM1	SM2	REN	TB8	RB8	TI	RI	0000,0000
SBUF	串口 1 数据寄存器	99H									0000,0000
S2CON	串口 2 控制寄存器	9AH	S2SM0	-	S2SM2	S2REN	S2TB8	S2RB8	S2TI	S2RI	0100,0000
S2BUF	串口 2 数据寄存器	9BH									0000,0000
PCON	电源控制寄存器	87H	SMOD	SMOD0	LVDF	POF	GF1	GF0	PD	IDL	0011,0000
AUXR	辅助寄存器 1	8EH	T0x12	T1x12	UART_M0x6	T2R	T2_C/T	T2x12	EXTRAM	S1ST2	0000,0001
SADDR	串口 1 从机地址寄存器	A9H									0000,0000
SADEN	串口 1 从机地址屏蔽寄存器	B9H									0000,0000

## 13.2 串口 1

### 串口 1 控制寄存器

符号	地址	B7	B6	B5	B4	B3	B2	B1	B0
SCON	98H	SM0/FE	SM1	SM2	REN	TB8	RB8	TI	RI

SM0/FE: 当PCON寄存器中的SMOD0位为1时, 该位为帧错误检测标志位。当UART在接收过程中检测到一个无效停止位时, 通过UART接收器将该位置1, 必须由软件清零。当PCON寄存器中的SMOD0位为0时, 该位和SM1一起指定串口1的通信工作模式, 如下表所示:

SM0	SM1	串口1工作模式	功能说明
0	0	模式0	同步移位串行方式
0	1	模式1	可变波特率8位数据方式
1	0	模式2	固定波特率9位数据方式
1	1	模式3	可变波特率9位数据方式

SM2: 允许模式 2 或模式 3 多机通信控制位。当串口 1 使用模式 2 或模式 3 时, 如果 SM2 位为 1 且 REN 位为 1, 则接收机处于地址帧筛选状态。此时可以利用接收到的第 9 位 (即 RB8) 来筛选地址帧, 若 RB8=1, 说明该帧是地址帧, 地址信息可以进入 SBUF, 并使 RI 为 1, 进而在中断服务程序中再进行地址号比较; 若 RB8=0, 说明该帧不是地址帧, 应丢掉且保持 RI=0。在模式 2 或模式 3 中, 如果 SM2 位为 0 且 REN 位为 1, 接收收机处于地址帧筛选被禁止状态, 不论收到的 RB8 为 0 或 1, 均可使接收到的信息进入 SBUF, 并使 RI=1, 此时 RB8 通常为校验位。模式 1 和模式 0 为非多机通信方式, 在这两种方式时, SM2 应设置为 0。

REN: 允许/禁止串口接收控制位

0: 禁止串口接收数据

1: 允许串口接收数据

TB8: 当串口 1 使用模式 2 或模式 3 时, TB8 为要发送的第 9 位数据, 按需要由软件置位或清 0。在模式 0 和模式 1 中, 该位不用。

RB8: 当串口 1 使用模式 2 或模式 3 时, RB8 为接收到的第 9 位数据, 一般用作校验位或者地址帧/数据帧标志位。在模式 0 和模式 1 中, 该位不用。

TI: 串口 1 发送中断请求标志位。在模式 0 中, 当串口发送数据第 8 位结束时, 由硬件自动将 TI 置 1, 向主机请求中断, 响应中断后 TI 必须用软件清零。在其他模式中, 则在停止位开始发送时由硬件自动将 TI 置 1, 向 CPU 发请求中断, 响应中断后 TI 必须用软件清零。

RI: 串口 1 接收中断请求标志位。在模式 0 中, 当串口接收第 8 位数据结束时, 由硬件自动将 RI 置 1, 向主机请求中断, 响应中断后 RI 必须用软件清零。在其他模式中, 串行接收到停止位的中间时刻由硬件自动将 RI 置 1, 向 CPU 发中断申请, 响应中断后 RI 必须由软件清零。

### 串口 1 数据寄存器

符号	地址	B7	B6	B5	B4	B3	B2	B1	B0
SBUF	99H								

SBUF: 串口 1 数据接收/发送缓冲区。SBUF 实际是 2 个缓冲器, 读缓冲器和写缓冲器, 两个操作分别对应两个不同的寄存器, 1 个是只写寄存器 (写缓冲器), 1 个是只读寄存器 (读缓冲器)。对 SBUF 进行读操作, 实际是读取串口接收缓冲区, 对 SBUF 进行写操作则是触发串口开始发送数据。

### 电源管理寄存器

符号	地址	B7	B6	B5	B4	B3	B2	B1	B0
PCON	87H	SMOD	SMOD0	LVDF	POF	GF1	GF0	PD	IDL

SMOD: 串口 1 波特率控制位

- 0: 串口 1 的各个模式的波特率都不加倍
- 1: 串口 1 模式 1、模式 2、模式 3 的波特率加倍

SMOD0: 帧错误检测控制位

- 0: 无帧错检测功能
- 1: 使能帧错误检测功能。此时 SCON 的 SM0/FE 为 FE 功能，即为帧错误检测标志位。

### 辅助寄存器 1

符号	地址	B7	B6	B5	B4	B3	B2	B1	B0
AUXR	8EH	T0x12	T1x12	UART_M0x6	T2R	T2_C/T	T2x12	EXTRAM	S1ST2

UART\_M0x6: 串口 1 模式 0 的通讯速度控制

- 0: 串口 1 模式 0 的波特率不加倍，固定为  $F_{osc}/12$
- 1: 串口 1 模式 0 的波特率 6 倍速，即固定为  $F_{osc}/12*6 = F_{osc}/2$

S1ST2: 串口 1 波特率发射器选择位

- 0: 选择定时器 1 作为波特率发射器
- 1: 选择定时器 2 作为波特率发射器

## 13.2.1 串口 1 模式 0

当串口 1 选择工作模式为模式 0 时，串行通信接口工作在同步移位寄存器模式，当串行口模式 0 的通信速度设置位 UART\_M0x6 为 0 时，其波特率固定为系统时钟频率的 12 分频 ( $SYSClk/12$ )；当设置 UART\_M0x6 为 1 时，其波特率固定为系统时钟频率的 2 分频 ( $SYSClk/2$ )。RxD 为串行通讯的数据口，TxD 为同步移位脉冲输出脚，发送、接收的是 8 位数据，低位在先。

模式 0 的发送过程：当主机执行将数据写入发送缓冲器 SBUF 指令时启动发送，串行口即将 8 位数据以  $SYSClk/12$  或  $SYSClk/2$ （由 UART\_M0x6 确定是 12 分频还是 2 分频）的波特率从 RxD 管脚输出（从低位到高位），发送完中断标志 TI 置 1，TxD 管脚输出同步移位脉冲信号。当写信号有效后，相隔一个时钟，发送控制端 SEND 有效（高电平），允许 RxD 发送数据，同时允许 TxD 输出同步移位脉冲。一帧（8 位）数据发送完毕时，各控制端均恢复原状态，只有 TI 保持高电平，呈中断申请状态。在再次发送数据前，必须用软件将 TI 清 0。

模式 0 的接收过程：首先将接收中断请求标志 RI 清零并置位允许接收控制位 REN 时启动模式 0 接收过程。启动接收过程后，RxD 为串行数据输入端，TxD 为同步脉冲输出端。串行接收的波特率为  $SYSClk/12$  或  $SYSClk/2$ （由 UART\_M0x6 确定是 12 分频还是 2 分频）。当接收完成一帧数据（8 位）后，控制信号复位，中断标志 RI 被置 1，呈中断申请状态。当再次接收时，必须通过软件将 RI 清 0

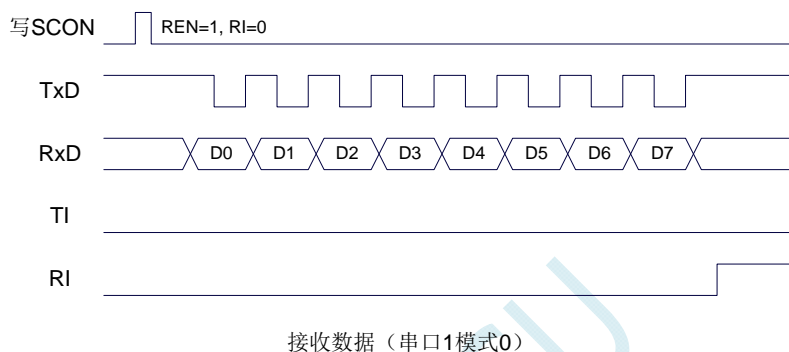
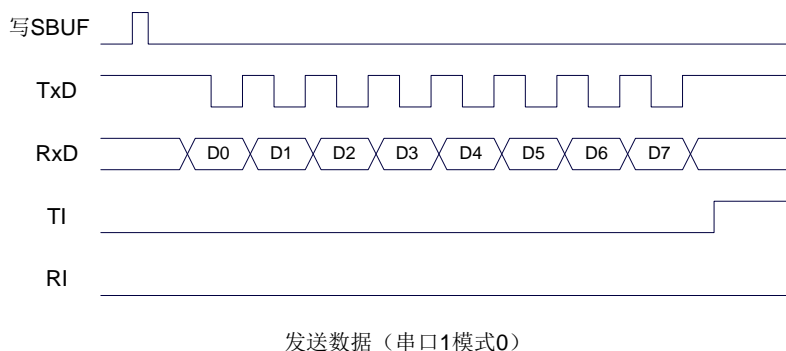

工作于模式 0 时，必须清 0 多机通信控制位 SM2，使之不影响 TB8 位和 RB8 位。由于波特率固定为 SYSclk/12 或 SYSclk/2，无需定时器提供，直接由单片机的时钟作为同步移位脉冲。

串口 1 模式 0 的波特率计算公式如下表所示（SYSclk 为系统工作频率）：

UART_M0x6	波特率计算公式
0	波特率 = $\frac{\text{SYSclk}}{12}$
1	波特率 = $\frac{\text{SYSclk}}{2}$

## 13.2.2 串口 1 模式 1

当软件设置 SCON 的 SM0、SM1 为“01”时，串行口 1 则以模式 1 进行工作。此模式为 8 位 UART 格式，一帧信息为 10 位：1 位起始位，8 位数据位（低位在先）和 1 位停止位。波特率可变，即可根据需要进行设置波特率。TxD 为数据发送口，RxD 为数据接收口，串行口全双工接受/发送。

模式 1 的发送过程：串行通信模式发送时，数据由串行发送端 TxD 输出。当主机执行一条写 SBUF 的指令就启动串行通信的发送，写“SBUF”信号还把“1”装入发送移位寄存器的第 9 位，并通知 TX 控制单元开始发送。移位寄存器将数据不断右移送 TxD 端口发送，在数据的左边不断移入“0”作补充。当数据的最高位移到移位寄存器的输出位置，紧跟其后的是第 9 位“1”，在它的左边各位全为“0”，这个状态条件，使 TX 控制单元作最后一次移位输出，然后使允许发送信号“SEND”失效，完成一帧信息的发送，并置位中断请求位 TI，即 TI=1，向主机请求中断处理。

模式 1 的接收过程：当软件置位接收允许标志位 REN，即 REN=1 时，接收器便对 RxD 端口的信号进行检测，当检测到 RxD 端口发送从“1”→“0”的下降沿跳变时就启动接收器准备接收数据，并立即复位波特率发生器的接收计数器，将 1FFH 装入移位寄存器。接收的数据从接收移位寄存器的右边移入，已装入的 1FFH 向左边移出，当起始位“0”移到移位寄存器的最左边时，使 RX 控制器作最后一次移位，完成一帧的接收。若同时满足以下两个条件：

- RI=0;
- SM2=0 或接收到的停止位为 1。

则接收到的数据有效，实现装载入 SBUF，停止位进入 RB8，RI 标志位被置 1，向主机请求中断，若上述两条件不能同时满足，则接收到的数据作废并丢失，无论条件满足与否，接收器重又检测 RxD 端口上的“1”→“0”的跳变，继续下一帧的接收。接收有效，在响应中断后，RI 标志位必须由软件清 0。通常情况下，串行通信工作于模式 1 时，SM2 设置为“0”。



串口 1 的波特率是可变的，其波特率可由定时器 1 或者定时器 2 产生。当定时器采用 1T 模式时（12 倍速），相应的波特率的速度也会相应提高 12 倍。



串口 1 模式 1 的波特率计算公式如下表所示：（SYSclk 为系统工作频率）

选择定时器	定时器速度	波特率计算公式
定时器2	1T	定时器2重载值 = $65536 - \frac{\text{SYSclk}}{4 \times \text{波特率}}$
	12T	定时器2重载值 = $65536 - \frac{\text{SYSclk}}{12 \times 4 \times \text{波特率}}$
定时器1模式0	1T	定时器1重载值 = $65536 - \frac{\text{SYSclk}}{4 \times \text{波特率}}$
	12T	定时器1重载值 = $65536 - \frac{\text{SYSclk}}{12 \times 4 \times \text{波特率}}$
定时器1模式2	1T	定时器1重载值 = $256 - \frac{2^{\text{SMOD}} \times \text{SYSclk}}{32 \times \text{波特率}}$
	12T	定时器1重载值 = $256 - \frac{2^{\text{SMOD}} \times \text{SYSclk}}{12 \times 32 \times \text{波特率}}$

下面为常用频率与常用波特率所对应定时器的重载值

频率 (MHz)	波特率	定时器 2		定时器 1 模式 0		定时器 1 模式 2			
		1T 模式	12T 模式	1T 模式	12T 模式	SMOD=1		SMOD=0	
						1T 模式	12T 模式	1T 模式	12T 模式
11.0592	115200	FFE8H	FFFEH	FFE8H	FFFEH	FAH	-	FDH	-
	57600	FFD0H	FFFCH	FFD0H	FFFCH	F4H	FFH	FAH	-
	38400	FFB8H	FFFAH	FFB8H	FFFAH	EEH	-	F7H	-
	19200	FF70H	FFF4H	FF70H	FFF4H	DCH	FDH	EEH	-
	9600	FEE0H	FFE8H	FEE0H	FFE8H	B8H	FAH	DCH	FDH
18.432	115200	FFD8H	-	FFD8H	-	F6H	-	FBH	-
	57600	FFB0H	-	FFB0H	-	ECH	-	F6H	-
	38400	FF88H	FFF6H	FF88H	FFF6H	E2H	-	F1H	-
	19200	FF10H	FFECH	FF10H	FFECH	C4H	FBH	E2H	-
	9600	FE20H	FFD8H	FE20H	FFD8H	88H	F6H	C4H	FBH
22.1184	115200	FFD0H	FFFCH	FFD0H	FFFCH	F4H	FFH	FAH	-
	57600	FFA0H	FFF8H	FFA0H	FFF8H	E8H	FEH	F4H	FFH
	38400	FF70H	FFF4H	FF70H	FFF4H	DCH	FDH	EEH	-
	19200	FEE0H	FFE8H	FEE0H	FFE8H	B8H	FAH	DCH	FDH
	9600	FDC0H	FFD0H	FDC0H	FFD0H	70H	F4H	B8H	FAH

### 13.2.3 串口 1 模式 2

当 SM0、SM1 两位为 10 时，串行口 1 工作在模式 2。串行口 1 工作模式 2 为 9 位数据异步通信 UART 模式，其一帧的信息由 11 位组成：1 位起始位，8 位数据位（低位在先），1 位可编程位（第 9 位数据）和 1 位停止位。发送时可编程位（第 9 位数据）由 SCON 中的 TB8 提供，可软件设置为 1 或 0，或者可将 PSW 中的奇/偶校验位 P 值装入 TB8（TB8 既可作为多机通信中的地址数据标志位，又可作为数据的奇偶校验位）。接收时第 9 位数据装入 SCON 的 RB8。TxD 为发送端口，RxD 为接收端口，以全双工模式进行接收/发送。

模式 2 的波特率固定为系统时钟的 64 分频或 32 分频（取决于 PCON 中 SMOD 的值）

串口 1 模式 2 的波特率计算公式如下表所示（SYSclk 为系统工作频率）：

SMOD	波特率计算公式
0	波特率 = $\frac{\text{SYSclk}}{64}$
1	波特率 = $\frac{\text{SYSclk}}{32}$

模式 2 和模式 1 相比，除波特率发生源略有不同，发送时由 TB8 提供给移位寄存器第 9 数据位不同外，其余功能结构均基本相同，其接收/发送操作过程及时序也基本相同。

当接收器接收完一帧信息后必须同时满足下列条件：

- RI=0
- SM2=0 或者 SM2=1 且接收到的第 9 数据位 RB8=1。

当上述两条条件同时满足时，才将接收到的移位寄存器的数据装入 SBUF 和 RB8 中，RI 标志位被置 1，并向主机请求中断处理。如果上述条件有一个不满足，则刚接收到移位寄存器中的数据无效而丢失，也不置位 RI。无论上述条件满足与否，接收器又重新开始检测 RxD 输入端口的跳变信息，接收下一帧的输入信息。在模式 2 中，接收到的停止位与 SBUF、RB8 和 RI 无关。

通过软件对 SCON 中的 SM2、TB8 的设置以及通信协议的约定，为多机通信提供了方便。

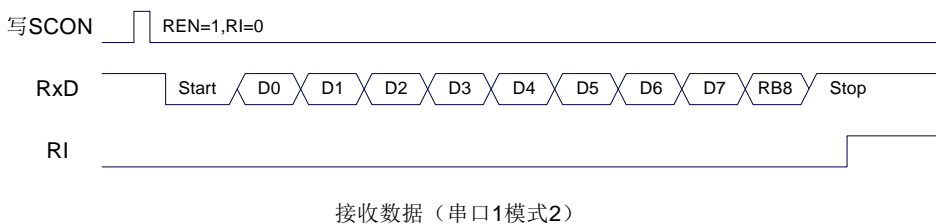
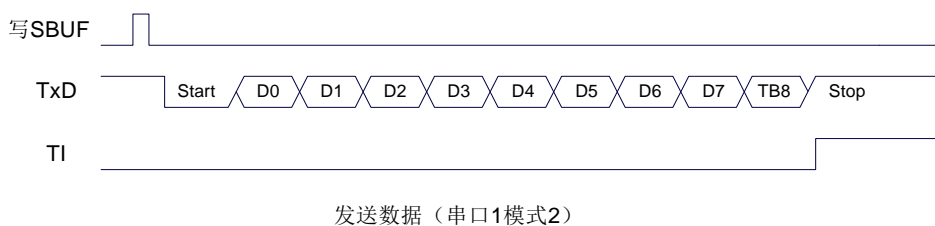

### 13.2.4 串口 1 模式 3

当 SM0、SM1 两位为 11 时，串行口 1 工作在模式 3。串行通信模式 3 为 9 位数据异步通信 UART

模式，其一帧的信息由 11 位组成：1 位起始位，8 位数据位（低位在先），1 位可编程位（第 9 位数据）和 1 位停止位。发送时可编程位（第 9 位数据）由 SCON 中的 TB8 提供，可软件设置为 1 或 0，或者可将 PSW 中的奇/偶校验位 P 值装入 TB8（TB8 既可作为多机通信中的地址数据标志位，又可作为数据的奇偶校验位）。接收时第 9 位数据装入 SCON 的 RB8。TxD 为发送端口，RxD 为接收端口，以全双工模式进行接收/发送。

模式 3 和模式 1 相比，除发送时由 TB8 提供给移位寄存器第 9 数据位不同外，其余功能结构均基本相同，其接收‘发送操作过程及时序也基本相同。

当接收器接收完一帧信息后必须同时满足下列条件：

- RI=0
- SM2=0 或者 SM2=1 且接收到的第 9 数据位 RB8=1。

当上述两条件同时满足时，才将接收到的移位寄存器的数据装入 SBUF 和 RB8 中，RI 标志位被置 1，并向主机请求中断处理。如果上述条件有一个不满足，则刚接收到移位寄存器中的数据无效而丢失，也不置位 RI。无论上述条件满足与否，接收器又重新开始检测 RxD 输入端口的跳变信息，接收下一帧的输入信息。在模式 3 中，接收到的停止位与 SBUF、RB8 和 RI 无关。

通过软件对 SCON 中的 SM2、TB8 的设置以及通信协议的约定，为多机通信提供了方便。



串口 1 模式 3 的波特率计算公式与模式 1 是完全相同的。请参考模式 1 的波特率计算公式。

## 13.2.5 自动地址识别

### 串口 1 从机地址控制寄存器

符号	地址	B7	B6	B5	B4	B3	B2	B1	B0
SADDR	A9H								
SADEN	B9H								

SADDR：从机地址寄存器

SADEN：从机地址屏蔽位寄存器

自动地址识别功能典型应用在多机通讯领域，其主要原理是从机系统通过硬件比较功能来识别来自于主机串口数据流中的地址信息，通过寄存器 SADDR 和 SADEN 设置的本机的从机地址，硬件自动对从机地址进行过滤，当来自于主机的从机地址信息与本机所设置的从机地址相匹配时，硬件产生串口

断；否则硬件自动丢弃串口数据，而不产生中断。当众多处于空闲模式的从机链接在一起时，只有从机地址相匹配的从机才会从空闲模式唤醒，从而可以大大降低从机 MCU 的功耗，即使从机处于正常工作状态也可避免不停地进入串口中断而降低系统执行效率。

要使用串口的自动地址识别功能，首先需要将参与通讯的 MCU 的串口通讯模式设置为模式 2 或者模式 3（通常都选择波特率可变的模式 3，因为模式 2 的波特率是固定的，不便于调节），并开启从机的 SCON 的 SM2 位。对于串口模式 2 或者模式 3 的 9 位数据位中，第 9 位数据（存放在 RB8 中）为地址/数据的标志位，当第 9 位数据为 1 时，表示前面的 8 位数据（存放在 SBUF 中）为地址信息。当 SM2 被设置为 1 时，从机 MCU 会自动过滤掉非地址数据（第 9 位为 0 的数据），而对 SBUF 中的地址数据（第 9 位为 1 的数据）自动与 SADDR 和 SADEN 所设置的本机地址进行比较，若地址相匹配，则会将 RI 置“1”，并产生中断，否则不予处理本次接收的串口数据。

从机地址的设置是通过 SADDR 和 SADEN 两个寄存器进行设置的。SADDR 为从机地址寄存器，里面存放本机的从机地址。SADEN 为从机地址屏蔽位寄存器，用于设置地址信息中的忽略位，设置方法如下：

例如

SADDR = 11001010

SADEN = 10000001

则匹配地址为 1xxxxx0

即，只要主机送出的地址数据中的 bit0 为 0 且 bit7 为 1 就可以和本机地址相匹配

再例如

SADDR = 11001010

SADEN = 00001111

则匹配地址为 xxxx1010

即，只要主机送出的地址数据中的低 4 位为 1010 就可以和本机地址相匹配，而高 4 为被忽略，可以为任意值。

主机可以使用广播地址（FFH）同时选中所有的从机来进行通讯。

## 13.3 串口 2

### 串口 2 控制寄存器

符号	地址	B7	B6	B5	B4	B3	B2	B1	B0
S2CON	9AH	S2SM0	-	S2SM2	S2REN	S2TB8	S2RB8	S2TI	S2RI

S2SM0: 指定串口2的通信工作模式, 如下表所示:

S2SM0	串口2工作模式	功能说明
0	模式0	可变波特率8位数据方式
1	模式1	可变波特率9位数据方式

S2SM2: 允许串口 2 在模式 1 时允许多机通信控制位。在模式 1 时, 如果 S2SM2 位为 1 且 S2REN 位为 1, 则接收机处于地址帧筛选状态。此时可以利用接收到的第 9 位 (即 S2RB8) 来筛选地址帧: 若 S2RB8=1, 说明该帧是地址帧, 地址信息可以进入 S2BUF, 并使 S2RI 为 1, 进而在中断服务程序中再进行地址号比较; 若 S2RB8=0, 说明该帧不是地址帧, 应丢掉且保持 S2RI=0。在模式 1 中, 如果 S2SM2 位为 0 且 S2REN 位为 1, 接收机处于地址帧筛选被禁止状态。不论收到的 S2RB8 为 0 或 1, 均可使接收到的信息进入 S2BUF, 并使 S2RI=1, 此时 S2RB8 通常为校验位。模式 0 为非多机通信方式, 在这种方式时, 要设置 S2SM2 应为 0。

S2REN: 允许/禁止串口接收控制位

0: 禁止串口接收数据

1: 允许串口接收数据

S2TB8: 当串口 2 使用模式 1 时, S2TB8 为要发送的第 9 位数据, 一般用作校验位或者地址帧/数据帧标志位, 按需要由软件置位或清 0。在模式 0 中, 该位不用。

S2RB8: 当串口 2 使用模式 1 时, S2RB8 为接收到的第 9 位数据, 一般用作校验位或者地址帧/数据帧标志位。在模式 0 中, 该位不用。

S2TI: 串口 2 发送中断请求标志位。在停止位开始发送时由硬件自动将 S2TI 置 1, 向 CPU 发请求中断, 响应中断后 S2TI 必须用软件清零。

S2RI: 串口 2 接收中断请求标志位。串行接收到停止位的中间时刻由硬件自动将 S2RI 置 1, 向 CPU 发中断申请, 响应中断后 S2RI 必须由软件清零。

### 串口 2 数据寄存器

符号	地址	B7	B6	B5	B4	B3	B2	B1	B0
S2BUF	9BH								

S2BUF: 串口 1 数据接收/发送缓冲区。S2BUF 实际是 2 个缓冲器, 读缓冲器和写缓冲器, 两个操作分别对应两个不同的寄存器, 1 个是只写寄存器 (写缓冲器), 1 个是只读寄存器 (读缓冲器)。对 S2BUF 进行读操作, 实际是读取串口接收缓冲区, 对 S2BUF 进行写操作则是触发串口开始发送数据。

### 13.3.1 串口 2 模式 0

串行口 2 的模式 0 为 8 位数据位可变波特率 UART 工作模式。此模式一帧信息为 10 位: 1 位起始位, 8 位数据位 (低位在先) 和 1 位停止位。波特率可变, 可根据需要进行设置波特率。TxD2 为数据发送口, RxD2 为数据接收口, 串行口全双工接受/发送。

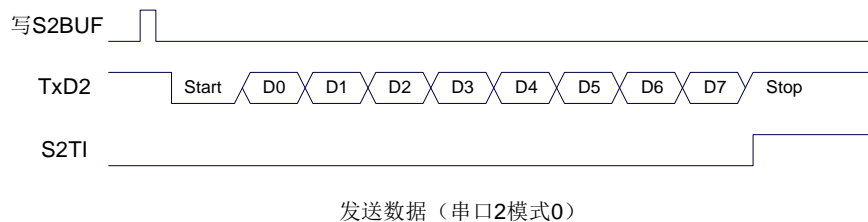

串口 2 的波特率是可变的，其波特率由定时器 2 产生。当定时器采用 1T 模式时（12 倍速），相应的波特率的速度也会相应提高 12 倍。

串口 2 模式 0 的波特率计算公式如下表所示：（SYSclk 为系统工作频率）

选择定时器	定时器速度	波特率计算公式
定时器2	1T	定时器2重载值 = $65536 - \frac{\text{SYSclk}}{4 \times \text{波特率}}$
	12T	定时器2重载值 = $65536 - \frac{\text{SYSclk}}{12 \times 4 \times \text{波特率}}$

### 13.3.2 串口 2 模式 1

串行口 2 的模式 1 为 9 位数据位可变波特率 UART 工作模式。此模式一帧信息为 11 位：1 位起始位，9 位数据位（低位在先）和 1 位停止位。波特率可变，可根据需要进行设置波特率。TxD2 为数据发送口，RxD2 为数据接收口，串行口全双工接受/发送。

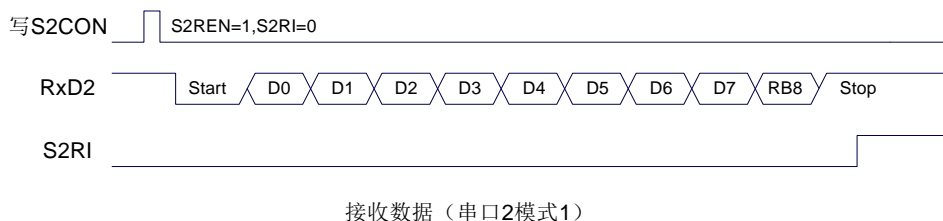
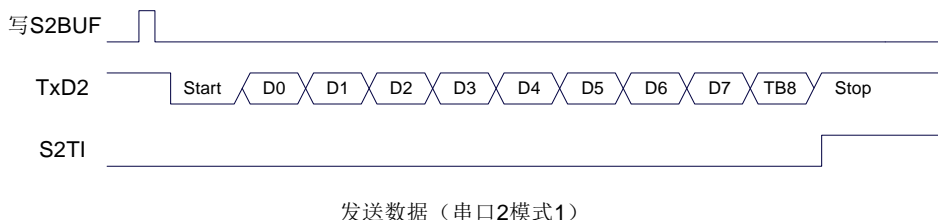

串口 2 模式 1 的波特率计算公式与模式 0 是完全相同的。请参考模式 0 的波特率计算公式。

STC MCU

## 13.4 串口注意事项

关于串口中断请求有如下问题需要注意：（串口 1、串口 2、串口 3、串口 4 均类似，下面以串口 1 为例进行说明）

8 位数据模式时，发送完成整个停止位后产生 TI 中断请求，如下图所示：

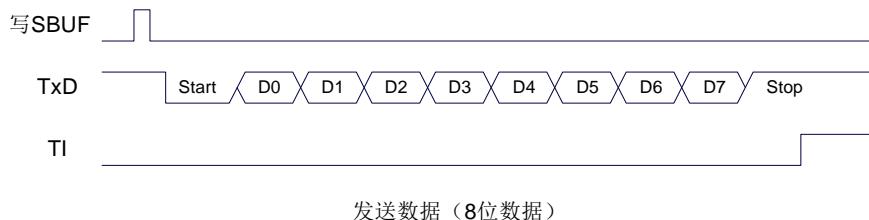

8 位数据模式时，接收完成一半个停止位后产生 RI 中断请求，如下图所示：

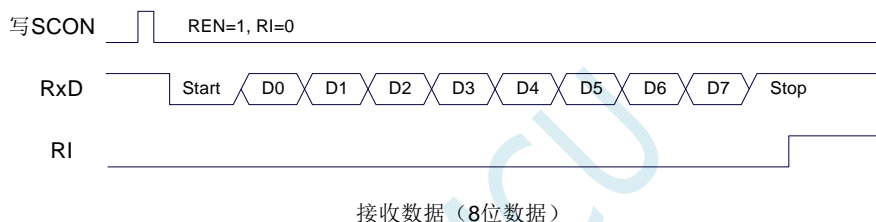

9 位数据模式时，发送完成整个第 9 位数据位后产生 TI 中断请求，如下图所示：

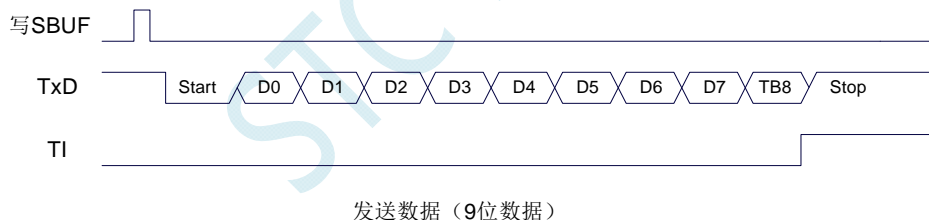

9 位数据模式时，接收完成一半个第 9 位数据位后产生 RI 中断请求，如下图所示：

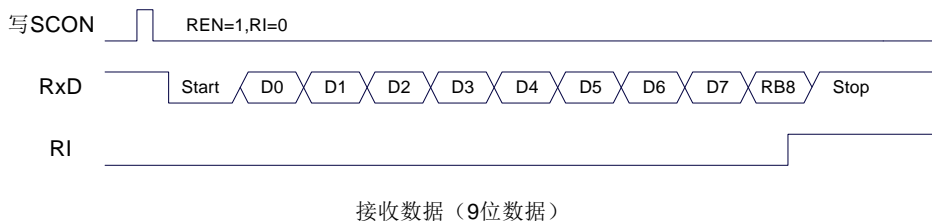



## 13.5 范例程序

### 13.5.1 串口 1 使用定时器 2 做波特率发生器

汇编代码

;测试工作频率为11.0592MHz

```

AUXR      DATA      8EH
T2H       DATA      0D6H
T2L       DATA      0D7H

BUSY      BIT         20H.0
WPTR      DATA      21H
RPTR      DATA      22H
BUFFER    DATA      23H                ;16 bytes

P1M1      DATA      091H
P1M0      DATA      092H
P3M1      DATA      0B1H
P3M0      DATA      0B2H
P5M1      DATA      0C9H
P5M0      DATA      0CAH

          ORG         0000H
          LJMP        MAIN
          ORG         0023H
          LJMP        UART_ISR

          ORG         0100H

UART_ISR:
          PUSH        ACC
          PUSH        PSW
          MOV         PSW,#08H

          JNB        TI,CHKRI
          CLR        TI
          CLR        BUSY

CHKRI:
          JNB        RI,UARTISR_EXIT
          CLR        RI
          MOV         A,WPTR
          ANL        A,#0FH
          ADD        A,#BUFFER
          MOV         R0,A
          MOV         @R0,SBUF
          INC        WPTR

UARTISR_EXIT:
          POP         PSW
          POP         ACC
          RETI

UART_INIT:
          MOV         SCON,#50H
          MOV         T2L,#0E8H                ;65536-11059200/115200/4=0FFE8H
          MOV         T2H,#0FFH
          MOV         AUXR,#15H
          CLR        BUSY

```

```

MOV      WPTR,#00H
MOV      RPTR,#00H
RET

UART_SEND:
JB       BUSY,$
SETB    BUSY
MOV     SBUF,A
RET

UART_SENDSTR:
CLR      A
MOVC    A,@A+DPTR
JZ      SENDEND
LCALL   UART_SEND
INC     DPTR
JMP     UART_SENDSTR

SENDEND:
RET

MAIN:
MOV     SP,#5FH
MOV     P1M0,#00H
MOV     P1M1,#00H
MOV     P3M0,#00H
MOV     P3M1,#00H
MOV     P5M0,#00H
MOV     P5M1,#00H

LCALL   UART_INIT
SETB    ES
SETB    EA

MOV     DPTR,#STRING
LCALL   UART_SENDSTR

LOOP:
MOV     A,RPTR
XRL    A,WPTR
ANL    A,#0FH
JZ     LOOP
MOV     A,RPTR
ANL    A,#0FH
ADD    A,#BUFFER
MOV     R0,A
MOV     A,@R0
LCALL   UART_SEND
INC     RPTR
JMP     LOOP

STRING:  DB      'Uart Test !',0DH,0AH,00H

END

```

## C 语言代码

```
//测试工作频率为11.0592MHz
```

```
#include "reg51.h"
```

```
#include "intrins.h"

#define FOSC      11059200UL
#define BRT      (65536 - FOSC / 115200 / 4)

sfr    AUXR      = 0x8e;
sfr    T2H      = 0xd6;
sfr    T2L      = 0xd7;

sfr    P1M1     = 0x91;
sfr    P1M0     = 0x92;
sfr    P3M1     = 0xb1;
sfr    P3M0     = 0xb2;
sfr    P5M1     = 0xc9;
sfr    P5M0     = 0xca;

bit    busy;
char   wptr;
char   rptr;
char   buffer[16];

void UartIsr() interrupt 4
{
    if (TI)
    {
        TI = 0;
        busy = 0;
    }
    if (RI)
    {
        RI = 0;
        buffer[wptr++] = SBUF;
        wptr &= 0x0f;
    }
}

void UartInit()
{
    SCON = 0x50;
    T2L = BRT;
    T2H = BRT >> 8;
    AUXR = 0x15;
    wptr = 0x00;
    rptr = 0x00;
    busy = 0;
}

void UartSend(char dat)
{
    while (busy);
    busy = 1;
    SBUF = dat;
}

void UartSendStr(char *p)
{
    while (*p)
    {
        UartSend(*p++);
    }
}
```

```

    }
}

void main()
{
    PIM0 = 0x00;
    PIMI = 0x00;
    P3M0 = 0x00;
    P3MI = 0x00;
    P5M0 = 0x00;
    P5MI = 0x00;

    UartInit();
    ES = 1;
    EA = 1;
    UartSendStr("Uart Test !\r\n");

    while (1)
    {
        if (rptr != wptr)
        {
            UartSend(buffer[rptr++]);
            rptr &= 0x0f;
        }
    }
}

```

### 13.5.2 串口 1 使用定时器 1（模式 0）做波特率发生器

汇编代码

;测试工作频率为 11.0592MHz;

<i>AUXR</i>	<i>DATA</i>	<i>8EH</i>	
<i>BUSY</i>	<i>BIT</i>	<i>20H.0</i>	
<i>WPTR</i>	<i>DATA</i>	<i>21H</i>	
<i>RPTR</i>	<i>DATA</i>	<i>22H</i>	
<i>BUFFER</i>	<i>DATA</i>	<i>23H</i>	;16 bytes
<i>PIMI</i>	<i>DATA</i>	<i>091H</i>	
<i>PIM0</i>	<i>DATA</i>	<i>092H</i>	
<i>P3MI</i>	<i>DATA</i>	<i>0B1H</i>	
<i>P3M0</i>	<i>DATA</i>	<i>0B2H</i>	
<i>P5MI</i>	<i>DATA</i>	<i>0C9H</i>	
<i>P5M0</i>	<i>DATA</i>	<i>0CAH</i>	
	<i>ORG</i>	<i>0000H</i>	
	<i>LJMP</i>	<i>MAIN</i>	
	<i>ORG</i>	<i>0023H</i>	
	<i>LJMP</i>	<i>UART_ISR</i>	
	<i>ORG</i>	<i>0100H</i>	
<i>UART_ISR:</i>	<i>PUSH</i>	<i>ACC</i>	
	<i>PUSH</i>	<i>PSW</i>	
	<i>MOV</i>	<i>PSW,#08H</i>	

```

        JNB      TI,CHKRI
        CLR      TI
        CLR      BUSY
CHKRI:
        JNB      RI,UARTISR_EXIT
        CLR      RI
        MOV      A,WPTR
        ANL      A,#0FH
        ADD      A,#BUFFER
        MOV      R0,A
        MOV      @R0,SBUF
        INC      WPTR
UARTISR_EXIT:
        POP      PSW
        POP      ACC
        RETI

UART_INIT:
        MOV      SCON,#50H
        MOV      TMOD,#00H
        MOV      TLI,#0E8H                ;65536-11059200/115200/4=0FFE8H
        MOV      TH1,#0FFH
        SETB     TR1
        MOV      AUXR,#40H
        CLR      BUSY
        MOV      WPTR,#00H
        MOV      RPTR,#00H
        RET

UART_SEND:
        JB       BUSY,$
        SETB     BUSY
        MOV      SBUF,A
        RET

UART_SENDSTR:
        CLR      A
        MOVC     A,@A+DPTR
        JZ       SENDEND
        LCALL    UART_SEND
        INC      DPTR
        JMP      UART_SENDSTR
SENDEND:
        RET

MAIN:
        MOV      SP,#5FH
        MOV      P1M0,#00H
        MOV      P1M1,#00H
        MOV      P3M0,#00H
        MOV      P3M1,#00H
        MOV      P5M0,#00H
        MOV      P5M1,#00H

        LCALL    UART_INIT
        SETB     ES
        SETB     EA

        MOV      DPTR,#STRING

```

```

        LCALL    UART_SENDSTR

LOOP:
    MOV     A,RPTR
    XRL    A,WPTR
    ANL    A,#0FH
    JZ     LOOP
    MOV     A,RPTR
    ANL    A,#0FH
    ADD    A,#BUFFER
    MOV     R0,A
    MOV     A,@R0
    LCALL  UART_SEND
    INC    RPTR
    JMP    LOOP

STRING:  DB      'Uart Test !',0DH,0AH,00H

        END

```

## C 语言代码

//测试工作频率为11.0592MHz

```

#include "reg51.h"
#include "intrins.h"

```

```

#define FOSC    11059200UL
#define BRT     (65536 - FOSC / 115200 / 4)

```

```

sfr AUXR      = 0x8e;

sfr P1MI      = 0x91;
sfr P1M0      = 0x92;
sfr P3MI      = 0xb1;
sfr P3M0      = 0xb2;
sfr P5MI      = 0xc9;
sfr P5M0      = 0xca;

```

```

bit busy;
char wptr;
char rptr;
char buffer[16];

```

```
void UartIsr() interrupt 4
```

```

{
    if (TI)
    {
        TI = 0;
        busy = 0;
    }
    if (RI)
    {
        RI = 0;
        buffer[wptr++] = SBUF;
        wptr &= 0x0f;
    }
}

```

```

void UartInit()
{
    SCON = 0x50;
    TMOD = 0x00;
    TL1 = BRT;
    TH1 = BRT >> 8;
    TRI = 1;
    AUXR = 0x40;
    wptr = 0x00;
    rptr = 0x00;
    busy = 0;
}

void UartSend(char dat)
{
    while (busy);
    busy = 1;
    SBUF = dat;
}

void UartSendStr(char *p)
{
    while (*p)
    {
        UartSend(*p++);
    }
}

void main()
{
    P1M0 = 0x00;
    P1M1 = 0x00;
    P3M0 = 0x00;
    P3M1 = 0x00;
    P5M0 = 0x00;
    P5M1 = 0x00;

    UartInit();
    ES = 1;
    EA = 1;
    UartSendStr("Uart Test !\r\n");

    while (1)
    {
        if (rptr != wptr)
        {
            UartSend(buffer[rptr++]);
            rptr &= 0x0f;
        }
    }
}

```

### 13.5.3 串口 1 使用定时器 1（模式 2）做波特率发生器

汇编代码

;测试工作频率为 11.0592MHz

AUXR          DATA          8EH

```

BUSY      BIT      20H.0
WPTR     DATA     21H
RPTR     DATA     22H
BUFFER   DATA     23H                                ;16 bytes

P1M1     DATA     091H
P1M0     DATA     092H
P3M1     DATA     0B1H
P3M0     DATA     0B2H
P5M1     DATA     0C9H
P5M0     DATA     0CAH

ORG      0000H
LJMP    MAIN
ORG      0023H
LJMP    UART_ISR

ORG      0100H

UART_ISR:
PUSH    ACC
PUSH    PSW
MOV     PSW,#08H

JNB    TI,CHKRI
CLR    TI
CLR    BUSY

CHKRI:
JNB    RI,UARTISR_EXIT
CLR    RI
MOV    A,WPTR
ANL    A,#0FH
ADD    A,#BUFFER
MOV    R0,A
MOV    @R0,SBUF
INC    WPTR

UARTISR_EXIT:
POP    PSW
POP    ACC
RETI

UART_INIT:
MOV    SCON,#50H
MOV    TMOD,#20H
MOV    TL1,#0FDH                                ;256-11059200/115200/32=0FDH
MOV    TH1,#0FDH
SETB   TR1
MOV    AUXR,#40H
CLR    BUSY
MOV    WPTR,#00H
MOV    RPTR,#00H
RET

UART_SEND:
JB     BUSY,$
SETB   BUSY
MOV    SBUF,A
RET

```



```

UART_SENDSTR:
    CLR        A
    MOVC       A,@A+DPTR
    JZ         SENDEND
    LCALL      UART_SEND
    INC        DPTR
    JMP        UART_SENDSTR

SENDEND:
    RET

MAIN:
    MOV        SP,#5FH
    MOV        P1M0,#00H
    MOV        P1M1,#00H
    MOV        P3M0,#00H
    MOV        P3M1,#00H
    MOV        P5M0,#00H
    MOV        P5M1,#00H

    LCALL      UART_INIT
    SETB       ES
    SETB       EA

    MOV        DPTR,#STRING
    LCALL      UART_SENDSTR

LOOP:
    MOV        A,RPTR
    XRL        A,WPTR
    ANL        A,#0FH
    JZ         LOOP
    MOV        A,RPTR
    ANL        A,#0FH
    ADD        A,#BUFFER
    MOV        R0,A
    MOV        A,@R0
    LCALL      UART_SEND
    INC        RPTR
    JMP        LOOP

STRING:    DB          'Uart Test !',0DH,0AH,00H

    END

```

## C 语言代码

```
//测试工作频率为11.0592MHz
```

```

#include "reg51.h"
#include "intrins.h"

#define FOSC      11059200UL
#define BRT      (256 - FOSC / 115200 / 32)

sfr    AUXR      = 0x8e;

sfr    P1M1      = 0x91;
sfr    P1M0      = 0x92;

```

```
sfr    P3M1    = 0xb1;
sfr    P3M0    = 0xb2;
sfr    P5M1    = 0xc9;
sfr    P5M0    = 0xca;
```

```
bit    busy;
char   wptr;
char   rptr;
char   buffer[16];
```

```
void UartIsr() interrupt 4
```

```
{
    if (TI)
    {
        TI = 0;
        busy = 0;
    }
    if (RI)
    {
        RI = 0;
        buffer[wptr++] = SBUF;
        wptr &= 0x0f;
    }
}
```

```
void UartInit()
```

```
{
    SCON = 0x50;
    TMOD = 0x20;
    TL1 = BRT;
    TH1 = BRT;
    TRI = 1;
    AUXR = 0x40;
    wptr = 0x00;
    rptr = 0x00;
    busy = 0;
}
```

```
void UartSend(char dat)
```

```
{
    while (busy);
    busy = 1;
    SBUF = dat;
}
```

```
void UartSendStr(char *p)
```

```
{
    while (*p)
    {
        UartSend(*p++);
    }
}
```

```
void main()
```

```
{
    P1M0 = 0x00;
    P1M1 = 0x00;
    P3M0 = 0x00;
    P3M1 = 0x00;
}
```

```

P5M0 = 0x00;
P5M1 = 0x00;

UartInit();
ES = 1;
EA = 1;
UartSendStr("Uart Test !\r\n");

while (1)
{
    if (rptr != wptr)
    {
        UartSend(buffer[rptr++]);
        rptr &= 0x0f;
    }
}
}

```

### 13.5.4 串口 2 使用定时器 2 做波特率发生器

#### 汇编代码

;测试工作频率为11.0592MHz

AUXR	DATA	8EH	
T2H	DATA	0D6H	
T2L	DATA	0D7H	
S2CON	DATA	9AH	
S2BUF	DATA	9BH	
IE2	DATA	0AFH	
BUSY	BIT	20H.0	
WPTR	DATA	21H	
RPTR	DATA	22H	
BUFFER	DATA	23H	;16 bytes
P1M1	DATA	091H	
P1M0	DATA	092H	
P3M1	DATA	0B1H	
P3M0	DATA	0B2H	
P5M1	DATA	0C9H	
P5M0	DATA	0CAH	
	ORG	0000H	
	LJMP	MAIN	
	ORG	0043H	
	LJMP	UART2_ISR	
	ORG	0100H	
UART2_ISR:			
	PUSH	ACC	
	PUSH	PSW	
	MOV	PSW,#08H	
	MOV	A,S2CON	
	JNB	ACC.1,CHKRI	
	ANL	S2CON,#NOT 02H	
	CLR	BUSY	

**CHKRI:**

```

JNB      ACC.0,UART2ISR_EXIT
ANL      S2CON,#NOT 01H
MOV      A,WPTR
ANL      A,#0FH
ADD      A,#BUFFER
MOV      R0,A
MOV      @R0,S2BUF
INC      WPTR

```

**UART2ISR\_EXIT:**

```

POP      PSW
POP      ACC
RETI

```

**UART2\_INIT:**

```

MOV      S2CON,#10H
MOV      T2L,#0E8H                ;65536-11059200/115200/4=0FFE8H
MOV      T2H,#0FFH
MOV      AUXR,#14H
CLR      BUSY
MOV      WPTR,#00H
MOV      RPTR,#00H
RET

```

**UART2\_SEND:**

```

JB       BUSY,$
SETB    BUSY
MOV     S2BUF,A
RET

```

**UART2\_SENDSTR:**

```

CLR     A
MOVC   A,@A+DPTR
JZ     SEND2END
LCALL  UART2_SEND
INC    DPTR
JMP    UART2_SENDSTR

```

**SEND2END:**

```
RET
```

**MAIN:**

```

MOV     SP,#5FH
MOV     P1M0,#00H
MOV     P1M1,#00H
MOV     P3M0,#00H
MOV     P3M1,#00H
MOV     P5M0,#00H
MOV     P5M1,#00H

LCALL  UART2_INIT
MOV     IE2,#01H
SETB   EA

MOV     DPTR,#STRING
LCALL  UART2_SENDSTR

```

**LOOP:**

```

MOV     A,RPTR
XRL    A,WPTR

```

```

        ANL        A,#0FH
        JZ         LOOP
        MOV        A,RPTR
        ANL        A,#0FH
        ADD        A,#BUFFER
        MOV        R0,A
        MOV        A,@R0
        LCALL     UART2_SEND
        INC        RPTR
        JMP        LOOP

STRING:  DB        'Uart Test !',0DH,0AH,00H

        END

```

## C 语言代码

//测试工作频率为11.0592MHz

```

#include "reg51.h"
#include "intrins.h"

#define FOSC      11059200UL
#define BRT      (65536 - FOSC / 115200 / 4)

sfr AUXR        = 0x8e;
sfr T2H         = 0xd6;
sfr T2L         = 0xd7;
sfr S2CON       = 0x9a;
sfr S2BUF       = 0x9b;
sfr IE2         = 0xaf;

sfr P1MI        = 0x91;
sfr P1M0        = 0x92;
sfr P3MI        = 0xb1;
sfr P3M0        = 0xb2;
sfr P5MI        = 0xc9;
sfr P5M0        = 0xca;

bit busy;
char wptr;
char rptr;
char buffer[16];

```

```

void Uart2Isr() interrupt 8
{
    if (S2CON & 0x02)
    {
        S2CON &= ~0x02;
        busy = 0;
    }
    if (S2CON & 0x01)
    {
        S2CON &= ~0x01;
        buffer[wptr++] = S2BUF;
        wptr &= 0x0f;
    }
}

```

```
void Uart2Init()
{
    S2CON = 0x10;
    T2L = BRT;
    T2H = BRT >> 8;
    AUXR = 0x14;
    wptr = 0x00;
    rptr = 0x00;
    busy = 0;
}

void Uart2Send(char dat)
{
    while (busy);
    busy = 1;
    S2BUF = dat;
}

void Uart2SendStr(char *p)
{
    while (*p)
    {
        Uart2Send(*p++);
    }
}

void main()
{
    P1M0 = 0x00;
    P1M1 = 0x00;
    P3M0 = 0x00;
    P3M1 = 0x00;
    P5M0 = 0x00;
    P5M1 = 0x00;

    Uart2Init();
    IE2 = 0x01;
    EA = 1;
    Uart2SendStr("Uart Test !\r\n");

    while (1)
    {
        if (rptr != wptr)
        {
            Uart2Send(buffer[rptr++]);
            rptr &= 0x0f;
        }
    }
}
```

---

## 14 比较器，掉电检测，内部固定比较电压

STC8G 系列单片机内部集成了一个比较器。比较器的正极可以是 P3.7 端口或者 ADC 的模拟输入通道，而负极可以 P3.6 端口或者是内部 BandGap 经过 OP 后的 REFV 电压（内部固定比较电压）。

比较器内部有可程序控制的两级滤波：模拟滤波和数字滤波。模拟滤波可以过滤掉比较输入信号中的毛刺信号，数字滤波可以等待输入信号更加稳定后再进行比较。比较结果可直接通过读取内部寄存器位获得，也可将比较器结果正向或反向输出到外部端口。将比较结果输出到外部端口可用作外部事件的触发信号和反馈信号，可扩大比较的应用范围。

### 14.1 比较器内部结构图

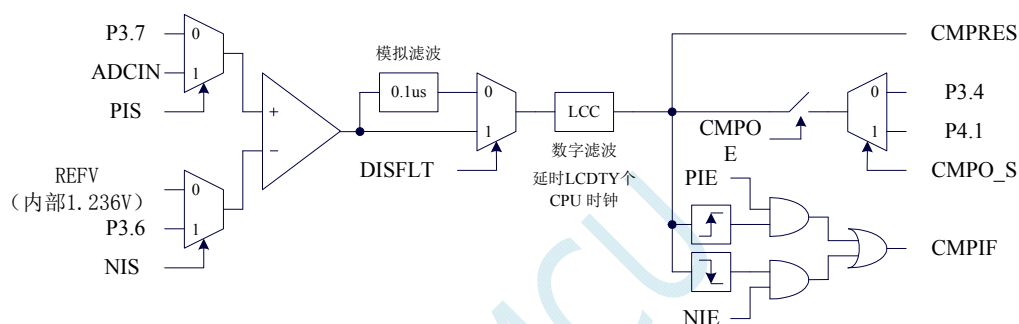

比较器内部结构

## 14.2 比较器相关的寄存器

符号	描述	地址	位地址与符号								复位值
			B7	B6	B5	B4	B3	B2	B1	B0	
CMPCR1	比较器控制寄存器 1	E6H	CMPEN	CMPIF	PIE	NIE	PIS	NIS	CMPOE	CMPRES	0000,0000
CMPCR2	比较器控制寄存器 2	E7H	INVCMP0	DISFLT	LCDTY[5:0]					0000,0000	

### 比较器控制寄存器 1

符号	地址	B7	B6	B5	B4	B3	B2	B1	B0
CMPCR1	E6H	CMPEN	CMPIF	PIE	NIE	PIS	NIS	CMPOE	CMPRES

CMPEN: 比较器模块使能位

- 0: 关闭比较功能
- 1: 使能比较功能

CMPIF: 比较器中断标志位。当 PIE 或 NIE 被使能后, 若产生相应的中断信号, 硬件自动将 CMPIF 置 1, 并向 CPU 提出中断请求。此标志位必须用户软件清零。

**(注意: 没有使能比较器中断时, 硬件不会设置此中断标志, 即使用查询方式访问比较器时, 不能查询此中断标志)**

PIE: 比较器上升沿中断使能位。

- 0: 禁止比较器上升沿中断。
- 1: 使能比较器上升沿中断。使能比较器的比较结果由 0 变成 1 时产生中断请求。

NIE: 比较器下降沿中断使能位。

- 0: 禁止比较器下降沿中断。
- 1: 使能比较器下降沿中断。使能比较器的比较结果由 1 变成 0 时产生中断请求。

PIS: 比较器的正极选择位

- 0: 选择外部端口 P3.7 为比较器正极输入源。
- 1: 通过 ADC\_CONTR 中的 ADC\_CHS 位选择 ADC 的模拟输入端作为比较器正极输入源。

NIS: 比较器的负极选择位

- 0: 选择内部 BandGap 经过 OP 后的电压 REFB 作为比较器负极输入源 (REFB 的电压值为 1.344V, 由于制造误差, 实际电压值可能在 1.34V~1.35V 之间)。
- 1: 选择外部端口 P3.6 为比较器负极输入源。

CMPOE: 比较器结果输出控制位

- 0: 禁止比较器结果输出
- 1: 使能比较器结果输出。比较器结果输出到 P3.4 或者 P4.1 (由 P\_SW2 中的 CMPO\_S 进行设定)

CMPRES: 比较器的比较结果。此位为只读。

- 0: 表示 CMP+的电平低于 CMP-的电平
- 1: 表示 CMP+的电平高于 CMP-的电平

CMPRES 是经过数字滤波后的输出信号, 而不是比较器的直接输出结果。

### 比较器控制寄存器 2

符号	地址	B7	B6	B5	B4	B3	B2	B1	B0
CMPCR2	E7H	INVCMP0	DISFLT	LCDTY[5:0]					

INVCMP0: 比较器结果输出控制

- 0: 比较器结果正向输出。若 CMPRES 为 0, 则 P3.4/P4.1 输出低电平, 反之输出高电平。
- 1: 比较器结果反向输出。若 CMPRES 为 0, 则 P3.4/P4.1 输出高电平, 反之输出低电平。

DISFLT: 模拟滤波功能控制



0: 使能 0.1us 模拟滤波功能

1: 关闭 0.1us 模拟滤波功能, 可略微提高比较器的比较速度。

LCDTY[5:0]: 数字滤波功能控制

数字滤波功能即为数字信号去抖动功能。当比较结果发生上升沿或者下降沿变化时, 比较器侦测变化后的信号必须维持 LCDTY 所设置的 CPU 时钟数不发生变化, 才认为数据变化是有效的; 否则将视同信号无变化。

若 LCDTY 设置为 0 时表示关闭数字滤波功能。

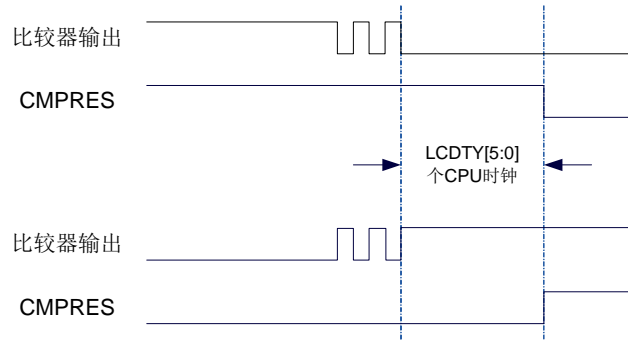

STC MCU

## 14.3 范例程序

### 14.3.1 比较器的使用（中断方式）

汇编代码

;测试工作频率为11.0592MHz

```

CMPCR1    DATA    0E6H
CMPCR2    DATA    0E7H

P1M1      DATA    091H
P1M0      DATA    092H
P3M1      DATA    0B1H
P3M0      DATA    0B2H
P5M1      DATA    0C9H
P5M0      DATA    0CAH

                ORG    0000H
                LJMP   MAIN
                ORG    00ABH
                LJMP   CMPISR

CMPISR:       ORG    0100H

                PUSH   ACC
                ANL    CMPCR1,#NOT 40H    ;清中断标志
                MOV    A,CMPCR1
                JB     ACC.0,RSING

FALLING:     CPL     P1.0                ;下降沿中断测试端口
                POP    ACC
                RETI

RSING:       CPL     P1.1                ;上升沿中断测试端口
                POP    ACC
                RETI

MAIN:        MOV     SP,#5FH
                MOV     P1M0,#00H
                MOV     P1M1,#00H
                MOV     P3M0,#00H
                MOV     P3M1,#00H
                MOV     P5M0,#00H
                MOV     P5M1,#00H

                MOV     CMPCR2,#00H
                ANL     CMPCR2,#NOT 80H    ;比较器正向输出
                ORL     CMPCR2,#80H      ;比较器反向输出
                ANL     CMPCR2,#NOT 40H    ;禁止0.1us 滤波
                ORL     CMPCR2,#40H      ;使能0.1us 滤波
                ANL     CMPCR2,#NOT 3FH    ;比较器结果直接输出
                ORL     CMPCR2,#10H      ;比较器结果经过16个去抖时钟后输出
                MOV     CMPCR1,#00H
                ORL     CMPCR1,#30H      ;使能比较器边沿中断
                ANL     CMPCR1,#NOT 20H    ;禁止比较器上升沿中断
                ORL     CMPCR1,#20H      ;使能比较器上升沿中断
                ANL     CMPCR1,#NOT 10H    ;禁止比较器下降沿中断

```

```

;          ORL          CMPCR1,#10H          ;使能比较器下降沿中断
          ANL          CMPCR1,#NOT 08H      ;P3.7 为CMP+输入脚
;          ORL          CMPCR1,#08H          ;ADC 输入脚为CMP+输入教
;          ANL          CMPCR1,#NOT 04H      ;内部参考电压为CMP-输入脚
          ORL          CMPCR1,#04H          ;P3.6 为CMP-输入脚
;          ANL          CMPCR1,#NOT 02H      ;禁止比较器输出
          ORL          CMPCR1,#02H          ;使能比较器输出
          ORL          CMPCR1,#80H          ;使能比较器模块
          SETB         EA

          JMP          $

          END

```

## C 语言代码

```
//测试工作频率为11.0592MHz
```

```
#include "reg51.h"
#include "intrins.h"
```

```
sfr      CMPCR1      = 0xe6;
sfr      CMPCR2      = 0xe7;
```

```
sfr      P1M1        = 0x91;
sfr      P1M0        = 0x92;
sfr      P3M1        = 0xb1;
sfr      P3M0        = 0xb2;
sfr      P5M1        = 0xc9;
sfr      P5M0        = 0xca;
```

```
sbit     P10         = P1^0;
sbit     P11         = P1^1;
```

```
void CMP_Isr() interrupt 21
```

```
{
    CMPCR1 &= ~0x40;                //清中断标志
    if (CMPCR1 & 0x01)
    {
        P10 = !P10;                //下降沿中断测试端口
    }
    else
    {
        P11 = !P11;                //上升沿中断测试端口
    }
}
```

```
void main()
```

```
{
    P1M0 = 0x00;
    P1M1 = 0x00;
    P3M0 = 0x00;
    P3M1 = 0x00;
    P5M0 = 0x00;
    P5M1 = 0x00;

    CMPCR2 = 0x00;
    CMPCR2 &= ~0x80;                //比较器正向输出
    // CMPCR2 |= 0x80;              //比较器反向输出
}
```

```

    CMPCR2 &= ~0x40;           //禁止 0.1us 滤波
// CMPCR2 |= 0x40;           //使能 0.1us 滤波
// CMPCR2 &= ~0x3f;         //比较器结果直接输出
    CMPCR2 |= 0x10;           //比较器结果经过 16 个去抖时钟后输出
    CMPCR1 = 0x00;
    CMPCR1 |= 0x30;           //使能比较器边沿中断
// CMPCR1 &= ~0x20;         //禁止比较器上升沿中断
// CMPCR1 |= 0x20;         //使能比较器上升沿中断
// CMPCR1 &= ~0x10;         //禁止比较器下降沿中断
// CMPCR1 |= 0x10;         //使能比较器下降沿中断
    CMPCR1 &= ~0x08;         //P3.7 为 CMP+ 输入脚
// CMPCR1 |= 0x08;         //ADC 输入脚为 CMP+ 输入脚
// CMPCR1 &= ~0x04;         //内部参考电压为 CMP- 输入脚
    CMPCR1 |= 0x04;         //P3.6 为 CMP- 输入脚
// CMPCR1 &= ~0x02;         //禁止比较器输出
    CMPCR1 |= 0x02;         //使能比较器输出
    CMPCR1 |= 0x80;         //使能比较器模块

    EA = 1;

    while (1);
}

```

## 14.3.2 比较器的使用（查询方式）

### 汇编代码

;测试工作频率为 11.0592MHz;

```

CMPCR1    DATA    0E6H
CMPCR2    DATA    0E7H

P1M1      DATA    091H
P1M0      DATA    092H
P3M1      DATA    0B1H
P3M0      DATA    0B2H
P5M1      DATA    0C9H
P5M0      DATA    0CAH

                ORG    0000H
                LJMP   MAIN

                ORG    0100H
MAIN:
                MOV    SP, #5FH
                MOV    P1M0, #00H
                MOV    P1M1, #00H
                MOV    P3M0, #00H
                MOV    P3M1, #00H
                MOV    P5M0, #00H
                MOV    P5M1, #00H

                MOV    CMPCR2, #00H
                ANL    CMPCR2, #NOT 80H    ;比较器正向输出
;                ORL    CMPCR2, #80H        ;比较器反向输出
                ANL    CMPCR2, #NOT 40H    ;禁止 0.1us 滤波
;                ORL    CMPCR2, #40H        ;使能 0.1us 滤波
;                ANL    CMPCR2, #NOT 3FH    ;比较器结果直接输出
                ORL    CMPCR2, #10H        ;比较器结果经过 16 个去抖时钟后输出

```

```

MOV      CMPCR1,#00H
ORL      CMPCR1,#30H      ;使能比较器边沿中断
;        ANL      CMPCR1,#NOT 20H      ;禁止比较器上升沿中断
;        ORL      CMPCR1,#20H      ;使能比较器上升沿中断
;        ANL      CMPCR1,#NOT 10H      ;禁止比较器下降沿中断
;        ORL      CMPCR1,#10H      ;使能比较器下降沿中断
;        ANL      CMPCR1,#NOT 08H      ;P3.7 为CMP+输入脚
;        ORL      CMPCR1,#08H      ;ADC 输入脚为CMP+输入脚
;        ANL      CMPCR1,#NOT 04H      ;内部参考电压为CMP-输入脚
;        ORL      CMPCR1,#04H      ;P3.6 为CMP-输入脚
;        ANL      CMPCR1,#NOT 02H      ;禁止比较器输出
;        ORL      CMPCR1,#02H      ;使能比较器输出
;        ORL      CMPCR1,#80H      ;使能比较器模块

```

LOOP:

```

MOV      A,CMPCR1
MOV      C,ACC.0
MOV      P1.0,C      ;读取比较器比较结果
JMP      LOOP

```

END

## C 语言代码

//测试工作频率为11.0592MHz

```

#include "reg51.h"
#include "intrins.h"

```

```

sfr      CMPCR1      = 0xe6;
sfr      CMPCR2      = 0xe7;

sfr      P1M1        = 0x91;
sfr      P1M0        = 0x92;
sfr      P3M1        = 0xb1;
sfr      P3M0        = 0xb2;
sfr      P5M1        = 0xc9;
sfr      P5M0        = 0xca;

sbit     P10         = P1^0;
sbit     P11         = P1^1;

```

void main()

```

{
    P1M0 = 0x00;
    P1M1 = 0x00;
    P3M0 = 0x00;
    P3M1 = 0x00;
    P5M0 = 0x00;
    P5M1 = 0x00;

    CMPCR2 = 0x00;
    CMPCR2 &= ~0x80;      //比较器正向输出
// CMPCR2 |= 0x80;      //比较器反向输出
    CMPCR2 &= ~0x40;      //禁止0.1us 滤波
// CMPCR2 |= 0x40;      //使能0.1us 滤波
// CMPCR2 &= ~0x3f;      //比较器结果直接输出
    CMPCR2 |= 0x10;      //比较器结果经过16个去抖时钟后输出
    CMPCR1 = 0x00;
}

```

```

// CMPCR1 |= 0x30; //使能比较器边沿中断
// CMPCR1 &= ~0x20; //禁止比较器上升沿中断
// CMPCR1 |= 0x20; //使能比较器上升沿中断
// CMPCR1 &= ~0x10; //禁止比较器下降沿中断
// CMPCR1 |= 0x10; //使能比较器下降沿中断
// CMPCR1 &= ~0x08; //P3.7 为 CMP+ 输入脚
// CMPCR1 |= 0x08; //ADC 输入脚为 CMP+ 输入脚
// CMPCR1 &= ~0x04; //内部参考电压为 CMP- 输入脚
// CMPCR1 |= 0x04; //P3.6 为 CMP- 输入脚
// CMPCR1 &= ~0x02; //禁止比较器输出
// CMPCR1 |= 0x02; //使能比较器输出
// CMPCR1 |= 0x80; //使能比较器模块

while (1)
{
    P10 = CMPCR1 & 0x01; //读取比较器比较结果
}

```

### 14.3.3 比较器作外部掉电检测

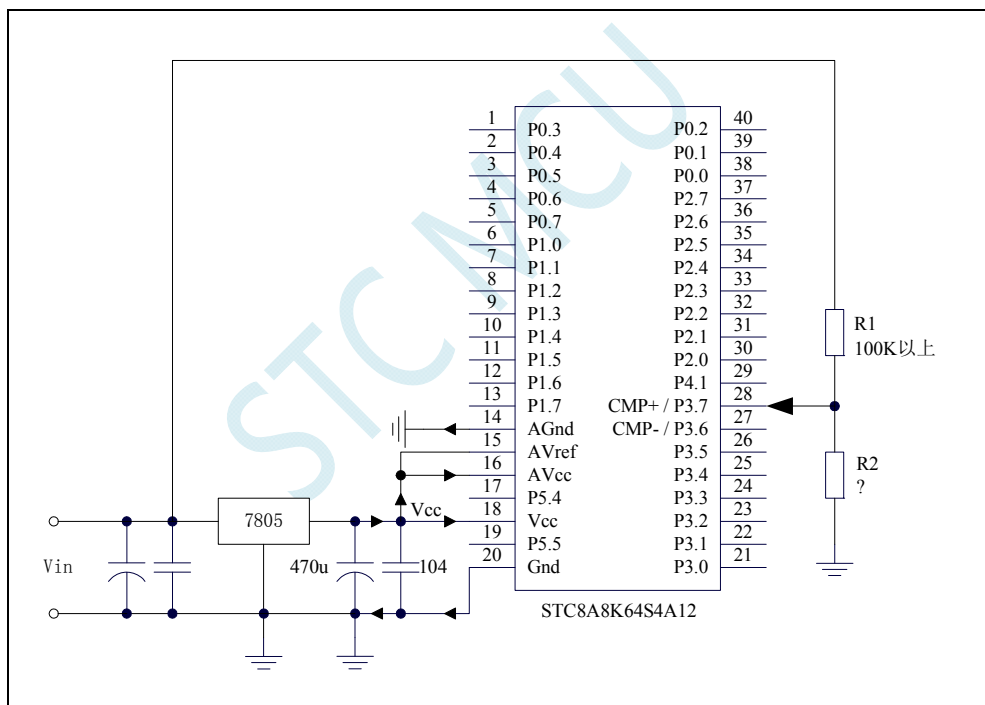

上图中电阻 R1 和 R2 对稳压块 7805 的前端电压进行分压，分压后的电压作为比较器 CMP+ 的外部输入与内部参考电压（约 1.344V 附近）进行比较。

一般当交流电在 220V 时，稳压块 7805 前端的直流电压为 11V，但当交流电压降到 160V 时，稳压块 7805 前端的直流电压为 8.5V。当稳压块 7805 前端的直流电压低于或等于 8.5V 时，该前端输入的直流电压被电阻 R1 和 R2 分压到比较器正极输入端 CMP+，CMP+ 端输入电压低于内部参考电压，此时可产生比较器中断，这样在掉电检测时就有充足的时间将数据保存到 EEPROM 中。当稳压块 7805 前端的直流电压高于 8.5V 时，该前端输入的直流电压被电阻 R1 和 R2 分压到比较器正极输入端 CMP+，CMP+ 端输入电压高于内部参考电压，此时 CPU 可继续正常工作。

内部参考电压即为内部 BandGap 经过 OP 后的电压 REFV，REFV 的电压值约在 1.344V 附近，由于制造误差，实际电压值可能在 1.34V~1.35V 之间。具体的数值要通过读取内部参考电压在内部 RAM

区或者 ROM 区所占用的地址的值获得。对于 STC8 系列，内部参考电压值在 RAM 和 ROM 中的存储地址如下表所示：

单片机型号	RAM 中存储的地址 (高字节在前)	ROM 中存储的地址 (高字节在前)
STC8G1K08	0EFH-0F0H	1FF7H-1FF8H
STC8G1K12	0EFH-0F0H	2FF7H-2FF8H

注：若需要从 ROM 中读取参考电压值，则需要在进行 ISP 下载时勾选下列选项

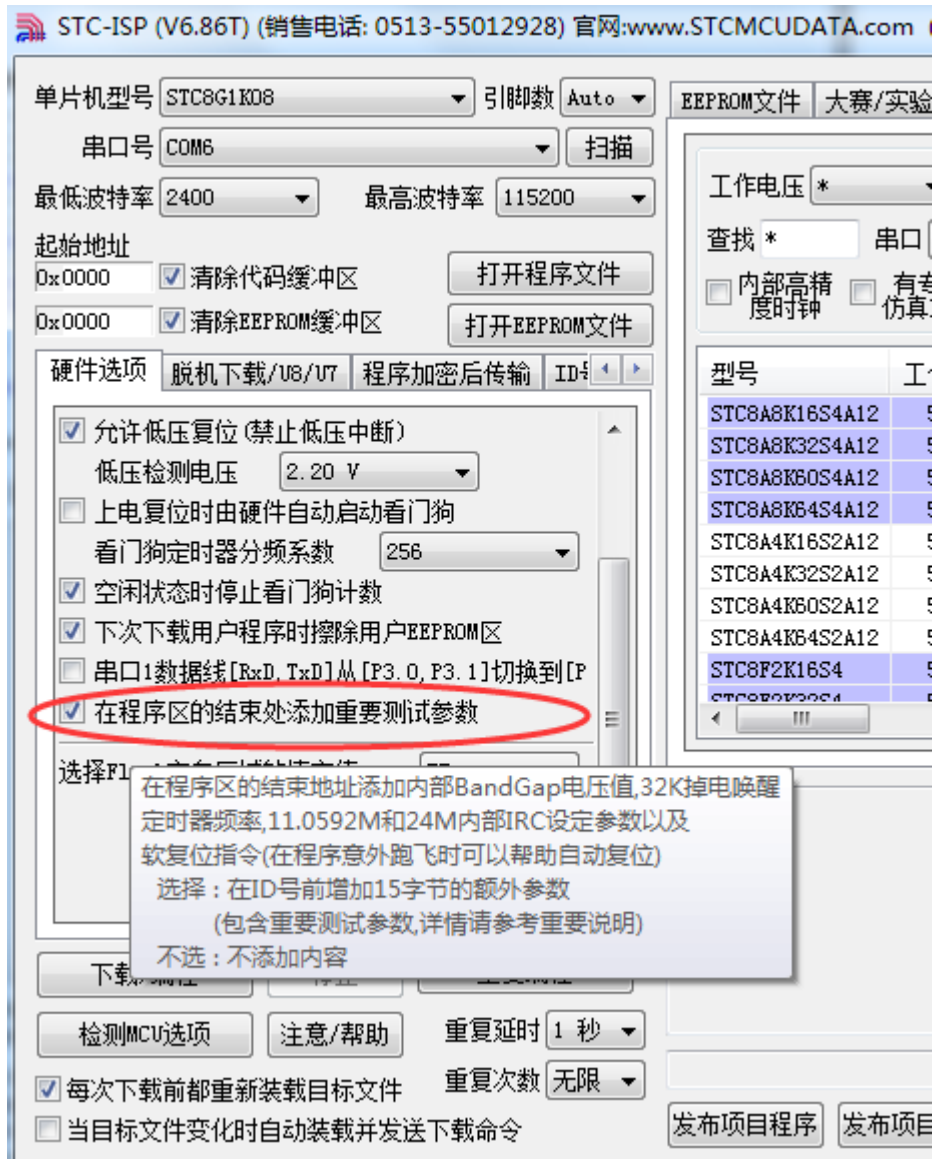

### 14.3.4 比较器检测工作电压（电池电压）

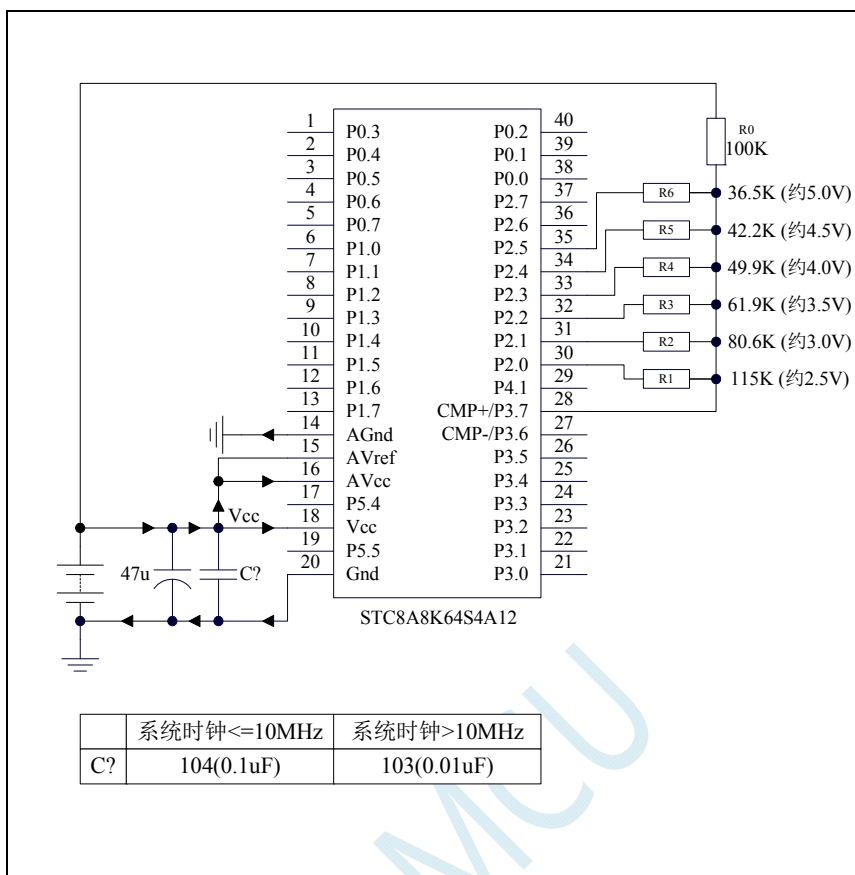

上图中，利用电阻分压的原理可以近似的测量出 MCU 的工作电压（选通的通道，MCU 的 I/O 口输出低电平，端口电压值接近 GND，未选通的通道，MCU 的 I/O 口输出开漏模式的高，不影响其他通道）。

比较器的负端选择内部参考电压（约 1.344V），正端选择通过电阻分压后输入到 CMP+管脚的电压值。

初始化时 P2.5~P2.0 口均设置为开漏模式，并输出高。首先 P2.0 口输出低电平，此时若 VCC 电压低于 2.5V 则比较器的比较值为 0，反之若 VCC 电压高于 2.5V 则比较器的比较值为 1；

若确定 VCC 高于 2.5V，则将 P2.0 口输出高，P2.1 口输出低电平，此时若 VCC 电压低于 3.0V 则比较器的比较值为 0，反之若 VCC 电压高于 3.0V 则比较器的比较值为 1；

若确定 VCC 高于 3.0V，则将 P2.1 口输出高，P2.2 口输出低电平，此时若 VCC 电压低于 3.5V 则比较器的比较值为 0，反之若 VCC 电压高于 3.5V 则比较器的比较值为 1；

若确定 VCC 高于 3.5V，则将 P2.2 口输出高，P2.3 口输出低电平，此时若 VCC 电压低于 4.0V 则比较器的比较值为 0，反之若 VCC 电压高于 4.0V 则比较器的比较值为 1；

若确定 VCC 高于 4.0V，则将 P2.3 口输出高，P2.4 口输出低电平，此时若 VCC 电压低于 4.5V 则比较器的比较值为 0，反之若 VCC 电压高于 4.5V 则比较器的比较值为 1；

若确定 VCC 高于 4.5V，则将 P2.4 口输出高，P2.5 口输出低电平，此时若 VCC 电压低于 5.0V 则比较器的比较值为 0，反之若 VCC 电压高于 5.0V 则比较器的比较值为 1。

#### 汇编代码

;测试工作频率为 11.0592MHz;



```

CMPCR1    DATA    0E6H
CMPCR2    DATA    0E7H

P2M0      DATA    096H
P2M1      DATA    095H
P1M1      DATA    091H
P1M0      DATA    092H
P3M1      DATA    0B1H
P3M0      DATA    0B2H
P5M1      DATA    0C9H
P5M0      DATA    0CAH

                ORG    0000H
                LJMP   MAIN

                ORG    0100H
MAIN:
                MOV    SP, #5FH
                MOV    P1M0, #00H
                MOV    P1M1, #00H
                MOV    P3M0, #00H
                MOV    P3M1, #00H
                MOV    P5M0, #00H
                MOV    P5M1, #00H

                MOV    P2M0, #00111111B    ;P2.5~P2.0 初始化为开漏模式
                MOV    P2M1, #00111111B
                MOV    P2, #0FFH
                MOV    CMPCR2, #10H        ;比较器结果经过16个去抖时钟后输出
                MOV    CMPCR1, #00H
                ANL    CMPCR1, #NOT 08H    ;P3.7 为CMP+输入脚
                ANL    CMPCR1, #NOT 04H    ;内部参考电压为CMP-输入脚
                ANL    CMPCR1, #NOT 02H    ;禁止比较器输出
                ORL    CMPCR1, #80H        ;使能比较器模块

LOOP:
                MOV    R0, #00000000B    ;电压<2.5V
                MOV    P2, #11111110B    ;P2.0 输出0
                CALL   DELAY
                MOV    A, CMPCR1
                JNB    ACC.0, SKIP
                MOV    R0, #00000001B    ;电压>2.5V
                MOV    P2, #11111101B    ;P2.1 输出0
                CALL   DELAY
                MOV    A, CMPCR1
                JNB    ACC.0, SKIP
                MOV    R0, #00000011B    ;电压>3.0V
                MOV    P2, #11111011B    ;P2.2 输出0
                CALL   DELAY
                MOV    A, CMPCR1
                JNB    ACC.0, SKIP
                MOV    R0, #00000111B    ;电压>3.5V
                MOV    P2, #11110111B    ;P2.3 输出0
                CALL   DELAY
                MOV    A, CMPCR1
                JNB    ACC.0, SKIP
                MOV    R0, #00001111B    ;电压>4.0V
                MOV    P2, #11101111B    ;P2.4 输出0
                CALL   DELAY
                MOV    A, CMPCR1

```

```

        JNB      ACC.0,SKIP
        MOV      R0,#00011111B      ;电压>4.5V
        MOV      P2,#11011111B      ;P2.5 输出0
        CALL     DELAY
        MOV      A,CMPCR1
        JNB      ACC.0,SKIP
        MOV      R0,#00111111B      ;电压>5.0V
SKIP:
        MOV      P2,#11111111B
        MOV      A,R0
        CPL      A
        MOV      P0,A                ;P0.5~P0.0 口显示电压
        JMP      LOOP

DELAY:
        MOV      R0,#20
        DJNZ     R0,$
        RET

        END

```

## C 语言代码

```
//测试工作频率为11.0592MHz
```

```
#include "reg51.h"
#include "intrins.h"
```

```

sfr      CMPCR1    = 0xe6;
sfr      CMPCR2    = 0xe7;

sfr      P1M1      = 0x91;
sfr      P1M0      = 0x92;
sfr      P3M1      = 0xb1;
sfr      P3M0      = 0xb2;
sfr      P5M1      = 0xc9;
sfr      P5M0      = 0xca;

sfr      P2M0      = 0x96;
sfr      P2M1      = 0x95;

```

```

void delay ()
{
    char i;

    for (i=0; i<20; i++);
}

```

```

void main()
{
    P1M0 = 0x00;
    P1M1 = 0x00;
    P3M0 = 0x00;
    P3M1 = 0x00;
    P5M0 = 0x00;
    P5M1 = 0x00;

    unsigned char v;

```

```

P2M0 = 0x3f; // P2.5~P2.0 初始化为开漏模式
P2M1 = 0x3f;
P2 = 0xff;

CMPCR2 = 0x10; // 比较器结果经过 16 个去抖时钟后输出
CMPCR1 = 0x00;
CMPCR1 &= ~0x08; // P3.6 为 CMP+ 输入脚
CMPCR1 &= ~0x04; // 内部参考电压为 CMP- 输入脚
CMPCR1 &= ~0x02; // 禁止比较器输出
CMPCR1 |= 0x80; // 使能比较器模块

while (1)
{
    v = 0x00; // 电压<2.5V
    P2 = 0xfe; // P2.0 输出 0
    delay();
    if (!(CMPCR1 & 0x01)) goto ShowVol;
    v = 0x01; // 电压>2.5V
    P2 = 0xfd; // P2.1 输出 0
    delay();
    if (!(CMPCR1 & 0x01)) goto ShowVol;
    v = 0x03; // 电压>3.0V
    P2 = 0xfb; // P2.2 输出 0
    delay();
    if (!(CMPCR1 & 0x01)) goto ShowVol;
    v = 0x07; // 电压>3.5V
    P2 = 0xf7; // P2.3 输出 0
    delay();
    if (!(CMPCR1 & 0x01)) goto ShowVol;
    v = 0x0f; // 电压>4.0V
    P2 = 0xef; // P2.4 输出 0
    delay();
    if (!(CMPCR1 & 0x01)) goto ShowVol;
    v = 0x1f; // 电压>4.5V
    P2 = 0xdf; // P2.5 输出 0
    delay();
    if (!(CMPCR1 & 0x01)) goto ShowVol;
    v = 0x3f; // 电压>5.0V

ShowVol:
    P2 = 0xff;
    P0 = ~v;
}
}

```

## 15 IAP/EEPROM

STC8G 系列单片机内部集成了大容量的 EEPROM。利用 ISP/IAP 技术可将内部 Data Flash 当 EEPROM，擦写次数在 10 万次以上。EEPROM 可分为若干个扇区，每个扇区包含 512 字节。使用时，建议同一次修改的数据放在同一个扇区，不是同一次修改的数据放在不同的扇区，不一定要用满。数据存储器的擦除操作是按扇区进行的。

EEPROM 可用于保存一些需要在应用过程中修改并且掉电不丢失的参数数据。在用户程序中，可以对 EEPROM 进行字节读/字节编程/扇区擦除操作。在工作电压偏低时，建议不要进行 EEPROM 操作，以免发送数据丢失的情况。

### 15.1 EEPROM相关的寄存器

符号	描述	地址	位地址与符号								复位值
			B7	B6	B5	B4	B3	B2	B1	B0	
IAP_DATA	IAP 数据寄存器	C2H									1111,1111
IAP_ADDRH	IAP 高地址寄存器	C3H									0000,0000
IAP_ADDRL	IAP 低地址寄存器	C4H									0000,0000
IAP_CMD	IAP 命令寄存器	C5H	-	-	-	-	-	-	CMD[1:0]		xxxx,xx00
IAP_TRIG	IAP 触发寄存器	C6H									0000,0000
IAP_CONTR	IAP 控制寄存器	C7H	IAPEN	SWBS	SWRST	CMD_FAIL	-	-	-	-	0000,xxxx
IAP_TPS	IAP 等待时间控制寄存器	F5H	-	-	IAPTPS[5:0]					xx00,0000	

#### EEPROM 数据寄存器 (IAP\_DATA)

符号	地址	B7	B6	B5	B4	B3	B2	B1	B0
IAP_DATA	C2H								

在进行 EEPROM 的读操作时，命令执行完成后读出的 EEPROM 数据保存在 IAP\_DATA 寄存器中。在进行 EEPROM 的写操作时，在执行写命令前，必须将待写入的数据存放在 IAP\_DATA 寄存器中，再发送写命令。擦除 EEPROM 命令与 IAP\_DATA 寄存器无关。

#### EEPROM 地址寄存器

符号	地址	B7	B6	B5	B4	B3	B2	B1	B0
IAP_ADDRH	C3H								
IAP_ADDRL	C4H								

EEPROM 进行读、写、擦除操作的目标地址寄存器。IAP\_ADDRH 保存地址的高字节，IAP\_ADDRL 保存地址的低字节

#### EEPROM 命令寄存器 (IAP\_CMD)

符号	地址	B7	B6	B5	B4	B3	B2	B1	B0
IAP_CMD	C5H	-	-	-	-	-	-	CMD[1:0]	

CMD[1:0]: 发送EEPROM操作命令

00: 空操作

01: 读 EEPROM 命令。读取目标地址所在的 1 字节。

10: 写 EEPROM 命令。写目标地址所在的 1 字节。

11: 擦除 EEPROM。擦除目标地址所在的 1 页 (1 扇区/512 字节)。

**EEPROM 触发寄存器**

符号	地址	B7	B6	B5	B4	B3	B2	B1	B0
IAP_TRIG	C6H								

设置完成 EEPROM 读、写、擦除的命令寄存器、地址寄存器、数据寄存器以及控制寄存器后，需向触发寄存器 IAP\_TRIG 依次写入 5AH、A5H（顺序不能交换）两个触发命令来触发相应的读、写、擦除操作。操作完成后，EEPROM 地址寄存器 IAP\_ADDRH、IAP\_ADDRL 和 EEPROM 命令寄存器 IAP\_CMD 的内容不变。如果接下来要对下一个地址的数据进行操作，需手动更新地址寄存器 IAP\_ADDRH 和寄存器 IAP\_ADDRL 的值。

注意：每次 EEPROM 操作时，都要对 IAP\_TRIG 先写入 5AH，再写入 A5H，相应的命令才会生效。写完触发命令后，CPU 会处于 IDLE 等待状态，直到相应的 IAP 操作执行完成后 CPU 才会从 IDLE 状态返回正常状态继续执行 CPU 指令。

**EEPROM 控制寄存器**

符号	地址	B7	B6	B5	B4	B3	B2	B1	B0
IAP_CONTR	C7H	IAPEN	SWBS	SWRST	CMD_FAIL	-	-	-	-

IAPEN：EEPROM操作使能控制位

- 0：禁止 EEPROM 操作
- 1：使能 EEPROM 操作

SWBS：软件复位选择控制位，（需要与SWRST配合使用）

- 0：软件复位后从用户代码开始执行程序
- 1：软件复位后从系统 ISP 监控代码区开始执行程序

SWRST：软件复位控制位

- 0：无动作
- 1：产生软件复位

CMD\_FAIL：EEPROM操作失败状态位，需要软件清零

- 0：EEPROM 操作正确
- 1：EEPROM 操作失败

**EEPROM 擦除等待时间控制寄存器**

符号	地址	B7	B6	B5	B4	B3	B2	B1	B0
IAP_TPS	F5H	-	-	IAPTPS[5:0]					

需要根据工作频率进行设置

若工作频率为12MHz，则需要将IAP\_TPS设置为12；若工作频率为24MHz，则需要将IAP\_TPS设置为24，其他频率以此类推。

## 15.2 EEPROM大小及地址

STC8G 系列单片机内部均有用于保存用户数据的 EEPROM。内部的 EEPROM 有 3 操作方式：读、写和擦除，其中擦除操作是以扇区为单位进行操作，每扇区为 512 字节，即每执行一次擦除命令就会擦除一个扇区，而读数据和写数据都是以字节为单位进行操作的，即每执行一次读或者写命令时只能读出或者写入一个字节。

STC8G 系列单片机内部的 EEPROM 的访问方式有两种：IAP 方式和 MOVC 方式。IAP 方式可对 EEPROM 执行读、写、擦除操作，但 MOVC 只能对 EEPROM 进行读操作，而不能进行写和擦除操作。无论是使用 IAP 方式还是使用 MOVC 方式访问 EEPROM，首先都需要设置正确的目标地址。IAP 方式时，目标地址与 EEPROM 实际的物理地址是一致的，均是从地址 0000H 开始访问，但若使用 MOVC 指令进行读取 EEPROM 数据时，目标地址必须是在 EEPROM 实际的物理地址的基础上还有加上程序大小的偏移。下面以 STC8G1K08 这个型号为例，对目标地址进行详细说明：

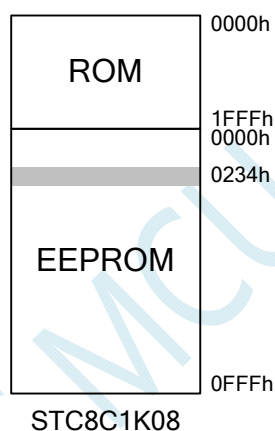

STC8G1K08 的程序空间为 8K 字节（0000h~1FFFh），EEPROM 空间为 4K（0000h~0FFFh）。当需要对 EEPROM 物理地址 0234h 的单元进行读、写、擦除时，若使用 IAP 方式进行访问时，设置的目标地址为 0234h，即 IAP\_ADDRH 设置 02h，IAP\_ADDRRL 设置 34h，然后设置相应的触发命令即可对 0234h 单元进行正确操作了。但若是使用 MOVC 方式读取 EEPROM 的 0234h 单元，则必须在 0234h 的基础上还有加上 ROM 空间的大小 2000h，即必须将 DPTR 设置为 2234h，然后才能使用 MOVC 指令进行读取。

注意：由于擦除是以 512 字节为单位进行操作的，所以执行擦除操作时所设置的目标地址的低 9 位是无意义的。例如：执行擦除命令时，设置地址 0234H/0200H/0300H/03FFH，最终执行擦除的动作都是相同的，都是擦除 0200H~03FFH 这 512 字节。

不同型号内部 EEPROM 的大小及访问地址会存在差异，针对各个型号 EEPROM 的详细大小和地址请参考下表

型号	大小	扇区	IAP 方式读/写/擦除		MOVC 读取	
			起始地址	结束地址	起始地址	结束地址
STC8G1K08	4K	8	0000h	0FFFh	2000h	2FFFh
STC8G1K12	用户自定义 <sup>[1]</sup>					

<sup>[1]</sup>：STC8G1K12 这个为特殊型号，这个型号的 EEPROM 大小是可用在 ISP 下载时用户自己设置的。如下图所示：

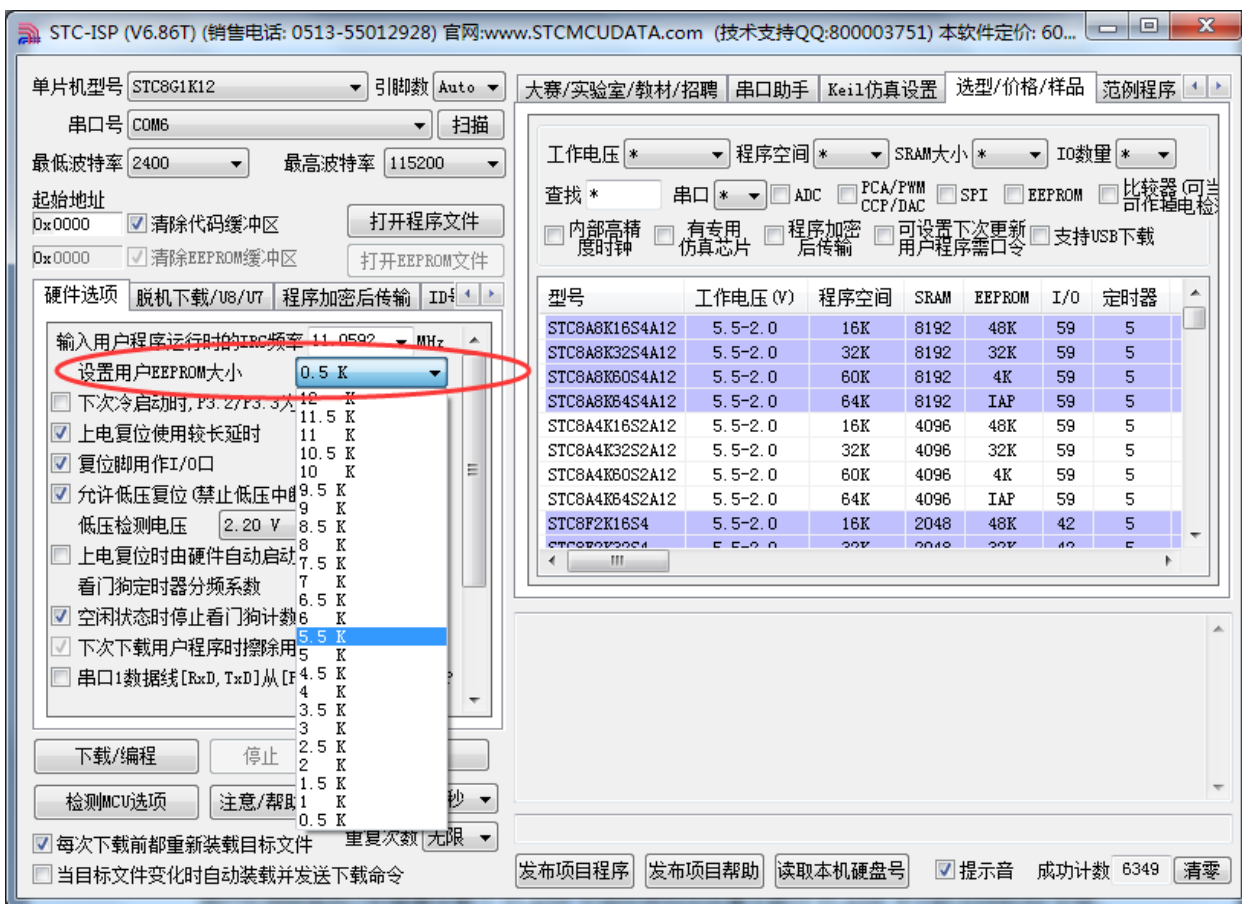

用户可用根据自己的需要在整个 FLASH 空间中规划出任意不超过 FLASH 大小的 EEPROM 空间，但需要注意：**EEPROM 总是从后向前进行规划的。**

例如：STC8G1K12 这个型号的 FLASH 为 12K，此时若用户想分出其中的 4K 作为 EEPROM 使用，则 EEPROM 的物理地址则为 12K 的最后 4K，物理地址为 2000h~2FFFh，当然，用户若使用 IAP 的方式进行访问，目标地址仍然从 0000h 开始，到 0FFFh 结束，当使用 MOVC 读取则需要从 2000h 开始，到 2FFFh 结束。

## 15.3 范例程序

### 15.3.1 EEPROM基本操作

#### 汇编代码

;测试工作频率为11.0592MHz

```

IAP_DATA    DATA    0C2H
IAP_ADDRH   DATA    0C3H
IAP_ADDRL   DATA    0C4H
IAP_CMD     DATA    0C5H
IAP_TRIG    DATA    0C6H
IAP_CONTR   DATA    0C7H
IAP_TPS     DATA    0F5H

P1M1        DATA    091H
P1M0        DATA    092H
P3M1        DATA    0B1H
P3M0        DATA    0B2H
P5M1        DATA    0C9H
P5M0        DATA    0CAH

                ORG    0000H
                LJMP   MAIN

                ORG    0100H

IAP_IDLE:
                MOV    IAP_CONTR,#0           ;关闭IAP 功能
                MOV    IAP_CMD,#0           ;清除命令寄存器
                MOV    IAP_TRIG,#0         ;清除触发寄存器
                MOV    IAP_ADDRH,#80H      ;将地址设置到非IAP 区域
                MOV    IAP_ADDRL,#0
                RET

IAP_READ:
                MOV    IAP_CONTR,#80H      ;使能IAP
                MOV    IAP_TPS,#12        ;设置擦除等待参数12MHz
                MOV    IAP_CMD,#1         ;设置IAP 读命令
                MOV    IAP_ADDRL,DPL      ;设置IAP 低地址
                MOV    IAP_ADDRH,DPH     ;设置IAP 高地址
                MOV    IAP_TRIG,#5AH     ;写触发命令(0x5a)
                MOV    IAP_TRIG,#0A5H    ;写触发命令(0xa5)
                NOP
                MOV    A,IAP_DATA         ;读取IAP 数据
                LCALL  IAP_IDLE          ;关闭IAP 功能
                RET

IAP_PROGRAM:
                MOV    IAP_CONTR,#80H    ;使能IAP
                MOV    IAP_TPS,#12        ;设置擦除等待参数12MHz
                MOV    IAP_CMD,#2         ;设置IAP 写命令
                MOV    IAP_ADDRL,DPL      ;设置IAP 低地址
                MOV    IAP_ADDRH,DPH     ;设置IAP 高地址
                MOV    IAP_DATA,A        ;写IAP 数据
                MOV    IAP_TRIG,#5AH     ;写触发命令(0x5a)

```



```

MOV      IAP_TRIG,#0A5H      ;写触发命令(0xa5)
NOP
LCALL   IAP_IDLE             ;关闭IAP 功能
RET

```

**IAP\_ERASE:**

```

MOV      IAP_CONTR,#80H      ;使能IAP
MOV      IAP_TPS,#12         ;设置擦除等待参数12MHz
MOV      IAP_CMD,#3          ;设置IAP 擦除命令
MOV      IAP_ADDRL,DPL       ;设置IAP 低地址
MOV      IAP_ADDRH,DPH       ;设置IAP 高地址
MOV      IAP_TRIG,#5AH       ;写触发命令(0x5a)
MOV      IAP_TRIG,#0A5H      ;写触发命令(0xa5)
NOP
LCALL   IAP_IDLE             ;关闭IAP 功能
RET

```

**MAIN:**

```

MOV      SP,#5FH
MOV      P1M0,#00H
MOV      P1M1,#00H
MOV      P3M0,#00H
MOV      P3M1,#00H
MOV      P5M0,#00H
MOV      P5M1,#00H

MOV      DPTR,#0400H
LCALL   IAP_ERASE
MOV      DPTR,#0400H
LCALL   IAP_READ
MOV      P0,A                 ;P0=0FFH
MOV      DPTR,#0400H
MOV      A,#12H
LCALL   IAP_PROGRAM
MOV      DPTR,#0400H
LCALL   IAP_READ
MOV      P1,A                 ;P1=12H

SJMP    $

END

```

**C 语言代码**

```
//测试工作频率为11.0592MHz
```

```
#include "reg51.h"
#include "intrins.h"
```

```

sfr      P1M1      = 0x91;
sfr      P1M0      = 0x92;
sfr      P3M1      = 0xb1;
sfr      P3M0      = 0xb2;
sfr      P5M1      = 0xc9;
sfr      P5M0      = 0xca;

sfr      IAP_DATA   = 0xC2;
sfr      IAP_ADDRH  = 0xC3;
sfr      IAP_ADDRL  = 0xC4;

```

```

sfr      IAP_CMD      = 0xC5;
sfr      IAP_TRIG     = 0xC6;
sfr      IAP_CONTR    = 0xC7;
sfr      IAP_TPS      = 0xF5;

```

```
void IapIdle()
```

```

{
    IAP_CONTR = 0;           //关闭IAP 功能
    IAP_CMD = 0;            //清除命令寄存器
    IAP_TRIG = 0;          //清除触发寄存器
    IAP_ADDRH = 0x80;       //将地址设置到非IAP 区域
    IAP_ADDRL = 0;
}

```

```
char IapRead(int addr)
```

```

{
    char dat;

    IAP_CONTR = 0x80;       //使能IAP
    IAP_TPS = 12;           //设置擦除等待参数 12MHz
    IAP_CMD = 1;           //设置IAP 读命令
    IAP_ADDRL = addr;       //设置IAP 低地址
    IAP_ADDRH = addr >> 8; //设置IAP 高地址
    IAP_TRIG = 0x5a;        //写触发命令(0x5a)
    IAP_TRIG = 0xa5;        //写触发命令(0xa5)
    _nop_();
    dat = IAP_DATA;         //读IAP 数据
    IapIdle();              //关闭IAP 功能

    return dat;
}

```

```
void IapProgram(int addr, char dat)
```

```

{
    IAP_CONTR = 0x80;       //使能IAP
    IAP_TPS = 12;           //设置擦除等待参数 12MHz
    IAP_CMD = 2;           //设置IAP 写命令
    IAP_ADDRL = addr;       //设置IAP 低地址
    IAP_ADDRH = addr >> 8; //设置IAP 高地址
    IAP_DATA = dat;         //写IAP 数据
    IAP_TRIG = 0x5a;        //写触发命令(0x5a)
    IAP_TRIG = 0xa5;        //写触发命令(0xa5)
    _nop_();
    IapIdle();              //关闭IAP 功能
}

```

```
void IapErase(int addr)
```

```

{
    IAP_CONTR = 0x80;       //使能IAP
    IAP_TPS = 12;           //设置擦除等待参数 12MHz
    IAP_CMD = 3;           //设置IAP 擦除命令
    IAP_ADDRL = addr;       //设置IAP 低地址
    IAP_ADDRH = addr >> 8; //设置IAP 高地址
    IAP_TRIG = 0x5a;        //写触发命令(0x5a)
    IAP_TRIG = 0xa5;        //写触发命令(0xa5)
    _nop_();
    IapIdle();              //关闭IAP 功能
}

```

```

void main()
{
    P1M0 = 0x00;
    P1M1 = 0x00;
    P3M0 = 0x00;
    P3M1 = 0x00;
    P5M0 = 0x00;
    P5M1 = 0x00;

    IapErase(0x0400);
    P0 = IapRead(0x0400);           //P0=0xff
    IapProgram(0x0400, 0x12);
    P1 = IapRead(0x0400);         //P1=0x12

    while (1);
}

```

## 15.3.2 使用MOVC读取EEPROM

### 汇编代码

;测试工作频率为11.0592MHz

```

IAP_DATA    DATA    0C2H
IAP_ADDRH   DATA    0C3H
IAP_ADDRL   DATA    0C4H
IAP_CMD     DATA    0C5H
IAP_TRIG    DATA    0C6H
IAP_CONTR   DATA    0C7H
IAP_TPS     DATA    0F5H

IAP_OFFSET EQU    2000H           ;STC8G1K08

P1M1        DATA    091H
P1M0        DATA    092H
P3M1        DATA    0B1H
P3M0        DATA    0B2H
P5M1        DATA    0C9H
P5M0        DATA    0CAH

                ORG    0000H
                LJMP   MAIN

                ORG    0100H

IAP_IDLE:
    MOV        IAP_CONTR,#0       ;关闭IAP 功能
    MOV        IAP_CMD,#0         ;清除命令寄存器
    MOV        IAP_TRIG,#0        ;清除触发寄存器
    MOV        IAP_ADDRH,#80H     ;将地址设置到非IAP 区域
    MOV        IAP_ADDRL,#0
    RET

IAP_READ:
    MOV        A,#LOW IAP_OFFSET  ;使用MOVC 读取EEPROM 需要加上相应的偏移
    ADD        A,DPL
    MOV        DPL,A
    MOV        A,@HIGH IAP_OFFSET
    ADDC       A,DPH

```

```

MOV      DPH,A
CLR      A
MOVC    A,@A+DPTR      ;使用MOVC 读取数据
RET

```

**IAP\_PROGRAM:**

```

MOV      IAP_CONTR,#80H      ;使能IAP
MOV      IAP_TPS,#12         ;设置擦除等待参数12MHz
MOV      IAP_CMD,#2          ;设置IAP 写命令
MOV      IAP_ADDRL,DPL       ;设置IAP 低地址
MOV      IAP_ADDRH,DPH       ;设置IAP 高地址
MOV      IAP_DATA,A          ;写IAP 数据
MOV      IAP_TRIG,#5AH       ;写触发命令(0x5a)
MOV      IAP_TRIG,#0A5H      ;写触发命令(0xa5)
NOP
LCALL    IAP_IDLE            ;关闭IAP 功能
RET

```

**IAP\_ERASE:**

```

MOV      IAP_CONTR,#80H      ;使能IAP
MOV      IAP_TPS,#12         ;设置擦除等待参数12MHz
MOV      IAP_CMD,#3          ;设置IAP 擦除命令
MOV      IAP_ADDRL,DPL       ;设置IAP 低地址
MOV      IAP_ADDRH,DPH       ;设置IAP 高地址
MOV      IAP_TRIG,#5AH       ;写触发命令(0x5a)
MOV      IAP_TRIG,#0A5H      ;写触发命令(0xa5)
NOP
LCALL    IAP_IDLE            ;关闭IAP 功能
RET

```

**MAIN:**

```

MOV      SP,#5FH
MOV      P1M0,#00H
MOV      P1M1,#00H
MOV      P3M0,#00H
MOV      P3M1,#00H
MOV      P5M0,#00H
MOV      P5M1,#00H

MOV      DPTR,#0400H
LCALL    IAP_ERASE
MOV      DPTR,#0400H
LCALL    IAP_READ
MOV      P0,A                ;P0=0FFH
MOV      DPTR,#0400H
MOV      A,#12H
LCALL    IAP_PROGRAM
MOV      DPTR,#0400H
LCALL    IAP_READ
MOV      P1,A                ;P1=12H

SJMP     $

END

```

**C 语言代码**

```
//测试工作频率为11.0592MHz
```

```

#include "reg51.h"
#include "intrins.h"

sfr    P1M1      = 0x91;
sfr    P1M0      = 0x92;
sfr    P3M1      = 0xb1;
sfr    P3M0      = 0xb2;
sfr    P5M1      = 0xc9;
sfr    P5M0      = 0xca;

sfr    IAP_DATA   = 0xC2;
sfr    IAP_ADDRH  = 0xC3;
sfr    IAP_ADDRL  = 0xC4;
sfr    IAP_CMD    = 0xC5;
sfr    IAP_TRIG   = 0xC6;
sfr    IAP_CONTR  = 0xC7;
sfr    IAP_TPS    = 0xF5;

#define    IAP_OFFSET 0x2000H                //STC8G1K08

void IapIdle()
{
    IAP_CONTR = 0;                //关闭 IAP 功能
    IAP_CMD = 0;                 //清除命令寄存器
    IAP_TRIG = 0;               //清除触发寄存器
    IAP_ADDRH = 0x80;           //将地址设置到非 IAP 区域
    IAP_ADDRL = 0;
}

char IapRead(int addr)
{
    addr += IAP_OFFSET;         //使用 MOVC 读取 EEPROM 需要加上相应的偏移
    return *(char code*)(addr); //使用 MOVC 读取数据
}

void IapProgram(int addr, char dat)
{
    IAP_CONTR = 0x80;           //使能 IAP
    IAP_TPS = 12;               //设置擦除等待参数 12MHz
    IAP_CMD = 2;                //设置 IAP 写命令
    IAP_ADDRL = addr;           //设置 IAP 低地址
    IAP_ADDRH = addr >> 8;     //设置 IAP 高地址
    IAP_DATA = dat;             //写 IAP 数据
    IAP_TRIG = 0x5a;           //写触发命令(0x5a)
    IAP_TRIG = 0xa5;           //写触发命令(0xa5)
    _nop_();
    IapIdle();                  //关闭 IAP 功能
}

void IapErase(int addr)
{
    IAP_CONTR = 0x80;           //使能 IAP
    IAP_TPS = 12; //设置擦除等待参数 12MHz
    IAP_CMD = 3; //设置 IAP 擦除命令
    IAP_ADDRL = addr;           //设置 IAP 低地址
    IAP_ADDRH = addr >> 8;     //设置 IAP 高地址
    IAP_TRIG = 0x5a;           //写触发命令(0x5a)
    IAP_TRIG = 0xa5;           //写触发命令(0xa5)
    _nop_();                    //
}

```

```

    IapIdle();                                     //关闭IAP 功能
}

void main()
{
    PIM0 = 0x00;
    PIMI = 0x00;
    P3M0 = 0x00;
    P3MI = 0x00;
    P5M0 = 0x00;
    P5MI = 0x00;

    IapErase(0x0400);
    P0 = IapRead(0x0400);                          //P0=0xff
    IapProgram(0x0400, 0x12);
    P1 = IapRead(0x0400);                          //P1=0x12

    while (1);
}

```

### 15.3.3 使用串口送出EEPROM数据

#### 汇编代码

;测试工作频率为11.0592MHz

```

AUXR      DATA      8EH
T2H       DATA      0D6H
T2L       DATA      0D7H

IAP_DATA  DATA      0C2H
IAP_ADDRH DATA      0C3H
IAP_ADDRL DATA      0C4H
IAP_CMD   DATA      0C5H
IAP_TRIG  DATA      0C6H
IAP_CONTR DATA      0C7H
IAP_TPS   DATA      0F5H

PIMI      DATA      091H
PIM0      DATA      092H
P3MI      DATA      0B1H
P3M0      DATA      0B2H
P5MI      DATA      0C9H
P5M0      DATA      0CAH

          ORG         0000H
          LJMP        MAIN

          ORG         0100H

UART_INIT:
          MOV         SCON,#5AH
          MOV         T2L,#0E8H          ;65536-11059200/115200/4=0FFE8H
          MOV         T2H,#0FFH
          MOV         AUXR,#15H
          RET

UART_SEND:
          JNB        TI,$

```

```

        CLR            TI
        MOV            SBUF,A
        RET

IAP_IDLE:
        MOV            IAP_CONTR,#0           ;关闭 IAP 功能
        MOV            IAP_CMD,#0           ;清除命令寄存器
        MOV            IAP_TRIG,#0          ;清除触发寄存器
        MOV            IAP_ADDRH,#80H       ;将地址设置到非 IAP 区域
        MOV            IAP_ADDRL,#0
        RET

IAP_READ:
        MOV            IAP_CONTR,#80H       ;使能 IAP
        MOV            IAP_TPS,#12          ;设置擦除等待参数 12MHz
        MOV            IAP_CMD,#1           ;设置 IAP 读命令
        MOV            IAP_ADDRL,DPL        ;设置 IAP 低地址
        MOV            IAP_ADDRH,DPH        ;设置 IAP 高地址
        MOV            IAP_TRIG,#5AH        ;写触发命令(0x5a)
        MOV            IAP_TRIG,#0A5H       ;写触发命令(0xa5)
        NOP
        MOV            A,IAP_DATA           ;读取 IAP 数据
        LCALL          IAP_IDLE             ;关闭 IAP 功能
        RET

IAP_PROGRAM:
        MOV            IAP_CONTR,#80H       ;使能 IAP
        MOV            IAP_TPS,#12          ;设置擦除等待参数 12MHz
        MOV            IAP_CMD,#2           ;设置 IAP 写命令
        MOV            IAP_ADDRL,DPL        ;设置 IAP 低地址
        MOV            IAP_ADDRH,DPH        ;设置 IAP 高地址
        MOV            IAP_DATA,A           ;写 IAP 数据
        MOV            IAP_TRIG,#5AH        ;写触发命令(0x5a)
        MOV            IAP_TRIG,#0A5H       ;写触发命令(0xa5)
        NOP
        LCALL          IAP_IDLE             ;关闭 IAP 功能
        RET

IAP_ERASE:
        MOV            IAP_CONTR,#80H       ;使能 IAP
        MOV            IAP_TPS,#12          ;设置擦除等待参数 12MHz
        MOV            IAP_CMD,#3           ;设置 IAP 擦除命令
        MOV            IAP_ADDRL,DPL        ;设置 IAP 低地址
        MOV            IAP_ADDRH,DPH        ;设置 IAP 高地址
        MOV            IAP_TRIG,#5AH        ;写触发命令(0x5a)
        MOV            IAP_TRIG,#0A5H       ;写触发命令(0xa5)
        NOP
        LCALL          IAP_IDLE             ;关闭 IAP 功能
        RET

MAIN:
        MOV            SP,#5FH
        MOV            P1M0,#00H
        MOV            P1M1,#00H
        MOV            P3M0,#00H
        MOV            P3M1,#00H
        MOV            P5M0,#00H
        MOV            P5M1,#00H

```

```

        LCALL    UART_INIT
        MOV     DPTR,#0400H
        LCALL    IAP_ERASE
        MOV     DPTR,#0400H
        LCALL    IAP_READ
        LCALL    UART_SEND
        MOV     DPTR,#0400H
        MOV     A,#12H
        LCALL    IAP_PROGRAM
        MOV     DPTR,#0400H
        LCALL    IAP_READ
        LCALL    UART_SEND

```

```

        SJMP    $

```

```

        END

```

## C 语言代码

```

//测试工作频率为11.0592MHz

```

```

#include "reg51.h"

```

```

#include "intrins.h"

```

```

#define FOSC      11059200UL
#define BRT      (65536 - FOSC / 115200 / 4)

```

```

sfr P1MI = 0x91;

```

```

sfr P1M0 = 0x92;

```

```

sfr P3MI = 0xb1;

```

```

sfr P3M0 = 0xb2;

```

```

sfr P5MI = 0xc9;

```

```

sfr P5M0 = 0xca;

```

```

sfr AUXR = 0x8e;

```

```

sfr T2H = 0xd6;

```

```

sfr T2L = 0xd7;

```

```

sfr IAP_DATA = 0xC2;

```

```

sfr IAP_ADDRH = 0xC3;

```

```

sfr IAP_ADDRL = 0xC4;

```

```

sfr IAP_CMD = 0xC5;

```

```

sfr IAP_TRIG = 0xC6;

```

```

sfr IAP_CONTR = 0xC7;

```

```

sfr IAP_TPS = 0xF5;

```

```

void UartInit()

```

```

{

```

```

    SCON = 0x5a;

```

```

    T2L = BRT;

```

```

    T2H = BRT >> 8;

```

```

    AUXR = 0x15;

```

```

}

```

```

void UartSend(char dat)

```

```

{

```

```

    while (!TI);

```

```

    TI = 0;

```

```

    SBUF = dat;

```



```

}

void IapIdle()
{
    IAP_CONTR = 0;           //关闭IAP 功能
    IAP_CMD = 0;           //清除命令寄存器
    IAP_TRIG = 0;         //清除触发寄存器
    IAP_ADDRH = 0x80;     //将地址设置到非IAP 区域
    IAP_ADDRL = 0;
}

char IapRead(int addr)
{
    char dat;

    IAP_CONTR = 0x80;     //使能IAP
    IAP_TPS = 12;        //设置擦除等待参数 12MHz
    IAP_CMD = 1;         //设置IAP 读命令
    IAP_ADDRL = addr;    //设置IAP 低地址
    IAP_ADDRH = addr >> 8; //设置IAP 高地址
    IAP_TRIG = 0x5a;     //写触发命令(0x5a)
    IAP_TRIG = 0xa5;     //写触发命令(0xa5)
    _nop_();
    dat = IAP_DATA;      //读IAP 数据
    IapIdle();           //关闭IAP 功能

    return dat;
}

void IapProgram(int addr, char dat)
{
    IAP_CONTR = 0x80;     //使能IAP
    IAP_TPS = 12;        //设置擦除等待参数 12MHz
    IAP_CMD = 2;         //设置IAP 写命令
    IAP_ADDRL = addr;    //设置IAP 低地址
    IAP_ADDRH = addr >> 8; //设置IAP 高地址
    IAP_DATA = dat;      //写IAP 数据
    IAP_TRIG = 0x5a;     //写触发命令(0x5a)
    IAP_TRIG = 0xa5;     //写触发命令(0xa5)
    _nop_();
    IapIdle();           //关闭IAP 功能
}

void IapErase(int addr)
{
    IAP_CONTR = 0x80;     //使能IAP
    IAP_TPS = 12;        //设置擦除等待参数 12MHz
    IAP_CMD = 3;         //设置IAP 擦除命令
    IAP_ADDRL = addr;    //设置IAP 低地址
    IAP_ADDRH = addr >> 8; //设置IAP 高地址
    IAP_TRIG = 0x5a;     //写触发命令(0x5a)
    IAP_TRIG = 0xa5;     //写触发命令(0xa5)
    _nop_();
    IapIdle();           //关闭IAP 功能
}

void main()
{
    P1M0 = 0x00;
}

```

```
P1M1 = 0x00;  
P3M0 = 0x00;  
P3M1 = 0x00;  
P5M0 = 0x00;  
P5M1 = 0x00;
```

```
UartInit();  
IapErase(0x0400);  
UartSend(IapRead(0x0400));  
IapProgram(0x0400, 0x12);  
UartSend(IapRead(0x0400));
```

```
while (1);
```

```
}
```

---

---

STC MCU

## 16 ADC模数转换

STC8G 系列单片机内部集成了一个 10 位 15 通道的高速 A/D 转换器（注：第 16 通道只能用于检测内部参考电压，参考电压值出厂时校准为 1.19V，由于制造误差，实际电压值可能在 1.178V~1.202V 之间）。ADC 的时钟频率为系统频率 2 分频再经过用户设置的分频系数进行再次分频（ADC 的时钟频率范围为 SYSClk/2/1~SYSClk/2/16）。

ADC 转换结果的数据格式有两种：左对齐和右对齐。可方便用户程序进行读取和引用。

### 16.1 ADC相关的寄存器

符号	描述	地址	位地址与符号							复位值
			B7	B6	B5	B4	B3	B2	B1	
ADC_CONTR	ADC 控制寄存器	BCH	ADC_POWER	ADC_START	ADC_FLAG	-	ADC_CHS[3:0]			000x,0000
ADC_RES	ADC 转换结果高位寄存器	BDH								0000,0000
ADC_RESL	ADC 转换结果低位寄存器	BEH								0000,0000
ADCCFG	ADC 配置寄存器	DEH	-	-	RESFMT	-	SPEED[3:0]			xx0x,0000

符号	描述	地址	位地址与符号							复位值
			B7	B6	B5	B4	B3	B2	B1	
ADCTIM	ADC 时序控制寄存器	FEA8H	CSSETUP	CSHOLD[1:0]		SMPDUTY[4:0]				0010,1010

#### ADC 控制寄存器

符号	地址	B7	B6	B5	B4	B3	B2	B1	B0
ADC_CONTR	BCH	ADC_POWER	ADC_START	ADC_FLAG	-	ADC_CHS[3:0]			

ADC\_POWER: ADC 电源控制位

- 0: 关闭 ADC 电源
- 1: 打开 ADC 电源。

建议进入空闲模式和掉电模式前将 ADC 电源关闭，以降低功耗

ADC\_START: ADC 转换启动控制位。写入 1 后开始 ADC 转换，转换完成后硬件自动将此位清零。

- 0: 无影响。即使 ADC 已经开始转换工作，写 0 也不会停止 A/D 转换。
- 1: 开始 ADC 转换，转换完成后硬件自动将此位清零。

ADC\_FLAG: ADC 转换结束标志位。当 ADC 完成一次转换后，硬件会自动将此位置 1，并向 CPU 提出中断请求。此标志位必须软件清零。

ADC\_CHS[3:0]: ADC 模拟通道选择位

ADC_CHS[3:0]	ADC 通道	ADC_CHS[3:0]	ADC 通道
0000	P1.0	1000	P3.0
0001	P1.1	1001	P3.1
0010	P1.2	1010	P3.2
0011	P1.3	1011	P3.3
0100	P1.4	1100	P3.4
0101	P1.5	1101	P3.5
0110	P1.6	1110	P3.6

0111	P1.7	1111	测试内部 1.19V
------	------	------	------------

### ADC 配置寄存器

符号	地址	B7	B6	B5	B4	B3	B2	B1	B0
ADCCFG	DEH	-	-	RESFMT	-	SPEED[3:0]			

RESFMT: ADC 转换结果格式控制位

0: 转换结果左对齐。ADC\_RES 保存结果的高 8 位, ADC\_RESL 保存结果的低 2 位。格式如下:

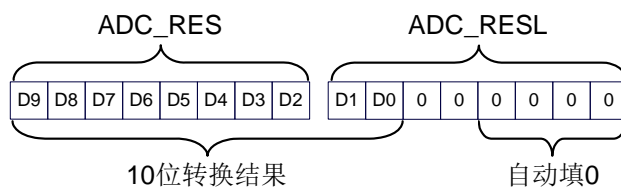

RESFMT=0

1: 转换结果右对齐。ADC\_RES 保存结果的高 2 位, ADC\_RESL 保存结果的低 8 位。格式如下:

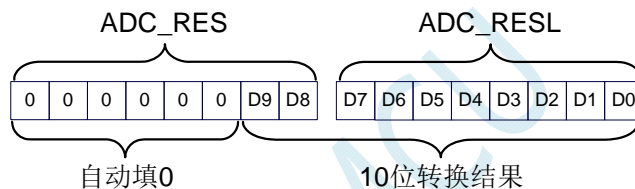

RESFMT=1

SPEED[3:0]: 设置 ADC 时钟  $\{F_{ADC} = \text{SYSclk}/2/(\text{SPEED}+1)\}$

SPEED[3:0]	ADC 时钟频率
0000	SYSclk/2/1
0001	SYSclk/2/2
0010	SYSclk/2/3
...	...
1101	SYSclk/2/14
1110	SYSclk/2/15
1111	SYSclk/2/16

### ADC 转换结果寄存器

符号	地址	B7	B6	B5	B4	B3	B2	B1	B0
ADC_RES	BDH								
ADC_RESL	BEH								

当 A/D 转换完成后, 10 为的转换结果会自动保存到 ADC\_RES 和 ADC\_RESL 中。保存结果的数据格式请参考 ADC\_CFG 寄存器中的 RESFMT 设置。

## ADC 时序控制寄存器

符号	地址	B7	B6	B5	B4	B3	B2	B1	B0
ADCTIM	FEA8H	CSSETUP	CSHOLD[1:0]		SMPDUTY[4:0]				

CSSETUP: ADC 通道选择时间控制  $T_{\text{setup}}$

CSSETUP	ADC 时钟数
<b>0</b>	<b>1 (默认值)</b>
1	2

CSHOLD[1:0]: ADC 通道选择保持时间控制  $T_{\text{hold}}$

CSHOLD[1:0]	ADC 时钟数
00	1
<b>01</b>	<b>2 (默认值)</b>
10	3
11	4

SMPDUTY[4:0]: ADC 模拟信号采用时间控制  $T_{\text{duty}}$

SMPDUTY[4:0]	ADC 时钟数
00000	1
00001	2
...	...
<b>01010</b>	<b>11 (默认值)</b>
...	...
11110	31
11111	32

## 16.2 范例程序

### 16.2.1 ADC基本操作（查询方式）

汇编代码

;测试工作频率为11.0592MHz

```

ADC_CONTR DATA 0BCH
ADC_RES DATA 0BDH
ADC_RESL DATA 0BEH
ADCCFG DATA 0DEH

P1M1 DATA 091H
P1M0 DATA 092H
P3M1 DATA 0B1H
P3M0 DATA 0B2H
P5M1 DATA 0C9H
P5M0 DATA 0CAH

ORG 0000H
LJMP MAIN

ORG 0100H
MAIN:
MOV SP, #5FH
MOV P1M0, #00H
MOV P1M1, #00H
MOV P3M0, #00H
MOV P3M1, #00H
MOV P5M0, #00H
MOV P5M1, #00H

MOV P1M0, #00H ;设置P1.0为ADC口
MOV P1M1, #01H
MOV ADCCFG, #0FH ;设置ADC时钟为系统时钟/2/16/16
MOV ADC_CONTR, #80H ;使能ADC模块

LOOP:
ORL ADC_CONTR, #40H ;启动AD转换
NOP
NOP
MOV A, ADC_CONTR ;查询ADC完成标志
JNB ACC.5, $-2
ANL ADC_CONTR, #NOT 20H ;清完成标志
MOV P2, ADC_RES ;读取ADC结果

SJMP LOOP

END

```

C语言代码

//测试工作频率为11.0592MHz

```

#include "reg51.h"
#include "intrins.h"

sfr ADC_CONTR = 0xbc;

```

```

sfr    ADC_RES    =    0xbd;
sfr    ADC_RESL   =    0xbe;
sfr    ADCCFG     =    0xde;

sfr    P1M1       =    0x91;
sfr    P1M0       =    0x92;
sfr    P3M1       =    0xb1;
sfr    P3M0       =    0xb2;
sfr    P5M1       =    0xc9;
sfr    P5M0       =    0xca;

```

```

void main()
{
    P1M0 = 0x00;
    P1M1 = 0x00;
    P3M0 = 0x00;
    P3M1 = 0x00;
    P5M0 = 0x00;
    P5M1 = 0x00;

    P1M0 = 0x00;           //设置P1.0 为ADC 口
    P1M1 = 0x01;
    ADCCFG = 0x0f;        //设置ADC 时钟为系统时钟/2/16/16
    ADC_CONTR = 0x80;     //使能ADC 模块

    while (1)
    {
        ADC_CONTR |= 0x40; //启动AD 转换
        _nop_();
        _nop_();
        while (!(ADC_CONTR & 0x20)); //查询ADC 完成标志
        ADC_CONTR &= ~0x20; //清完成标志
        P2 = ADC_RES; //读取ADC 结果
    }
}

```

## 16.2.2 ADC基本操作（中断方式）

### 汇编代码

;测试工作频率为11.0592MHz

```

ADC_CONTR  DATA    0BCH
ADC_RES    DATA    0BDH
ADC_RESL   DATA    0BEH
ADCCFG     DATA    0DEH

EADC       BIT      IE.5

P1M1       DATA    091H
P1M0       DATA    092H
P3M1       DATA    0B1H
P3M0       DATA    0B2H
P5M1       DATA    0C9H
P5M0       DATA    0CAH

          ORG      0000H
          LJMP    MAIN
          ORG      002BH

```

```

        LJMP      ADCISR

ADCISR:
        ORG      0100H

        ANL      ADC_CONTR,#NOT 20H      ;清完成标志
        MOV      P2,ADC_RES              ;读取ADC 结果
        ORL      ADC_CONTR,#40H         ;继续AD 转换
        RETI

MAIN:
        MOV      SP,#5FH
        MOV      P1M0,#00H
        MOV      P1M1,#00H
        MOV      P3M0,#00H
        MOV      P3M1,#00H
        MOV      P5M0,#00H
        MOV      P5M1,#00H

        MOV      P1M0,#00H              ;设置P1.0 为ADC 口
        MOV      P1M1,#01H
        MOV      ADCCFG,#0FH           ;设置ADC 时钟为系统时钟/2/16/16
        MOV      ADC_CONTR,#80H       ;使能ADC 模块
        SETB     EADC                  ;使能ADC 中断
        SETB     EA
        ORL      ADC_CONTR,#40H       ;启动AD 转换

        SJMP     $

        END

```

## C 语言代码

//测试工作频率为11.0592MHz

```

#include "reg51.h"
#include "intrins.h"

```

```

sfr  ADC_CONTR  = 0xbc;
sfr  ADC_RES    = 0xbd;
sfr  ADC_RESL   = 0xbe;
sfr  ADCCFG     = 0xde;

```

```

sbit  EADC      = IE^5;

```

```

sfr  P1M1       = 0x91;
sfr  P1M0       = 0x92;
sfr  P3M1       = 0xb1;
sfr  P3M0       = 0xb2;
sfr  P5M1       = 0xc9;
sfr  P5M0       = 0xca;

```

```

void ADC_Isr() interrupt 5

```

```

{
    ADC_CONTR &= ~0x20;      //清中断标志
    P2 = ADC_RES;           //读取ADC 结果
    ADC_CONTR |= 0x40;      //继续AD 转换
}

```

```

void main()

```



```

{
    PIM0 = 0x00;
    PIM1 = 0x00;
    P3M0 = 0x00;
    P3M1 = 0x00;
    P5M0 = 0x00;
    P5M1 = 0x00;

    PIM0 = 0x00;           //设置P1.0 为ADC 口
    PIM1 = 0x01;
    ADCCFG = 0x0f;        //设置ADC 时钟为系统时钟2/16/16
    ADC_CONTR = 0x80;     //使能ADC 模块
    EADC = 1;             //使能ADC 中断
    EA = 1;
    ADC_CONTR |= 0x40;    //启动AD 转换

    while (1);
}

```

## 16.2.3 格式化ADC转换结果

### 汇编代码

;测试工作频率为11.0592MHz

```

ADC_CONTR  DATA    0BCH
ADC_RES     DATA    0BDH
ADC_RESL    DATA    0BEH
ADCCFG      DATA    0DEH

PIM1        DATA    091H
PIM0        DATA    092H
P3M1        DATA    0B1H
P3M0        DATA    0B2H
P5M1        DATA    0C9H
P5M0        DATA    0CAH

                ORG    0000H
                LJMP   MAIN

                ORG    0100H
MAIN:
                MOV    SP, #5FH
                MOV    PIM0, #00H
                MOV    PIM1, #00H
                MOV    P3M0, #00H
                MOV    P3M1, #00H
                MOV    P5M0, #00H
                MOV    P5M1, #00H

                MOV    PIM0, #00H           ;设置P1.0 为ADC 口
                MOV    PIM1, #01H
                MOV    ADCCFG, #0FH        ;设置ADC 时钟为系统时钟2/16/16
                MOV    ADC_CONTR, #80H     ;使能ADC 模块

                ORL    ADC_CONTR, #40H     ;启动AD 转换
                NOP
                NOP
                MOV    A, ADC_CONTR        ;查询ADC 完成标志

```

```

        JNB      ACC.5,$-2
        ANL      ADC_CONTR,#NOT 20H      ;清完成标志

        MOV      ADCCFG,#00H            ;设置结果左对齐
        MOV      A,ADC_RES              ;A 存储ADC 的10 位结果的高8 位
        MOV      B,ADC_RESL            ;B[7:6]存储ADC 的10 位结果的低2 位,B[5:0]为0
;
;        MOV      ADCCFG,#20H            ;设置结果右对齐
;        MOV      A,ADC_RES              ;A[3:0]存储ADC 的10 位结果的高2 位,A[7:2]为0
;        MOV      B,ADC_RESL            ;B 存储ADC 的10 位结果的低8 位

        SJMP     $

        END

```

## C 语言代码

//测试工作频率为11.0592MHz

```

#include "reg51.h"
#include "intrins.h"

sfr      ADC_CONTR  = 0xbc;
sfr      ADC_RES    = 0xbd;
sfr      ADC_RESL   = 0xbe;
sfr      ADCCFG     = 0xde;

sfr      P1MI       = 0x91;
sfr      P1M0       = 0x92;
sfr      P3MI       = 0xb1;
sfr      P3M0       = 0xb2;
sfr      P5MI       = 0xc9;
sfr      P5M0       = 0xca;

void main()
{
    P1M0 = 0x00;
    P1MI = 0x00;
    P3M0 = 0x00;
    P3MI = 0x00;
    P5M0 = 0x00;
    P5MI = 0x00;

    P1M0 = 0x00;                //设置P1.0 为ADC 口
    P1MI = 0x01;
    ADCCFG = 0x0f;              //设置ADC 时钟为系统时钟2/16/16
    ADC_CONTR = 0x80;          //使能ADC 模块
    ADC_CONTR |= 0x40;        //启动AD 转换
    _nop_();
    _nop_();
    while (!(ADC_CONTR & 0x20)); //查询ADC 完成标志
    ADC_CONTR &= ~0x20;        //清完成标志

    ADCCFG = 0x00;            //设置结果左对齐
    ACC = ADC_RES;            //A 存储ADC 的10 位结果的高8 位
    B = ADC_RESL;            //B[7:6]存储ADC 的10 位结果的低2 位,B[5:0]为0

//  ADCCFG = 0x20;          //设置结果右对齐
//  ACC = ADC_RES;          //A[1:0]存储ADC 的10 位结果的高2 位,A[7:2]为0

```

```
// B = ADC_RES/;
```

```
//B 存储ADC 的10 位结果的低8 位
```

```
while (1);
```

```
}
```

## 16.2.4 利用ADC第 16 通道测量外部电压或电池电压

STC8 系列 ADC 的第 16 通道是用来测试内部 BandGap 参考电压的，由于内部 BandGap 参考电压很稳定，约为 1.19V，且不会随芯片的工作电压的改变而变化，所以可以通过测量内部 BandGap 参考电压，然后通过 ADC 的值便可反推出外部电压或外部电池电压。

下图为参考线路图：

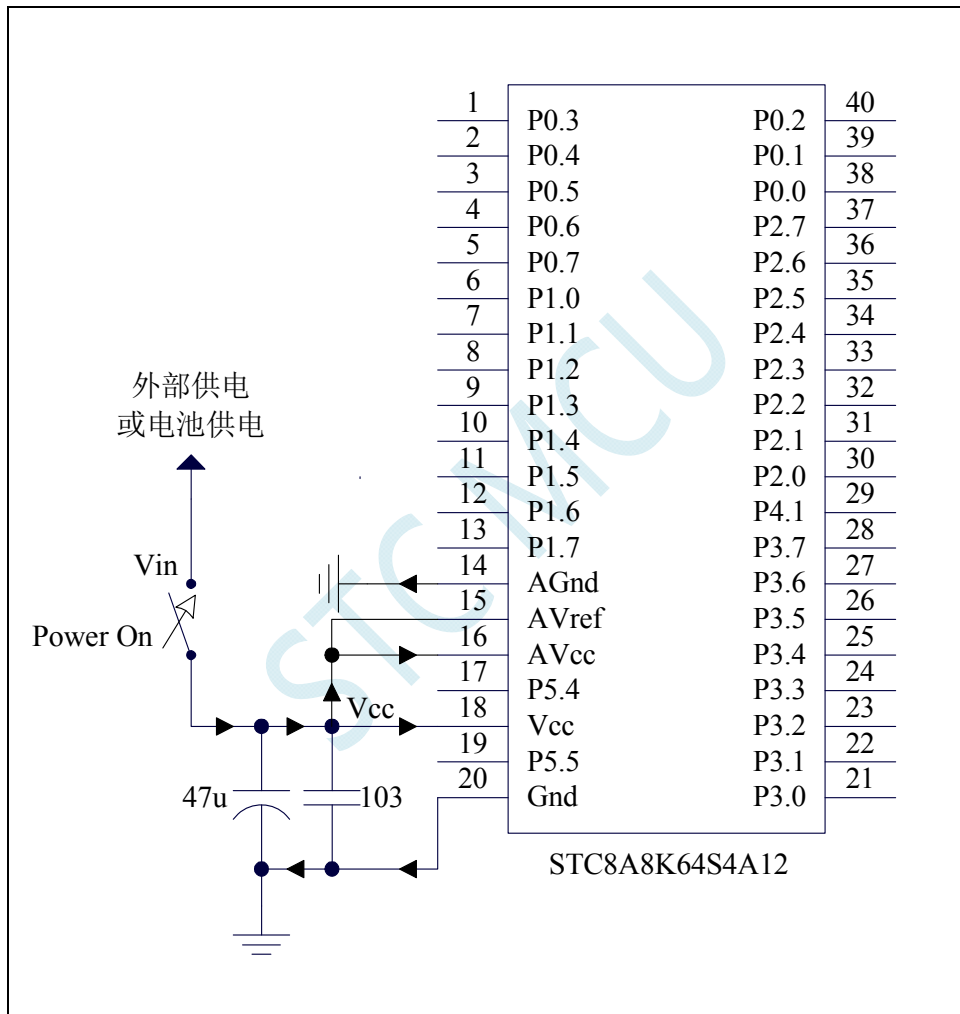

### C 语言代码

```
//测试工作频率为11.0592MHz
```

```
#include "reg51.h"
#include "intrins.h"
```

```
#define FOSC 11059200UL
#define BRT (65536 - FOSC / 115200 / 4)
```

```
sfr AUXR = 0x8e;
```

```

sfr    ADC_CONTR = 0xbc;
sfr    ADC_RES   = 0xbd;
sfr    ADC_RESL  = 0xbe;
sfr    ADCCFG    = 0xde;

sfr    P1M1      = 0x91;
sfr    P1M0      = 0x92;
sfr    P3M1      = 0xb1;
sfr    P3M0      = 0xb2;
sfr    P5M1      = 0xc9;
sfr    P5M0      = 0xca;

int     *BGV; //内部Bandgap 电压值存放在idata 中
           //idata 的EFH 地址存放高字节
           //idata 的F0H 地址存放低字节
           //电压单位为毫伏(mV)

bit     busy;

void UartIsr() interrupt 4
{
    if (TI)
    {
        TI = 0;
        busy = 0;
    }
    if (RI)
    {
        RI = 0;
    }
}

void UartInit()
{
    SCON = 0x50;
    TMOD = 0x00;
    TL1 = BRT;
    TH1 = BRT >> 8;
    TRI = 1;
    AUXR = 0x40;
    busy = 0;
}

void UartSend(char dat)
{
    while (busy);
    busy = 1;
    SBUF = dat;
}

void ADCInit()
{
    ADCCFG = 0x2f; //设置ADC 时钟为系统时钟/2/16/16
    ADC_CONTR = 0x8f; //使能ADC 模块,并选择第16 通道
}

int ADCRead()
{
    int res;
}

```

```
ADC_CONTR /= 0x40; //启动AD 转换
_nop_();
_nop_();
while (!(ADC_CONTR & 0x20)); //查询ADC 完成标志
ADC_CONTR &= ~0x20; //清完成标志
res = (ADC_RES << 8) / ADC_RESL; //读取ADC 结果

return res;
}

void main()
{
    int res;
    int vcc;
    int i;

    PIM0 = 0x00;
    PIMI = 0x00;
    P3M0 = 0x00;
    P3MI = 0x00;
    P5M0 = 0x00;
    P5MI = 0x00;

    BGV = (int idata *)0xef;
    ADCInit(); //ADC 初始化
    UartInit(); //串口初始化

    ES = 1;
    EA = 1;

    ADCRead();
    ADCRead(); //前两个数据丢弃
    res = 0;
    for (i=0; i<8; i++)
    {
        res += ADCRead(); //读取8 次数据
    }
    res >>= 3; //取平均值

    vcc = (int)(4095L * *BGV / res); //计算VREF 管脚电压,即电池电压
    //注意,此电压的单位为毫伏(mV)
    UartSend(vcc >> 8); //输出电压值到串口
    UartSend(vcc);

    while (1);
}
```

## 17 PCA/CCP/PWM应用

STC8G 系列单片机内部集成了 3 组可编程计数器阵列（PCA/CCP/PWM）模块，可用于软件定时器、外部脉冲捕获、高速脉冲输出和 PWM 脉宽调制输出。

PCA 内部含有一个特殊的 16 位计数器，3 组 PCA 模块均与之相连接。PCA 计数器的结构图如下：

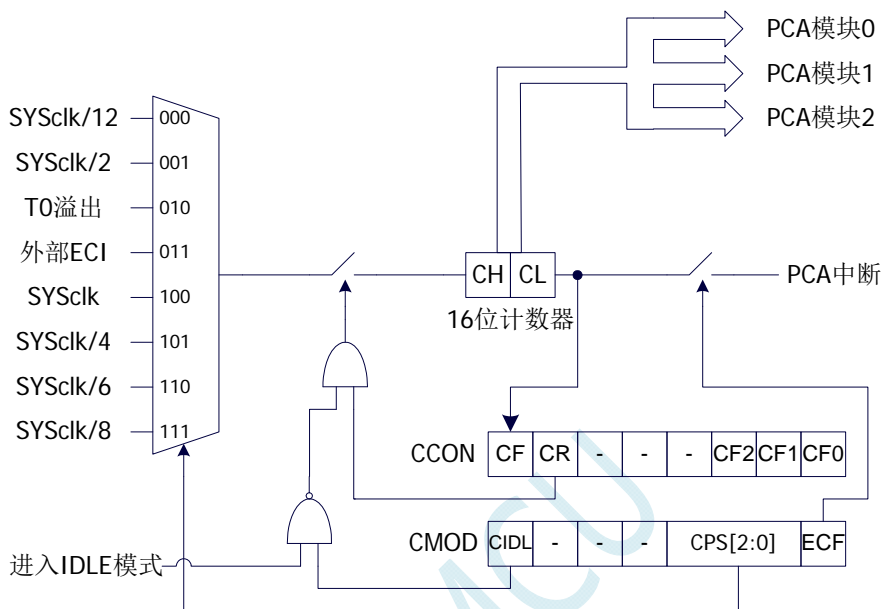

PCA计数器结构图

### 17.1 PCA相关的寄存器

符号	描述	地址	位地址与符号								复位值
			B7	B6	B5	B4	B3	B2	B1	B0	
CCON	PCA 控制寄存器	D8H	CF	CR	-	-	-	CCF2	CCF1	CCF0	00xx,x000
CMOD	PCA 模式寄存器	D9H	CIDL	-	-	-	CPS[2:0]			ECF	0xxx,0000
CCAPM0	PCA 模块 0 模式控制寄存器	DAH	-	ECOM0	CCAPP0	CCAPN0	MAT0	TOG0	PWM0	ECCF0	x000,0000
CCAPM1	PCA 模块 1 模式控制寄存器	DBH	-	ECOM1	CCAPP1	CCAPN1	MAT1	TOG1	PWM1	ECCF1	x000,0000
CCAPM2	PCA 模块 2 模式控制寄存器	DCH	-	ECOM2	CCAPP2	CCAPN2	MAT2	TOG2	PWM2	ECCF2	x000,0000
CL	PCA 计数器低字节	E9H									0000,0000
CCAP0L	PCA 模块 0 低字节	EAH									0000,0000
CCAP1L	PCA 模块 1 低字节	EBH									0000,0000
CCAP2L	PCA 模块 2 低字节	ECH									0000,0000
PCA_PWM0	PCA0 的 PWM 模式寄存器	F2H	EBS0[1:0]		XCCAP0H[1:0]	XCCAP0L[1:0]		EPC0H	EPC0L		0000,0000
PCA_PWM1	PCA1 的 PWM 模式寄存器	F3H	EBS1[1:0]		XCCAP1H[1:0]	XCCAP1L[1:0]		EPC1H	EPC1L		0000,0000
PCA_PWM2	PCA2 的 PWM 模式寄存器	F4H	EBS2[1:0]		XCCAP2H[1:0]	XCCAP2L[1:0]		EPC2H	EPC2L		0000,0000
CH	PCA 计数器高字节	F9H									0000,0000
CCAP0H	PCA 模块 0 高字节	FAH									0000,0000
CCAP1H	PCA 模块 1 高字节	FBH									0000,0000
CCAP2H	PCA 模块 2 高字节	FCH									0000,0000

**PCA 控制寄存器**

符号	地址	B7	B6	B5	B4	B3	B2	B1	B0
CCON	D8H	CF	CR	-	-	-	CCF2	CCF1	CCF0

CF: PCA 计数器溢出中断标志。当 PCA 的 16 位计数器计数发生溢出时, 硬件自动将此位置 1, 并向 CPU 提出中断请求。此标志位需要软件清零。

CR: PCA 计数器允许控制位。

0: 停止 PCA 计数

1: 启动 PCA 计数

CCFn (n=0,1,2): PCA 模块中断标志。当 PCA 模块发生匹配或者捕获时, 硬件自动将此位置 1, 并向 CPU 提出中断请求。此标志位需要软件清零。

**PCA 模式寄存器**

符号	地址	B7	B6	B5	B4	B3	B2	B1	B0
CMOD	D9H	CIDL	-	-	-	CPS[2:0]			ECF

CIDL: 空闲模式下是否停止 PCA 计数。

0: 空闲模式下 PCA 继续计数

1: 空闲模式下 PCA 停止计数

CPS[2:0]: PCA 计数脉冲源选择位

CPS[2:0]	PCA 的输入时钟源
000	系统时钟/12
001	系统时钟/2
010	定时器 0 的溢出脉冲
011	ECI 脚的外部输入时钟
100	系统时钟
101	系统时钟/4
110	系统时钟/6
111	系统时钟 8

ECF: PCA 计数器溢出中断允许位。

0: 禁止 PCA 计数器溢出中断

1: 使能 PCA 计数器溢出中断

**PCA 计数器寄存器**

符号	地址	B7	B6	B5	B4	B3	B2	B1	B0
CL	E9H								
CH	F9H								

由 CL 和 CH 两个字节组合成一个 16 位计数器, CL 为低 8 位计数器, CH 为高 8 位计数器。每个 PCA 时钟 16 位计数器自动加 1。

**PCA 模块模式控制寄存器**

符号	地址	B7	B6	B5	B4	B3	B2	B1	B0
CCAPM0	DAH	-	ECOM0	CCAPP0	CCAPN0	MAT0	TOG0	PWM0	ECCF0
CCAPM1	DBH	-	ECOM1	CCAPP1	CCAPN1	MAT1	TOG1	PWM1	ECCF1
CCAPM2	DCH	-	ECOM2	CCAPP2	CCAPN2	MAT2	TOG2	PWM2	ECCF2

ECOMn: 允许 PCA 模块 n 的比较功能  
 CCAPPn: 允许 PCA 模块 n 进行上升沿捕获  
 CCAPNn: 允许 PCA 模块 n 进行下降沿捕获  
 MATn: 允许 PCA 模块 n 的匹配功能  
 TOGn: 允许 PCA 模块 n 的高速脉冲输出功能  
 PWMn: 允许 PCA 模块 n 的脉宽调制输出功能  
 ECCFn: 允许 PCA 模块 n 的匹配/捕获中断

### PCA 模块模式捕获值/比较值寄存器

符号	地址	B7	B6	B5	B4	B3	B2	B1	B0
CCAP0L	EAH								
CCAP1L	EBH								
CCAP2L	ECH								
CCAP0H	FAH								
CCAP1H	FBH								
CCAP2H	FCH								

当 PCA 模块捕获功能使能时, CCAPnL 和 CCAPnH 用于保存发生捕获时的 PCA 的计数值(CL 和 CH);  
 当 PCA 模块比较功能使能时, PCA 控制器会将当前 CL 和 CH 中的计数值与保存在 CCAPnL 和 CCAPnH 中的值进行比较, 并给出比较结果; 当 PCA 模块匹配功能使能时, PCA 控制器会将当前 CL 和 CH 中的计数值与保存在 CCAPnL 和 CCAPnH 中的值进行比较, 看是否匹配(相等), 并给出匹配结果。

### PCA 模块 PWM 模式控制寄存器

符号	地址	B7	B6	B5	B4	B3	B2	B1	B0
PCA_PWM0	F2H	EBS0[1:0]		XCCAP0H[1:0]		XCCAP0L[1:0]		EPC0H	EPC0L
PCA_PWM1	F3H	EBS1[1:0]		XCCAP1H[1:0]		XCCAP1L[1:0]		EPC1H	EPC1L
PCA_PWM2	F4H	EBS2[1:0]		XCCAP2H[1:0]		XCCAP2L[1:0]		EPC2H	EPC2L

EBSn[1:0]: PCA 模块 n 的 PWM 位数控制

EBSn[1:0]	PWM 位数	重载值	比较值
00	8 位 PWM	{EPCnH, CCAPnH[7:0]}	{EPCnL, CCAPnL[7:0]}
01	7 位 PWM	{EPCnH, CCAPnH[6:0]}	{EPCnL, CCAPnL[6:0]}
10	6 位 PWM	{EPCnH, CCAPnH[5:0]}	{EPCnL, CCAPnL[5:0]}
11	10 位 PWM	{EPCnH, XCCAPnH[1:0], CCAPnH[7:0]}	{EPCnL, XCCAPnL[1:0], CCAPnL[7:0]}

XCCAPnH[1:0]: 10 位 PWM 的第 9 位和第 10 位的重载值

XCCAPnL[1:0]: 10 位 PWM 的第 9 位和第 10 位的比较值

EPCnH: PWM 模式下, 重载值的最高位(8 为 PWM 的第 9 位, 7 位 PWM 的第 8 位, 6 位 PWM 的第 7 位, 10 位 PWM 的第 11 位)

EPCnL: PWM 模式下, 比较值的最高位(8 为 PWM 的第 9 位, 7 位 PWM 的第 8 位, 6 位 PWM 的第 7 位, 10 位 PWM 的第 11 位)

注意: 在更新 10 位 PWM 的重载值时, 必须先写高两位 XCCAPnH[1:0], 再写低 8 位 CCAPnH[7:0]。



## 17.2 PCA工作模式

STC8 系列单片机共有 4 组 PCA 模块，每组模块都可独立设置工作模式。模式设置如下所示：

CCAPMn								模块功能
-	ECOMn	CAPPn	CAPNn	MATn	TOGn	PWMn	ECCFn	
-	0	0	0	0	0	0	0	无操作
-	1	0	0	0	0	1	0	6/7/8/10 位 PWM 模式，无中断
-	1	1	0	0	0	1	1	6/7/8/10 位 PWM 模式，产生上升沿中断
-	1	0	1	0	0	1	1	6/7/8/10 位 PWM 模式，产生下降沿中断
-	1	1	1	0	0	1	1	6/7/8/10 位 PWM 模式，产生边沿中断
-	0	1	0	0	0	0	x	16 位上升沿捕获
-	0	0	1	0	0	0	x	16 位下降沿捕获
-	0	1	1	0	0	0	x	16 位边沿捕获
-	1	0	0	1	0	0	x	16 位软件定时器
-	1	0	0	1	1	0	x	16 为高速脉冲输出

### 17.2.1 捕获模式

要使一个 PCA 模块工作在捕获模式，寄存器 CCAPMn 中的 CAPNn 和 CAPPn 至少有一位必须置 1（也可两位都置 1）。PCA 模块工作于捕获模式时，对模块的外部 CCP0/CCP1/CCP2 管脚的输入跳变进行采样。当采样到有效跳变时，PCA 控制器立即将 PCA 计数器 CH 和 CL 中的计数值装载到模块的捕获寄存器中 CCAPnL 和 CCAPnH，同时将 CCON 寄存器中相应的 CCFn 置 1。若 CCAPMn 中的 ECCFn 位被设置为 1，将产生中断。由于所有 PCA 模块的中断入口地址是共享的，所以在中断服务程序中需要判断是哪一个模块产生了中断，并注意中断标志位需要软件清零。

PCA 模块工作于捕获模式的结构图如下图所示：

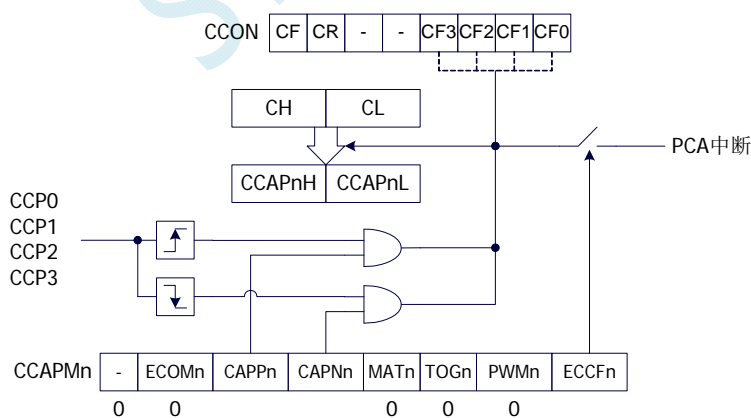

PCA 模块捕获模式

### 17.2.2 软件定时器模式

通过置位 CCAPMn 寄存器的 ECOM 和 MAT 位，可使 PCA 模块用作软件定时器。PCA 计数器值 CL 和 CH 与模块捕获寄存器的值 CCAPnL 和 CCAPnH 相比较，当两者相等时，CCON 中的 CCFn 会被置 1，若 CCAPMn 中的 ECCFn 被设置为 1 时将产生中断。CCFn 标志位需要软件清零。

PCA 模块工作于软件定时器模式的结构图如下图所示：

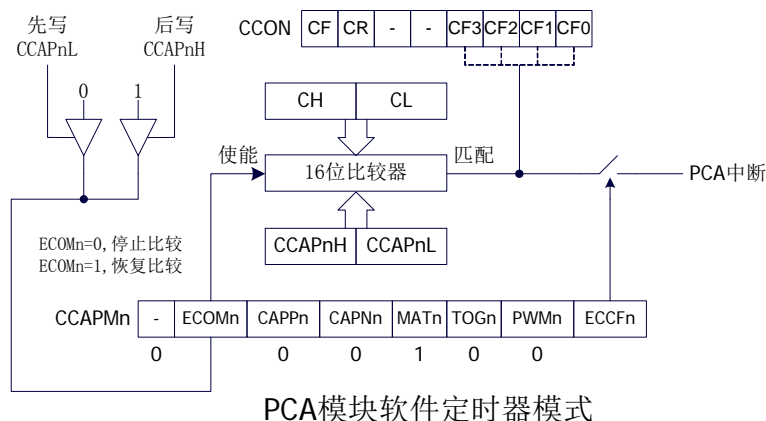

### 17.2.3 高速脉冲输出模式

当 PCA 计数器的计数值与模块捕获寄存器的值相匹配时,PCA 模块的 CCPn 输出将发生翻转。要激活高速脉冲输出模式, CCAPMn 寄存器的 TOGn、MATn 和 ECOMn 位必须都置 1。

PCA 模块工作于高速脉冲输出模式的结构图如下图所示:

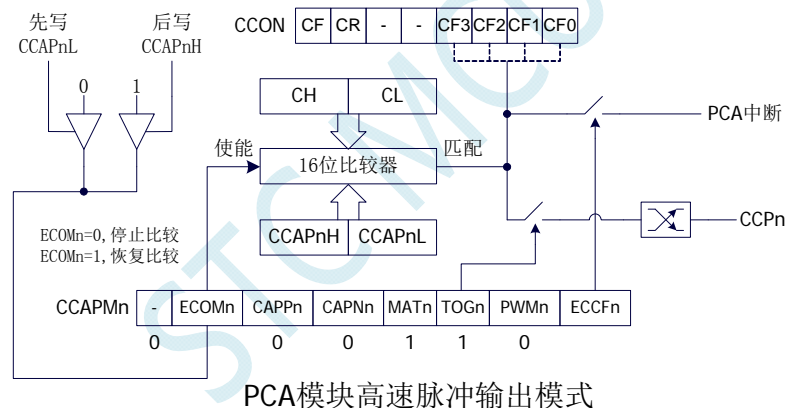

### 17.2.4 PWM脉宽调制模式

#### 17.2.4.1 8 位PWM模式

脉宽调制是使用程序来控制波形的占空比、周期、相位波形的一种技术,在三相电机驱动、D/A 转换等场合有广泛的应用。STC8 系列单片机的 PCA 模块可以通过设定各自的 PCA\_PWMn 寄存器使其工作于 8 位 PWM 或 7 位 PWM 或 6 位 PWM 或 10 位 PWM 模式。要使能 PCA 模块的 PWM 功能,模块寄存器 CCAPMn 的 PWMn 和 ECOMn 位必须置 1。

PCA\_PWMn 寄存器中的 EBSn[1:0]设置为 00 时, PCA 模块 n 工作于 8 位 PWM 模式,此时将 {0,CL[7:0]}与捕获寄存器{EPCnL,CCAPnL[7:0]}进行比较。当 PCA 模块工作于 8 位 PWM 模式时,由于所有模块共用一个 PCA 计数器,所有它们的输出频率相同。各个模块的输出占空比使用寄存器{EPCnL,CCAPnL[7:0]}进行设置。当{0,CL[7:0]}的值小于{EPCnL,CCAPnL[7:0]}时,输出为低电平;当

{0,CL[7:0]}的值等于或大于{EPCnL,CCAPnL[7:0]}时，输出为高电平。当CL[7:0]的值由FF变为00溢出时，{EPCnH,CCAPnH[7:0]}的内容重新装载到{EPCnL,CCAPnL[7:0]}中。这样就可实现无干扰地更新PWM。

PCA 模块工作于 8 位 PWM 模式的结构图如下图所示：

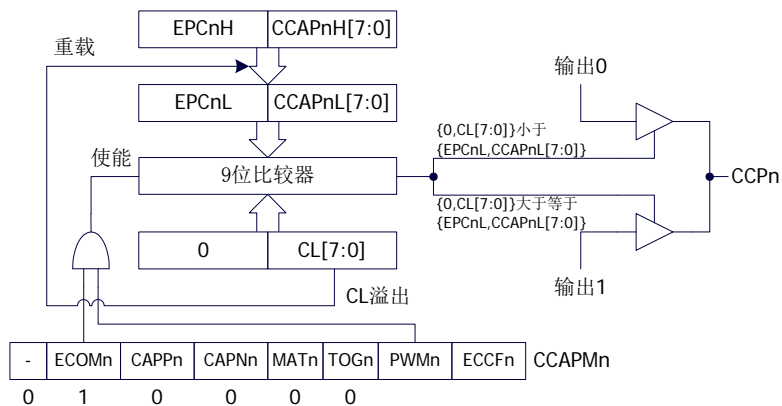

PCA模块8位PWM模式

### 17.2.4.2 7 位PWM模式

PCA\_PWMn 寄存器中的 EBSn[1:0] 设置为 01 时，PCA 模块 n 工作于 7 位 PWM 模式，此时将 {0,CL[6:0]} 与捕获寄存器 {EPCnL,CCAPnL[6:0]} 进行比较。当 PCA 模块工作于 7 位 PWM 模式时，由于所有模块共用一个 PCA 计数器，所有它们的输出频率相同。各个模块的输出占空比使用寄存器 {EPCnL,CCAPnL[6:0]} 进行设置。当 {0,CL[6:0]} 的值小于 {EPCnL,CCAPnL[6:0]} 时，输出为低电平；当 {0,CL[6:0]} 的值等于或大于 {EPCnL,CCAPnL[6:0]} 时，输出为高电平。当 CL[6:0] 的值由 7F 变为 00 溢出时，{EPCnH,CCAPnH[6:0]} 的内容重新装载到 {EPCnL,CCAPnL[6:0]} 中。这样就可实现无干扰地更新 PWM。

PCA 模块工作于 7 位 PWM 模式的结构图如下图所示：

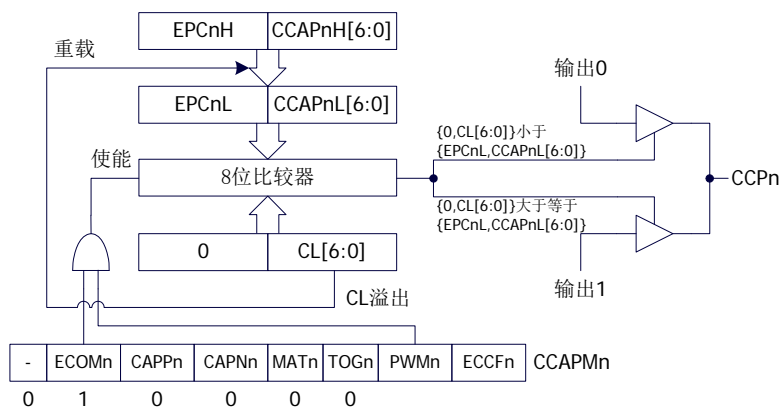

PCA模块7位PWM模式

### 17.2.4.3 6位PWM模式

PCA\_PWMn 寄存器中的 EBSn[1:0] 设置为 10 时，PCA 模块 n 工作于 6 位 PWM 模式，此时将 {0,CL[5:0]} 与捕获寄存器 {EPCnL,CCAPnL[5:0]} 进行比较。当 PCA 模块工作于 6 位 PWM 模式时，由于所有模块共用一个 PCA 计数器，所有它们的输出频率相同。各个模块的输出占空比使用寄存器 {EPCnL,CCAPnL[5:0]} 进行设置。当 {0,CL[5:0]} 的值小于 {EPCnL,CCAPnL[5:0]} 时，输出为低电平；当 {0,CL[5:0]} 的值等于或大于 {EPCnL,CCAPnL[5:0]} 时，输出为高电平。当 CL[5:0] 的值由 3F 变为 00 溢出时，{EPCnH,CCAPnH[5:0]} 的内容重新装载到 {EPCnL,CCAPnL[5:0]} 中。这样就可实现无干扰地更新 PWM。

PCA 模块工作于 6 位 PWM 模式的结构图如下图所示：

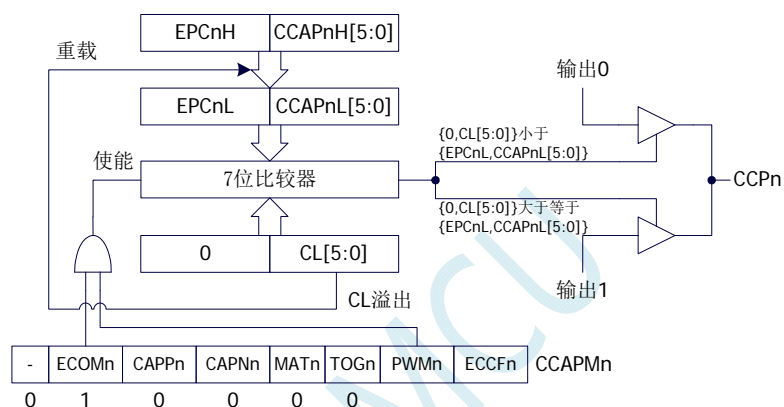

PCA模块6位PWM模式

### 17.2.4.4 10位PWM模式

PCA\_PWMn 寄存器中的 EBSn[1:0] 设置为 11 时，PCA 模块 n 工作于 10 位 PWM 模式，此时将 {CH[1:0],CL[7:0]} 与捕获寄存器 {EPCnL,XCCAPnL[1:0],CCAPnL[7:0]} 进行比较。当 PCA 模块工作于 10 位 PWM 模式时，由于所有模块共用一个 PCA 计数器，所有它们的输出频率相同。各个模块的输出占空比使用寄存器 {EPCnL,XCCAPnL[1:0],CCAPnL[7:0]} 进行设置。当 {CH[1:0],CL[7:0]} 的值小于 {EPCnL,XCCAPnL[1:0],CCAPnL[7:0]} 时，输出为低电平；当 {CH[1:0],CL[7:0]} 的值等于或大于 {EPCnL,XCCAPnL[1:0],CCAPnL[7:0]} 时，输出为高电平。当 {CH[1:0],CL[7:0]} 的值由 3FF 变为 00 溢出时，{EPCnH,XCCAPnH[1:0],CCAPnH[7:0]} 的内容重新装载到 {EPCnL,XCCAPnL[1:0],CCAPnL[7:0]} 中。这样就可实现无干扰地更新 PWM。

PCA 模块工作于 10 位 PWM 模式的结构图如下图所示：

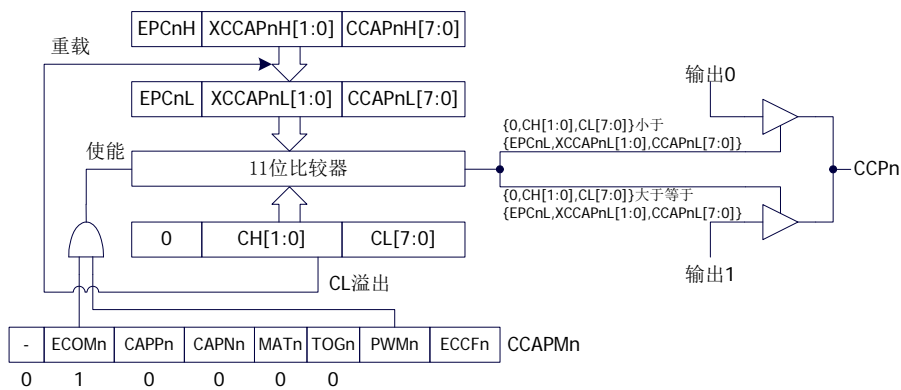

PCA模块10位PWM模式

STC MCU

## 17.3 范例程序

### 17.3.1 PCA输出PWM（6/7/8/10位）

汇编代码

;测试工作频率为11.0592MHz

```

CCON      DATA      0D8H
CF        BIT        CCON.7
CR        BIT        CCON.6
CCF2     BIT        CCON.2
CCF1     BIT        CCON.1
CCF0     BIT        CCON.0
CMOD     DATA      0D9H
CL        DATA      0E9H
CH        DATA      0F9H
CCAPM0   DATA      0DAH
CCAP0L   DATA      0EAH
CCAP0H   DATA      0FAH
PCA_PWM0 DATA      0F2H
CCAPM1   DATA      0DBH
CCAP1L   DATA      0EBH
CCAP1H   DATA      0FBH
PCA_PWM1 DATA      0F3H
CCAPM2   DATA      0DCH
CCAP2L   DATA      0ECH
CCAP2H   DATA      0FCH
PCA_PWM2 DATA      0F4H

P1M1     DATA      091H
P1M0     DATA      092H
P3M1     DATA      0B1H
P3M0     DATA      0B2H
P5M1     DATA      0C9H
P5M0     DATA      0CAH

                ORG      0000H
                LJMP     MAIN

                ORG      0100H
MAIN:
                MOV     SP, #5FH
                MOV     P1M0, #00H
                MOV     P1M1, #00H
                MOV     P3M0, #00H
                MOV     P3M1, #00H
                MOV     P5M0, #00H
                MOV     P5M1, #00H

                MOV     CCON, #00H
                MOV     CMOD, #08H           ;PCA 时钟为系统时钟
                MOV     CL, #00H
                MOV     CH, #0H
                MOV     CCAPM0, #42H       ;PCA 模块0 为PWM 工作模式
                MOV     PCA_PWM0, #80H     ;PCA 模块0 输出6 位PWM
                MOV     CCAP0L, #20H       ;PWM 占空比为50%[(40H-20H)/40H]
                MOV     CCAP0H, #20H
                MOV     CCAPM1, #42H       ;PCA 模块1 为PWM 工作模式

```

```

MOV     PCA_PWM1,#40H      ;PCA 模块1 输出7 位PWM
MOV     CCAP1L,#20H       ;PWM 占空比为75%[(80H-20H)/80H]
MOV     CCAP1H,#20H
MOV     CCAPM2,#42H       ;PCA 模块2 为PWM 工作模式
MOV     PCA_PWM2,#00H     ;PCA 模块2 输出8 位PWM
MOV     CCAP2L,#20H       ;PWM 占空比为87.5%[(100H-20H)/100H]
MOV     CCAP2H,#20H
SETB    CR                ;启动PCA 计时器

JMP     $

END

```

## C 语言代码

//测试工作频率为11.0592MHz

```

#include "reg51.h"
#include "intrins.h"

```

```

sfr     CCON      = 0xd8;
sbit    CF        = CCON^7;
sbit    CR        = CCON^6;
sbit    CCF2      = CCON^2;
sbit    CCF1      = CCON^1;
sbit    CCF0      = CCON^0;
sfr     CMOD      = 0xd9;
sfr     CL        = 0xe9;
sfr     CH        = 0xf9;
sfr     CCAPM0    = 0xda;
sfr     CCAPOL    = 0xea;
sfr     CCAP0H    = 0xfa;
sfr     PCA_PWM0  = 0xf2;
sfr     CCAPM1    = 0xdb;
sfr     CCAP1L    = 0xeb;
sfr     CCAP1H    = 0xfb;
sfr     PCA_PWM1  = 0xf3;
sfr     CCAPM2    = 0xdc;
sfr     CCAP2L    = 0xec;
sfr     CCAP2H    = 0xfc;
sfr     PCA_PWM2  = 0xf4;

sfr     P1M1      = 0x91;
sfr     P1M0      = 0x92;
sfr     P3M1      = 0xb1;
sfr     P3M0      = 0xb2;
sfr     P5M1      = 0xc9;
sfr     P5M0      = 0xca;

```

```
void main()
```

```

{
    P1M0 = 0x00;
    P1M1 = 0x00;
    P3M0 = 0x00;
    P3M1 = 0x00;
    P5M0 = 0x00;
    P5M1 = 0x00;

    CCON = 0x00;

```

```

CMOD = 0x08; //PCA 时钟为系统时钟
CL = 0x00;
CH = 0x00;
CCAPM0 = 0x42; //PCA 模块0 为PWM 工作模式
PCA_PWM0 = 0x80; //PCA 模块0 输出6 位PWM
CCAP0L = 0x20; //PWM 占空比为50%[(40H-20H)/40H]
CCAP0H = 0x20;
CCAPM1 = 0x42; //PCA 模块1 为PWM 工作模式
PCA_PWM1 = 0x40; //PCA 模块1 输出7 位PWM
CCAP1L = 0x20; //PWM 占空比为75%[(80H-20H)/80H]
CCAP1H = 0x20;
CCAPM2 = 0x42; //PCA 模块2 为PWM 工作模式
PCA_PWM2 = 0x00; //PCA 模块2 输出8 位PWM
CCAP2L = 0x20; //PWM 占空比为87.5%[(100H-20H)/100H]
CCAP2H = 0x20;
CR = 1; //启动PCA 计时器

while (1);
}

```

## 17.3.2 PCA捕获测量脉冲宽度

### 汇编代码

;测试工作频率为11.0592MHz;

CCON	DATA	0D8H	
CF	BIT	CCON.7	
CR	BIT	CCON.6	
CCF2	BIT	CCON.2	
CCF1	BIT	CCON.1	
CCF0	BIT	CCON.0	
CMOD	DATA	0D9H	
CL	DATA	0E9H	
CH	DATA	0F9H	
CCAPM0	DATA	0DAH	
CCAP0L	DATA	0EAH	
CCAP0H	DATA	0FAH	
PCA_PWM0	DATA	0F2H	
CCAPM1	DATA	0DBH	
CCAP1L	DATA	0EBH	
CCAP1H	DATA	0FBH	
PCA_PWM1	DATA	0F3H	
CCAPM2	DATA	0DCH	
CCAP2L	DATA	0ECH	
CCAP2H	DATA	0FCH	
PCA_PWM2	DATA	0F4H	
CNT	DATA	20H	
COUNT0	DATA	21H	;3 bytes
COUNT1	DATA	24H	;3 bytes
LENGTH	DATA	27H	;3 bytes, (COUNT1-COUNT0)
P1M1	DATA	091H	
P1M0	DATA	092H	
P3M1	DATA	0B1H	
P3M0	DATA	0B2H	
P5M1	DATA	0C9H	
P5M0	DATA	0CAH	



```

    ORG      0000H
    LJMP    MAIN
    ORG      003BH
    LJMP    PCAISR

PCAISR:
    ORG      0100H
    PUSH   ACC
    PUSH   PSW
    JNB    CF,CHECKCCF0
    CLR    CF                ;清中断标志
    INC    CNT              ;PCA 计时溢出次数+1
CHECKCCF0:
    JNB    CCF0,ISREXIT
    CLR    CCF0
    MOV    COUNT0,COUNT1    ;备份上一次的捕获值
    MOV    COUNT0+1,COUNT1+1
    MOV    COUNT0+2,COUNT1+2
    MOV    COUNT1,CNT      ;保存本次的捕获值
    MOV    COUNT1+1,CCAP0H
    MOV    COUNT1+2,CCAP0L
    CLR    C                ;计算两次的捕获差值
    MOV    A,COUNT1+2
    SUBB  A,COUNT0+2
    MOV    LENGTH+2,A
    MOV    A,COUNT1+1
    SUBB  A,COUNT0+1
    MOV    LENGTH+1,A
    MOV    A,COUNT1
    SUBB  A,COUNT0
    MOV    LENGTH,A        ;LENGTH 保存的即为捕获的脉冲宽度
ISREXIT:
    POP    PSW
    POP    ACC
    RETI

MAIN:
    MOV    SP,#5FH
    MOV    P1M0,#00H
    MOV    P1M1,#00H
    MOV    P3M0,#00H
    MOV    P3M1,#00H
    MOV    P5M0,#00H
    MOV    P5M1,#00H

    CLR    A
    MOV    CNT,A          ;用户变量初始化
    MOV    COUNT0,A
    MOV    COUNT0+1,A
    MOV    COUNT0+2,A
    MOV    COUNT1,A
    MOV    COUNT1+1,A
    MOV    COUNT1+2,A
    MOV    LENGTH,A
    MOV    LENGTH+1,A
    MOV    LENGTH+2,A

    MOV    CCON,#00H

```

```

MOV      CMOD,#09H      ;PCA 时钟为系统时钟,使能PCA 计时中断
MOV      CL,#00H
MOV      CH,#0H
MOV      CCAPM0,#11H    ;PCA 模块0 为16 位捕获模式 (下降沿捕获)
; MOV      CCAPM0,#21H    ;PCA 模块0 为16 位捕获模式 (上升沿捕获)
; MOV      CCAPM0,#31H    ;PCA 模块0 为16 位捕获模式 (边沿捕获)
MOV      CCAP0L,#00H
MOV      CCAP0H,#00H
SETB     CR              ;启动PCA 计时器
SETB     EA

JMP      $

END

```

## C 语言代码

//测试工作频率为11.0592MHz

```

#include "reg51.h"
#include "intrins.h"

```

```

sfr      CCON      = 0xd8;
sbit     CF        = CCON^7;
sbit     CR        = CCON^6;
sbit     CCF2     = CCON^2;
sbit     CCF1     = CCON^1;
sbit     CCF0     = CCON^0;
sfr      CMOD     = 0xd9;
sfr      CL       = 0xe9;
sfr      CH       = 0xf9;
sfr      CCAPM0   = 0xda;
sfr      CCAP0L   = 0xea;
sfr      CCAP0H   = 0xfa;
sfr      PCA_PWM0 = 0xf2;
sfr      CCAPM1   = 0xdb;
sfr      CCAP1L   = 0xeb;
sfr      CCAP1H   = 0xfb;
sfr      PCA_PWM1 = 0xf3;
sfr      CCAPM2   = 0xdc;
sfr      CCAP2L   = 0xec;
sfr      CCAP2H   = 0xfc;
sfr      PCA_PWM2 = 0xf4;

```

```

sfr      P1M1     = 0x91;
sfr      P1M0     = 0x92;
sfr      P3M1     = 0xb1;
sfr      P3M0     = 0xb2;
sfr      P5M1     = 0xc9;
sfr      P5M0     = 0xca;

```

```

unsigned char      cnt;          //存储PCA 计时溢出次数
unsigned long      count0;      //记录上一次的捕获值
unsigned long      count1;      //记录本次的捕获值
unsigned long      length;      //存储信号的时间长度

```

```

void PCA_Isr() interrupt 7
{
    if (CF)

```

```

{
    CF = 0;
    cnt++; //PCA 计时溢出次数+1
}
if (CCF0)
{
    CCF0 = 0;
    count0 = count1; //备份上一次的捕获值
    ((unsigned char *)&count1)[3] = CCAP0L;
    ((unsigned char *)&count1)[2] = CCAP0H;
    ((unsigned char *)&count1)[1] = cnt;
    ((unsigned char *)&count1)[0] = 0;
    length = count1 - count0; //length 保存的即为捕获的脉冲宽度
}
}

void main()
{
    PIM0 = 0x00;
    PIMI = 0x00;
    P3M0 = 0x00;
    P3MI = 0x00;
    P5M0 = 0x00;
    P5MI = 0x00;

    cnt = 0; //用户变量初始化
    count0 = 0;
    count1 = 0;
    length = 0;
    CCON = 0x00;
    CMOD = 0x09; //PCA 时钟为系统时钟,使能PCA 计时中断
    CL = 0x00;
    CH = 0x00;
    CCAPM0 = 0x11; //PCA 模块0 为16 位捕获模式 (下降沿捕获)
    CCAPM0 = 0x21; //PCA 模块0 为16 位捕获模式 (下降沿捕获)
    CCAPM0 = 0x31; //PCA 模块0 为16 位捕获模式 (下降沿捕获)
    CCAP0L = 0x00;
    CCAP0H = 0x00;
    CR = 1; //启动PCA 计时器
    EA = 1;

    while (1);
}

```

### 17.3.3 PCA实现 16 位软件定时

#### 汇编代码

;测试工作频率为11.0592MHz

CCON	DATA	0D8H
CF	BIT	CCON.7
CR	BIT	CCON.6
CCF2	BIT	CCON.2
CCF1	BIT	CCON.1
CCF0	BIT	CCON.0
CMOD	DATA	0D9H
CL	DATA	0E9H
CH	DATA	0F9H

```

CCAPM0    DATA    0DAH
CCAP0L    DATA    0EAH
CCAP0H    DATA    0FAH
PCA_PWM0  DATA    0F2H
CCAPM1    DATA    0DBH
CCAP1L    DATA    0EBH
CCAP1H    DATA    0FBH
PCA_PWM1  DATA    0F3H
CCAPM2    DATA    0DCH
CCAP2L    DATA    0ECH
CCAP2H    DATA    0FCH
PCA_PWM2  DATA    0F4H

T50HZ     EQU      2400H                ;11059200/12/2/50

P1M1      DATA    091H
P1M0      DATA    092H
P3M1      DATA    0B1H
P3M0      DATA    0B2H
P5M1      DATA    0C9H
P5M0      DATA    0CAH

          ORG      0000H
          LJMP     MAIN
          ORG      003BH
          LJMP     PCAISR

PCAISR:   ORG      0100H

          PUSH    ACC
          PUSH    PSW
          CLR     CCF0
          MOV     A,CCAP0L
          ADD     A,#LOW T50HZ
          MOV     CCAP0L,A
          MOV     A,CCAP0H
          ADDC    A,#HIGH T50HZ
          MOV     CCAP0H,A
          CPL     P1.0                ;测试端口,闪烁频率为50Hz
          POP     PSW
          POP     ACC
          RETI

MAIN:     MOV     SP,#5FH
          MOV     P1M0,#00H
          MOV     P1M1,#00H
          MOV     P3M0,#00H
          MOV     P3M1,#00H
          MOV     P5M0,#00H
          MOV     P5M1,#00H

          MOV     CCON,#00H
          MOV     CMOD,#00H          ;PCA 时钟为系统时钟/12
          MOV     CL,#00H
          MOV     CH,#0H
          MOV     CCAPM0,#49H        ;PCA 模块0 为16 位定时器模式
          MOV     CCAP0L,#LOW T50HZ
          MOV     CCAP0H,#HIGH T50HZ

```

```

        SETB      CR          ;启动PCA 计时器
        SETB      EA
    JMP          $

END

```

## C 语言代码

```
//测试工作频率为11.0592MHz
```

```
#include "reg51.h"
#include "intrins.h"
```

```
#define T50HZ (11059200L / 12 / 2 / 50)
```

```

sfr  CCON      = 0xd8;
sbit CF        = CCON^7;
sbit CR        = CCON^6;
sbit CCF2      = CCON^2;
sbit CCF1      = CCON^1;
sbit CCF0      = CCON^0;
sfr  CMOD      = 0xd9;
sfr  CL        = 0xe9;
sfr  CH        = 0xf9;
sfr  CCAPM0    = 0xda;
sfr  CCAP0L    = 0xea;
sfr  CCAP0H    = 0xfa;
sfr  PCA_PWM0  = 0xf2;
sfr  CCAPM1    = 0xdb;
sfr  CCAP1L    = 0xeb;
sfr  CCAP1H    = 0xfb;
sfr  PCA_PWM1  = 0xf3;
sfr  CCAPM2    = 0xdc;
sfr  CCAP2L    = 0xec;
sfr  CCAP2H    = 0xfc;
sfr  PCA_PWM2  = 0xf4;

sfr  P1M1      = 0x91;
sfr  P1M0      = 0x92;
sfr  P3M1      = 0xb1;
sfr  P3M0      = 0xb2;
sfr  P5M1      = 0xc9;
sfr  P5M0      = 0xca;

sbit  P10      = P1^0;

```

```
unsigned int value;
```

```
void PCA_Isr() interrupt 7
```

```

{
    CCF0 = 0;
    CCAP0L = value;
    CCAP0H = value >> 8;
    value += T50HZ;

    P10 = !P10; //测试端口
}

```

```

void main()
{
    P1M0 = 0x00;
    P1M1 = 0x00;
    P3M0 = 0x00;
    P3M1 = 0x00;
    P5M0 = 0x00;
    P5M1 = 0x00;

    CCON = 0x00;
    CMOD = 0x00;           //PCA 时钟为系统时钟/12
    CL = 0x00;
    CH = 0x00;
    CCAPM0 = 0x49;        //PCA 模块0 为16 位定时器模式
    value = T50HZ;
    CCAP0L = value;
    CCAP0H = value >> 8;
    value += T50HZ;
    CR = 1;                //启动PCA 计时器
    EA = 1;

    while (1);
}

```

## 17.3.4 PCA输出高速脉冲

### 汇编代码

;测试工作频率为11.0592MHz;

CCON	DATA	0D8H	
CF	BIT	CCON.7	
CR	BIT	CCON.6	
CCF2	BIT	CCON.2	
CCF1	BIT	CCON.1	
CCF0	BIT	CCON.0	
CMOD	DATA	0D9H	
CL	DATA	0E9H	
CH	DATA	0F9H	
CCAPM0	DATA	0DAH	
CCAP0L	DATA	0EAH	
CCAP0H	DATA	0FAH	
PCA_PWM0	DATA	0F2H	
CCAPM1	DATA	0DBH	
CCAP1L	DATA	0EBH	
CCAP1H	DATA	0FBH	
PCA_PWM1	DATA	0F3H	
CCAPM2	DATA	0DCH	
CCAP2L	DATA	0ECH	
CCAP2H	DATA	0FCH	
PCA_PWM2	DATA	0F4H	
T38K4HZ	EQU	90H	;11059200/2/38400
P1M1	DATA	091H	
P1M0	DATA	092H	
P3M1	DATA	0B1H	
P3M0	DATA	0B2H	
P5M1	DATA	0C9H	

```

P5M0      DATA      0CAH

           ORG        0000H
           LJMP      MAIN
           ORG        003BH
           LJMP      PCAISR

PCAISR:    ORG        0100H

           PUSH     ACC
           PUSH     PSW
           CLR      CCF0
           MOV      A,CCAP0L
           ADD     A,#LOW T38K4HZ
           MOV     CCAP0L,A
           MOV     A,CCAP0H
           ADDC   A,#HIGH T38K4HZ
           MOV     CCAP0H,A
           POP     PSW
           POP     ACC
           RETI

MAIN:

           MOV      SP, #5FH
           MOV      P1M0, #00H
           MOV      P1M1, #00H
           MOV      P3M0, #00H
           MOV      P3M1, #00H
           MOV      P5M0, #00H
           MOV      P5M1, #00H

           MOV      CCON,#00H
           MOV      CMOD,#08H          ;PCA 时钟为系统时钟
           MOV      CL,#00H
           MOV      CH,#0H
           MOV      CCAPM0,#4DH        ;PCA 模块0 为16 位定时器模式并使能脉冲输出
           MOV      CCAP0L,#LOW T38K4HZ
           MOV      CCAP0H,#HIGH T38K4HZ
           SETB    CR                  ;启动PCA 计时器
           SETB    EA

           JMP     $

           END

```

## C 语言代码

```
//测试工作频率为11.0592MHz
```

```
#include "reg51.h"
#include "intrins.h"
```

```
#define T38K4HZ (11059200L / 2 / 38400)
```

```
sfr CCON = 0xd8;
sbit CF = CCON^7;
sbit CR = CCON^6;
sbit CCF2 = CCON^2;
sbit CCF1 = CCON^1;
```

```

sbit    CCF0      = CCON^0;
sfr     CMOD      = 0xd9;
sfr     CL        = 0xe9;
sfr     CH        = 0xf9;
sfr     CCAPM0    = 0xda;
sfr     CCAP0L    = 0xea;
sfr     CCAP0H    = 0xfa;
sfr     PCA_PWM0  = 0xf2;
sfr     CCAPM1    = 0xdb;
sfr     CCAP1L    = 0xeb;
sfr     CCAP1H    = 0xfb;
sfr     PCA_PWM1  = 0xf3;
sfr     CCAPM2    = 0xdc;
sfr     CCAP2L    = 0xec;
sfr     CCAP2H    = 0xfc;
sfr     PCA_PWM2  = 0xf4;

sfr     P1M1      = 0x91;
sfr     P1M0      = 0x92;
sfr     P3M1      = 0xb1;
sfr     P3M0      = 0xb2;
sfr     P5M1      = 0xc9;
sfr     P5M0      = 0xca;

```

```
unsigned int    value;
```

```
void PCA_Isr() interrupt 7
```

```
{
    CCF0 = 0;
    CCAP0L = value;
    CCAP0H = value >> 8;
    value += T38K4HZ;
}
```

```
void main()
```

```
{
    P1M0 = 0x00;
    P1M1 = 0x00;
    P3M0 = 0x00;
    P3M1 = 0x00;
    P5M0 = 0x00;
    P5M1 = 0x00;

    CCON = 0x00;
    CMOD = 0x08; //PCA 时钟为系统时钟
    CL = 0x00;
    CH = 0x00;
    CCAPM0 = 0x4d; //PCA 模块0 为16 位定时器模式并使能脉冲输出
    value = T38K4HZ;
    CCAP0L = value;
    CCAP0H = value >> 8;
    value += T38K4HZ;
    CR = 1; //启动PCA 计时器
    EA = 1;

    while (1);
}
```



## 17.3.5 PCA扩展外部中断

### 汇编代码

;测试工作频率为11.0592MHz

```

CCON      DATA      0D8H
CF        BIT        CCON.7
CR        BIT        CCON.6
CCF2     BIT        CCON.2
CCF1     BIT        CCON.1
CCF0     BIT        CCON.0
CMOD     DATA      0D9H
CL       DATA      0E9H
CH       DATA      0F9H
CCAPM0   DATA      0DAH
CCAP0L   DATA      0EAH
CCAP0H   DATA      0FAH
PCA_PWM0 DATA      0F2H
CCAPM1   DATA      0DBH
CCAP1L   DATA      0EBH
CCAP1H   DATA      0FBH
PCA_PWM1 DATA      0F3H
CCAPM2   DATA      0DCH
CCAP2L   DATA      0ECH
CCAP2H   DATA      0FCH
PCA_PWM2 DATA      0F4H

P1M1     DATA      091H
P1M0     DATA      092H
P3M1     DATA      0B1H
P3M0     DATA      0B2H
P5M1     DATA      0C9H
P5M0     DATA      0CAH

          ORG        0000H
          LJMP       MAIN
          ORG        003BH
          LJMP       PCAISR

PCAISR:   ORG        0100H

          CLR        CCF0
          CPL        P1.0
          RETI

MAIN:     MOV        SP, #5FH
          MOV        P1M0, #00H
          MOV        P1M1, #00H
          MOV        P3M0, #00H
          MOV        P3M1, #00H
          MOV        P5M0, #00H
          MOV        P5M1, #00H

          MOV        CCON, #00H
          MOV        CMOD, #08H
          MOV        CL, #00H
          MOV        CH, #0H

```

;PCA 时钟为系统时钟

```

MOV      CCAPM0,#11H      ;扩展外部端口 CCP0 为下降沿中断口
;
MOV      CCAPM0,#21H      ;扩展外部端口 CCP0 为上升沿中断口
;
MOV      CCAPM0,#31H      ;扩展外部端口 CCP0 为边沿中断口
MOV      CCAP0L,#0
MOV      CCAP0H,#0
SETB     CR                ;启动 PCA 计时器
SETB     EA
JMP      $
END

```

## C 语言代码

//测试工作频率为11.0592MHz

```

#include "reg51.h"
#include "intrins.h"

```

```

sfr      CCON      = 0xd8;
sbit     CF        = CCON^7;
sbit     CR        = CCON^6;
sbit     CCF2      = CCON^2;
sbit     CCF1      = CCON^1;
sbit     CCF0      = CCON^0;
sfr      CMOD      = 0xd9;
sfr      CL        = 0xe9;
sfr      CH        = 0xf9;
sfr      CCAPM0    = 0xda;
sfr      CCAP0L    = 0xea;
sfr      CCAP0H    = 0xfa;
sfr      PCA_PWM0  = 0xf2;
sfr      CCAPM1    = 0xdb;
sfr      CCAP1L    = 0xeb;
sfr      CCAP1H    = 0xfb;
sfr      PCA_PWM1  = 0xf3;
sfr      CCAPM2    = 0xdc;
sfr      CCAP2L    = 0xec;
sfr      CCAP2H    = 0xfc;
sfr      PCA_PWM2  = 0xf4;

sfr      P1M1      = 0x91;
sfr      P1M0      = 0x92;
sfr      P3M1      = 0xb1;
sfr      P3M0      = 0xb2;
sfr      P5M1      = 0xc9;
sfr      P5M0      = 0xca;

sbit     P10       = P1^0;

```

```

void PCA_Isr() interrupt 7
{
    CCF0 = 0;
    P10 = !P10;
}

```

```

void main()
{
    P1M0 = 0x00;
}

```

```
P1MI = 0x00;
P3M0 = 0x00;
P3MI = 0x00;
P5M0 = 0x00;
P5MI = 0x00;

CCON = 0x00;
CMOD = 0x08; //PCA 时钟为系统时钟
CL = 0x00;
CH = 0x00;
CCAPM0 = 0x11; //扩展外部端口 CCP0 为下降沿中断口
// CCAPM0 = 0x21; //扩展外部端口 CCP0 为上升沿中断口
// CCAPM0 = 0x31; //扩展外部端口 CCP0 为边沿中断口
CCAP0L = 0;
CCAP0H = 0;
CR = 1; //启动 PCA 计时器
EA = 1;

while (1);
}
```

---

STC MCU

## 18 同步串行外设接口SPI

STC8G 系列单片机内部集成了一种高速串行通信接口——SPI 接口。SPI 是一种全双工的高速同步通信总线。STC8G 系列集成的 SPI 接口提供了两种操作模式：主模式和从模式。

### 18.1 SPI相关的寄存器

符号	描述	地址	位地址与符号								复位值
			B7	B6	B5	B4	B3	B2	B1	B0	
SPSTAT	SPI 状态寄存器	CDH	SPIF	WCOL	-	-	-	-	-	-	00xx,xxxx
SPCTL	SPI 控制寄存器	CEH	SSIG	SPEN	DORD	MSTR	CPOL	CPHA	SPR[1:0]		0000,0100
SPDAT	SPI 数据寄存器	CFH									0000,0000

#### SPI 状态寄存器

符号	地址	B7	B6	B5	B4	B3	B2	B1	B0
SPSTAT	CDH	SPIF	WCOL	-	-	-	-	-	-

**SPIF:** SPI 中断标志位。

当发送/接收完成 1 字节的数据后，硬件自动将此位置 1，并向 CPU 提出中断请求。当 SSIG 位被设置为 0 时，由于 SS 管脚电平的变化而使得设备的主/从模式发生改变时，此标志位也会被硬件自动置 1，以标志设备模式发生变化。

注意：此标志位必须用户通过软件方式向此位写 1 进行清零。

**WCOL:** SPI 写冲突标志位。

当 SPI 在进行数据传输的过程中写 SPDAT 寄存器时，硬件将此位置 1。

注意：此标志位必须用户通过软件方式向此位写 1 进行清零。

#### SPI 控制寄存器

符号	地址	B7	B6	B5	B4	B3	B2	B1	B0
SPCTL	CEH	SSIG	SPEN	DORD	MSTR	CPOL	CPHA	SPR[1:0]	

**SSIG:** SS 引脚功能控制位

0: SS 引脚确定器件是主机还是从机

1: 忽略 SS 引脚功能，使用 MSTR 确定器件是主机还是从机

**SPEN:** SPI 使能控制位

0: 关闭 SPI 功能

1: 使能 SPI 功能

**DORD:** SPI 数据位发送/接收的顺序

0: 先发送/接收数据的高位 (MSB)

1: 先发送/接收数据的低位 (LSB)

**MSTR:** 器件主/从模式选择位

设置主机模式:

若 SSIG=0，则 SS 管脚必须为高电平且设置 MSTR 为 1

若 SSIG=1，则只需要设置 MSTR 为 1 (忽略 SS 管脚的电平)

设置从机模式:

若 SSIG=0，则 SS 管脚必须为低电平 (与 MSTR 位无关)

若 SSIG=1，则只需要设置 MSTR 为 0 (忽略 SS 管脚的电平)

CPOL: SPI 时钟极性控制

0: SCLK 空闲时为低电平, SCLK 的前时钟沿为上升沿, 后时钟沿为下降沿

1: SCLK 空闲时为高电平, SCLK 的前时钟沿为下降沿, 后时钟沿为上升沿

CPHA: SPI 时钟相位控制

0: 数据 SS 管脚为低电平驱动第一位数据并在 SCLK 的后时钟沿改变数据, 前时钟沿采样数据 (必须 SSIG=0)

1: 数据在 SCLK 的前时钟沿驱动, 后时钟沿采样

SPR[1:0]: SPI 时钟频率选择

SPR[1:0]	SCLK 频率
00	SYSclk/4
01	SYSclk/8
10	SYSclk/16
11	SYSclk/32

### SPI 数据寄存器

符号	地址	B7	B6	B5	B4	B3	B2	B1	B0
SPDAT	CFH								

SPI 发送/接收数据缓冲器。

## 18.2 SPI通信方式

SPI 的通信方式通常有 3 种：单主单从（一个主机设备连接一个从机设备）、互为主从（两个设备连接，设备和互为主机和从机）、单主多从（一个主机设备连接多个从机设备）

### 18.2.1 单主单从

两个设备相连，其中一个设备固定作为主机，另外一个固定作为从机。

主机设置：SSIG 设置为 1，MSTR 设置为 1，固定为主机模式。主机可以使用任意端口连接从机的 SS 管脚，拉低从机的 SS 脚即使能从机

从机设置：SSIG 设置为 0，SS 管脚作为从机的片选信号。

单主单从连接配置图如下所示：

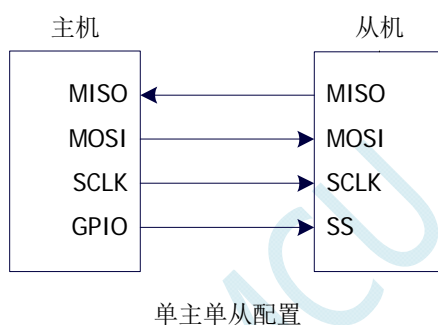

### 18.2.2 互为主从

两个设备相连，主机和从机不固定。

设置方法 1：两个设备初始化时都设置为 SSIG 设置为 0，MSTR 设置为 1，且将 SS 脚设置为双向口模式输出高电平。此时两个设备都是不忽略 SS 的主机模式。当其中一个设备需要启动传输时，可将自己的 SS 脚设置为输出模式并输出低电平，拉低对方的 SS 脚，这样另一个设备就被强行设置为从机模式了。

设置方法 2：两个设备初始化时都将自己设置成忽略 SS 的从机模式，即将 SSIG 设置为 1，MSTR 设置为 0。当其中一个设备需要启动传输时，先检测 SS 管脚的电平，如果时候高电平，就将自己设置成忽略 SS 的主模式，即可进行数据传输了。

互为主从连接配置图如下所示：

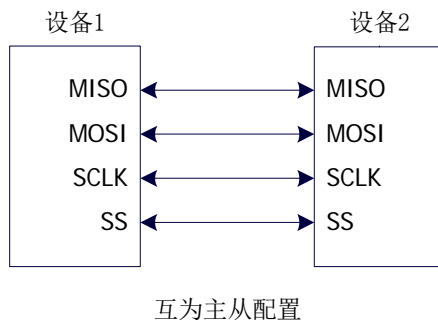

### 18.2.3 单主多从

多个设备相连，其中一个设备固定作为主机，其他设备固定作为从机。

主机设置：SSIG 设置为 1，MSTR 设置为 1，固定为主机模式。主机可以使用任意端口分别连接各个从机的 SS 管脚，拉低其中一个从机的 SS 脚即可使能相应的从机设备

从机设置：SSIG 设置为 0，SS 管脚作为从机的片选信号。

单主多从连接配置图如下所示：

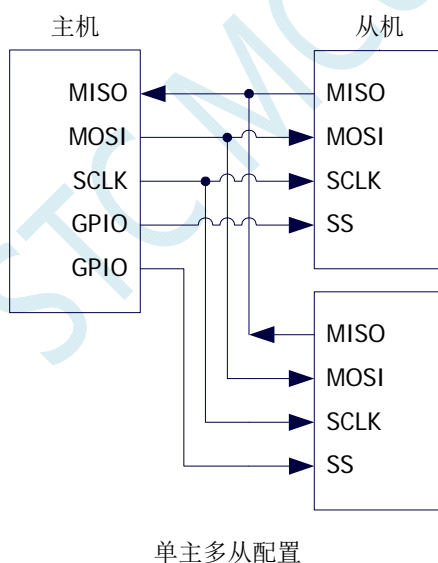

## 18.3 配置SPI

控制位			通信端口				说明
SPEN	SSIG	MSTR	SS	MISO	MOSI	SCLK	
0	x	x	x	输入	输入	输入	关闭 SPI 功能, SS/MOSI/MISO/SCLK 均为普通 I/O
1	0	0	0	输出	输入	输入	从机模式, 且被选中
1	0	0	1	高阻	输入	输入	从机模式, 但未被选中
1	0	1→0	0	输出	输入	输入	从机模式, 不忽略 SS 且 MSTR 为 1 的主机模式, 当 SS 管脚被拉低时, MSTR 将被硬件自动清零, 工作模式将被被动设置为从机模式
1	0	1	1	输入	高阻	高阻	主机模式, 空闲状态
					输出	输出	主机模式, 激活状态
1	1	0	x	输出	输入	输入	从机模式
1	1	1	x	输入	输出	输出	主机模式

### 从机模式的注意事项:

当 CPHA=0 时, SSIG 必须为 0 (即不能忽略 SS 脚)。在每次串行字节开始还发送前 SS 脚必须拉低, 并且在串行字节发送完后须重新设置为高电平。SS 管脚为低电平时不能对 SPDAT 寄存器执行写操作, 否则将导致一个写冲突错误。CPHA=0 且 SSIG=1 时的操作未定义。

当 CPHA=1 时, SSIG 可以置 1 (即可以忽略脚)。如果 SSIG=0, SS 脚可在连续传输之间保持低有效 (即一直固定为低电平)。这种方式适用于固定单主单从的系统。

### 主机模式的注意事项:

在 SPI 中, 传输总是由主机启动的。如果 SPI 使能 (SPEN=1) 并选择作为主机时, 主机对 SPI 数据寄存器 SPDAT 的写操作将启动 SPI 时钟发生器和数据的传输。在数据写入 SPDAT 之后的半个到一个 SPI 位时间后, 数据将出现在 MOSI 脚。写入主机 SPDAT 寄存器的数据从 MOSI 脚移出发送到从机的 MOSI 脚。同时从机 SPDAT 寄存器的数据从 MISO 脚移出发送到主机的 MISO 脚。

传输完一个字节后, SPI 时钟发生器停止, 传输完成标志 (SPIF) 置位, 如果 SPI 中断使能则会产生一个 SPI 中断。主机和从机 CPU 的两个移位寄存器可以看作是一个 16 位循环移位寄存器。当数据从主机移位传送到从机的同时, 数据也以相反的方向移入。这意味着在一个移位周期中, 主机和从机的数据相互交换。

### 通过 SS 改变模式

如果 SPEN=1, SSIG=0 且 MSTR=1, SPI 使能为主机模式, 并将 SS 脚可配置为输入模式或准双向口模式。这种情况下, 另外一个主机可将该脚驱动为低电平, 从而将该器件选择为 SPI 从机并向其发送数据。为了避免争夺总线, SPI 系统将该从机的 MSTR 清零, MOSI 和 SCLK 强制变为输入模式, 而 MISO 则变为输出模式, 同时 SPSTAT 的 SPIF 标志位置 1。

用户软件必须一直对 MSTR 位进行检测, 如果该位被一个从机选择动作而被动清零, 而用户想继续将 SPI 作为主机, 则必须重新设置 MSTR 位, 否则将一直处于从机模式。

### 写冲突

SPI 在发送时为单缓冲, 在接收时为双缓冲。这样在前一次发送尚未完成之前, 不能将新的数据写



入移位寄存器。当发送过程中对数据寄存器 SPDAT 进行写操作时，WCOL 位将被置 1 以指示发生数据写冲突错误。在这种情况下，当前发送的数据继续发送，而新写入的数据将丢失。

当对主机或从机进行写冲突检测时，主机发生写冲突的情况是很罕见的，因为主机拥有数据传输的完全控制权。但从机有可能发生写冲突，因为当主机启动传输时，从机无法进行控制。

接收数据时，接收到的数据传送到一个并行读数据缓冲区，这样将释放移位寄存器以进行下一个数据的接收。但必须在下个字符完全移入之前从数据寄存器中读出接收到的数据，否则，前一个接收数据将丢失。

WCOL 可通过软件向其写入“1”清零。

STC MCU

## 18.4 数据模式

SPI的时钟相位控制位CPHA可以让用户设定数据采样和改变时的时钟沿。时钟极性位CPOL可以让用户设定时钟极性。下面图例显示了不同时钟相位、极性设置下SPI通讯时序。

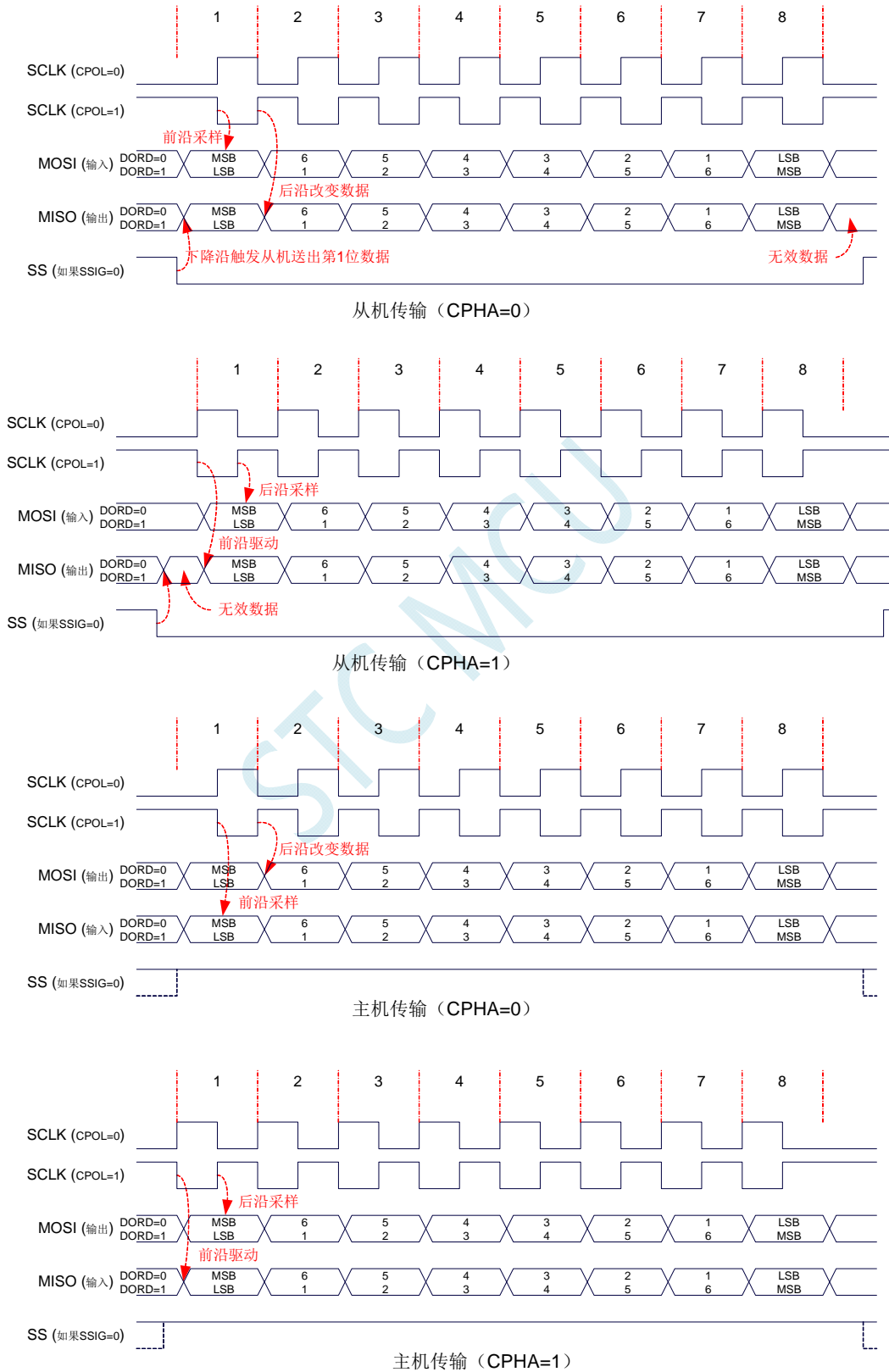

## 18.5 范例程序

### 18.5.1 SPI单主单从系统主机程序（中断方式）

汇编代码

;测试工作频率为11.0592MHz

```

SPSTAT    DATA    0CDH
SPCTL     DATA    0CEH
SPDAT     DATA    0CFH
IE2       DATA    0AFH
ESPI      EQU      02H

BUSY      BIT      20H.0
SS        BIT      P1.0
LED       BIT      P1.1

P1M1     DATA    091H
P1M0     DATA    092H
P3M1     DATA    0B1H
P3M0     DATA    0B2H
P5M1     DATA    0C9H
P5M0     DATA    0CAH

        ORG      0000H
        LJMP     MAIN
        ORG      004BH
        LJMP     SPIISR

SPIISR:  ORG      0100H

        MOV      SPSTAT,#0C0H    ;清中断标志
        SETB    SS                ;拉高从机的SS 管脚
        CLR     BUSY
        CPL     LED
        RETI

MAIN:

        MOV     SP, #5FH
        MOV     P1M0, #00H
        MOV     P1M1, #00H
        MOV     P3M0, #00H
        MOV     P3M1, #00H
        MOV     P5M0, #00H
        MOV     P5M1, #00H

        SETB    LED
        SETB    SS
        CLR     BUSY

        MOV     SPCTL,#50H        ;使能SPI 主机模式
        MOV     SPSTAT,#0C0H    ;清中断标志
        MOV     IE2,#ESPI       ;使能SPI 中断
        SETB    EA

LOOP:

        JB     BUSY,$
        SETB   BUSY

```

```

        CLR          SS          ;拉低从机 SS 管脚
        MOV          SPDAT,#5AH ;发送测试数据
        JMP          LOOP

    END

```

## C 语言代码

```
//测试工作频率为 11.0592MHz
```

```

#include "reg51.h"
#include "intrins.h"

sfr      SPSTAT    = 0xcd;
sfr      SPCTL     = 0xce;
sfr      SPDAT     = 0xcf;
sfr      IE2       = 0xaf;
#define   ESPI      0x02

sfr      P1M1      = 0x91;
sfr      P1M0      = 0x92;
sfr      P3M1      = 0xb1;
sfr      P3M0      = 0xb2;
sfr      P5M1      = 0xc9;
sfr      P5M0      = 0xca;

sbit     SS        = P1^0;
sbit     LED       = P1^1;

bit       busy;

void SPI_Isr() interrupt 9
{
    SPSTAT = 0xc0;           //清中断标志
    SS = 1;                 //拉高从机的 SS 管脚
    busy = 0;
    LED = !LED;            //测试端口
}

void main()
{
    P1M0 = 0x00;
    P1M1 = 0x00;
    P3M0 = 0x00;
    P3M1 = 0x00;
    P5M0 = 0x00;
    P5M1 = 0x00;

    LED = 1;
    SS = 1;
    busy = 0;

    SPCTL = 0x50;           //使能 SPI 主机模式
    SPSTAT = 0xc0;         //清中断标志
    IE2 = ESPI;            //使能 SPI 中断
    EA = 1;

    while (1)
    {

```

```

        while (busy);
        busy = 1;
        SS = 0;
        SPDAT = 0x5a;
    }
}

```

```

//拉低从机SS 管脚
//发送测试数据

```

## 18.5.2 SPI单主单从系统从机程序（中断方式）

### 汇编代码

;测试工作频率为11.0592MHz;

```

SPSTAT    DATA    0CDH
SPCTL     DATA    0CEH
SPDAT     DATA    0CFH
IE2       DATA    0AFH
ESPI      EQU      02H

LED        BIT      P1.1

P1M1      DATA    091H
P1M0      DATA    092H
P3M1      DATA    0B1H
P3M0      DATA    0B2H
P5M1      DATA    0C9H
P5M0      DATA    0CAH

        ORG        0000H
        LJMP      MAIN
        ORG        004BH
        LJMP      SPIISR

        ORG        0100H
SPIISR:
        MOV        SPSTAT,#0C0H    ;清中断标志
        MOV        SPDAT,SPDAT    ;将接收到的数据回传给主机
        CPL        LED
        RETI

MAIN:
        MOV        SP, #5FH
        MOV        P1M0, #00H
        MOV        P1M1, #00H
        MOV        P3M0, #00H
        MOV        P3M1, #00H
        MOV        P5M0, #00H
        MOV        P5M1, #00H

        MOV        SPCTL,#40H    ;使能SPI 从机模式
        MOV        SPSTAT,#0C0H ;清中断标志
        MOV        IE2,#ESPI    ;使能SPI 中断
        SETB      EA

        JMP        $

        END

```

## C 语言代码

---



---

```
//测试工作频率为11.0592MHz
```

```
#include "reg51.h"
#include "intrins.h"
```

```
sfr      SPSTAT      = 0xcd;
sfr      SPCTL       = 0xce;
sfr      SPDAT       = 0xcf;
sfr      IE2         = 0xaf;
#define   ESPI        0x02
```

```
sfr      P1M1        = 0x91;
sfr      P1M0        = 0x92;
sfr      P3M1        = 0xb1;
sfr      P3M0        = 0xb2;
sfr      P5M1        = 0xc9;
sfr      P5M0        = 0xca;
```

```
sbit     LED         = P1^1;
```

```
void SPI_Isr() interrupt 9
```

```
{
    SPSTAT = 0xc0;           //清中断标志
    SPDAT = SPDAT;         //将接收到的数据回传给主机
    LED = !LED;            //测试端口
}
```

```
void main()
```

```
{
    P1M0 = 0x00;
    P1M1 = 0x00;
    P3M0 = 0x00;
    P3M1 = 0x00;
    P5M0 = 0x00;
    P5M1 = 0x00;

    SPCTL = 0x40;          //使能SPI 从机模式
    SPSTAT = 0xc0;        //清中断标志
    IE2 = ESPI;           //使能SPI 中断
    EA = 1;

    while (1);
}
```

---



---

### 18.5.3 SPI单主单从系统主机程序（查询方式）

#### 汇编代码

```
;测试工作频率为11.0592MHz
```

```
SPSTAT    DATA    0CDH
SPCTL     DATA    0CEH
SPDAT     DATA    0CFH
IE2       DATA    0AFH
ESPI      EQU      02H
```

```
SS        BIT      P1.0
```

---

```

LED          BIT          P1.1

P1M1        DATA          091H
P1M0        DATA          092H
P3M1        DATA          0B1H
P3M0        DATA          0B2H
P5M1        DATA          0C9H
P5M0        DATA          0CAH

                ORG          0000H
                LJMP         MAIN

                ORG          0100H
MAIN:
                MOV          SP, #5FH
                MOV          P1M0, #00H
                MOV          P1M1, #00H
                MOV          P3M0, #00H
                MOV          P3M1, #00H
                MOV          P5M0, #00H
                MOV          P5M1, #00H

                SETB         LED
                SETB         SS

                MOV          SPCTL, #50H          ;使能SPI 主机模式
                MOV          SPSTAT, #0C0H        ;清中断标志

LOOP:
                CLR          SS                  ;拉低从机SS 管脚
                MOV          SPDAT, #5AH          ;发送测试数据
                MOV          A, SPSTAT            ;查询完成标志
                JNB          ACC.7, $-2
                MOV          SPSTAT, #0C0H        ;清中断标志
                SETB         SS
                CPL          LED
                JMP          LOOP

                END

```

## C 语言代码

//测试工作频率为11.0592MHz

```

#include "reg51.h"
#include "intrins.h"

```

```

sfr    P1M1    = 0x91;
sfr    P1M0    = 0x92;
sfr    P3M1    = 0xb1;
sfr    P3M0    = 0xb2;
sfr    P5M1    = 0xc9;
sfr    P5M0    = 0xca;

sfr    SPSTAT  = 0xcd;
sfr    SPCTL   = 0xce;
sfr    SPDAT   = 0xcf;
sfr    IE2     = 0xaf;
#define  ESPI   0x02

```

```

sbit    SS      = P1^0;
sbit    LED     = P1^1;

void main()
{
    P1M0 = 0x00;
    P1M1 = 0x00;
    P3M0 = 0x00;
    P3M1 = 0x00;
    P5M0 = 0x00;
    P5M1 = 0x00;

    LED = 1;
    SS = 1;

    SPCTL = 0x50;           //使能SPI 主机模式
    SPSTAT = 0xc0;        //清中断标志

    while (1)
    {
        SS = 0;           //拉低从机SS 管脚
        SPDAT = 0x5a;     //发送测试数据
        while (!(SPSTAT & 0x80)); //查询完成标志
        SPSTAT = 0xc0;    //清中断标志
        SS = 1;           //拉高从机的SS 管脚
        LED = !LED;       //测试端口
    }
}

```

## 18.5.4 SPI单主单从系统从机程序（查询方式）

汇编代码

;测试工作频率为11.0592MHz;

```

SPSTAT    DATA    0CDH
SPCTL     DATA    0CEH
SPDAT     DATA    0CFH
IE2       DATA    0AFH
ESPI      EQU      02H

LED        BIT     P1.1

P1M1      DATA    091H
P1M0      DATA    092H
P3M1      DATA    0B1H
P3M0      DATA    0B2H
P5M1      DATA    0C9H
P5M0      DATA    0CAH

                ORG    0000H
                LJMP   MAIN

                ORG    0100H

MAIN:
                MOV    SP, #5FH
                MOV    P1M0, #00H
                MOV    P1M1, #00H

```



```

MOV      P3M0, #00H
MOV      P3M1, #00H
MOV      P5M0, #00H
MOV      P5M1, #00H

MOV      SPCTL, #40H      ;使能SPI 从机模式
MOV      SPSTAT, #0C0H   ;清中断标志

```

LOOP:

```

MOV      A, SPSTAT       ;查询完成标志
JNB      ACC.7, $-2
MOV      SPSTAT, #0C0H   ;清中断标志
MOV      SPDAT, SPDAT    ;将接收到的数据回传给主机
CPL      LED
JMP      LOOP

```

END

## C 语言代码

//测试工作频率为11.0592MHz

```

#include "reg51.h"
#include "intrins.h"

```

```

sfr      SPSTAT      = 0xcd;
sfr      SPCTL       = 0xce;
sfr      SPDAT       = 0xcf;
sfr      IE2         = 0xaf;
#define   ESPI        0x02

sfr      P1M1        = 0x91;
sfr      P1M0        = 0x92;
sfr      P3M1        = 0xb1;
sfr      P3M0        = 0xb2;
sfr      P5M1        = 0xc9;
sfr      P5M0        = 0xca;

sbit     LED         = P1^1;

```

```
void SPI_Isr() interrupt 9
```

```

{
    SPSTAT = 0xc0;      //清中断标志
}

```

```
void main()
```

```

{
    P1M0 = 0x00;
    P1M1 = 0x00;
    P3M0 = 0x00;
    P3M1 = 0x00;
    P5M0 = 0x00;
    P5M1 = 0x00;

    SPCTL = 0x40;      //使能SPI 从机模式
    SPSTAT = 0xc0;    //清中断标志

    while (1)
    {

```

```

        while (!(SPSTAT & 0x80));           //查询完成标志
        SPSTAT = 0xc0;                     //清中断标志
        SPDAT = SPDAT;                     //将接收到的数据回传给主机
        LED = !LED;                         //测试端口
    }
}

```

## 18.5.5 SPI互为主从系统程序（中断方式）

### 汇编代码

;测试工作频率为11.0592MHz;

```

SPSTAT    DATA    0CDH
SPCTL     DATA    0CEH
SPDAT     DATA    0CFH
IE2       DATA    0AFH
ESPI      EQU      02H

SS        BIT      P1.0
LED       BIT      P1.1
KEY       BIT      P0.0

P1M1     DATA    091H
P1M0     DATA    092H
P3M1     DATA    0B1H
P3M0     DATA    0B2H
P5M1     DATA    0C9H
P5M0     DATA    0CAH

        ORG      0000H
        LJMP    MAIN
        ORG      004BH
        LJMP    SPIISR

        ORG      0100H
SPIISR:
        PUSH    ACC
        MOV     SPSTAT,#0C0H           ;清中断标志
        MOV     A,SPCTL
        JB     ACC.4,MASTER

SLAVE:
        MOV     SPDAT,SPDAT           ;将接收到的数据回传给主机
        JMP     ISREXIT

MASTER:
        SETB   SS                     ;拉高从机的SS 管脚
        MOV     SPCTL,#40H           ;重新设置为从机待机

ISREXIT:
        CPL    LED
        POP    ACC
        RETI

MAIN:
        MOV     SP, #5FH
        MOV     P1M0, #00H
        MOV     P1M1, #00H
        MOV     P3M0, #00H
        MOV     P3M1, #00H
        MOV     P5M0, #00H

```

```

MOV      P5M1, #00H

SETB    SS
SETB    LED
SETB    KEY

MOV      SPCTL, #40H      ;使能SPI 从机模式进行待机
MOV      SPSTAT, #0C0H   ;清中断标志
MOV      IE2, #ESPI      ;使能SPI 中断
SETB    EA

LOOP:
JB       KEY, LOOP        ;等待按键触发
MOV      SPCTL, #50H     ;使能SPI 主机模式
CLR      SS              ;拉低从机SS 管脚
MOV      SPDAT, #5AH     ;发送测试数据
JNB     KEY, $           ;等待按键释放
JMP     LOOP

END

```

## C 语言代码

//测试工作频率为11.0592MHz

```
#include "reg51.h"
```

```
#include "intrins.h"
```

```
sfr      SPSTAT      = 0xcd;
```

```
sfr      SPCTL       = 0xce;
```

```
sfr      SPDAT       = 0xcf;
```

```
sfr      IE2         = 0xaf;
```

```
#define   ESPI        0x02
```

```
sfr      P1M1        = 0x91;
```

```
sfr      P1M0        = 0x92;
```

```
sfr      P3M1        = 0xb1;
```

```
sfr      P3M0        = 0xb2;
```

```
sfr      P5M1        = 0xc9;
```

```
sfr      P5M0        = 0xca;
```

```
sbit     SS          = P1^0;
```

```
sbit     LED         = P1^1;
```

```
sbit     KEY         = P0^0;
```

```
void SPI_Isr() interrupt 9
```

```
{
    SPSTAT = 0xc0;          //清中断标志
    if (SPCTL & 0x10)
    {
        SS = 1;           //主机模式
                           //拉高从机的SS 管脚
        SPCTL = 0x40;     //重新设置为从机待机
    }
    else
    {
        SPDAT = SPDAT;    //从机模式
                           //将接收到的数据回传给主机
    }
    LED = !LED;           //测试端口
}
```

```

void main()
{
    P1M0 = 0x00;
    P1M1 = 0x00;
    P3M0 = 0x00;
    P3M1 = 0x00;
    P5M0 = 0x00;
    P5M1 = 0x00;

    LED = 1;
    KEY = 1;
    SS = 1;

    SPCTL = 0x40; //使能SPI 从机模式进行待机
    SPSTAT = 0xc0; //清中断标志
    IE2 = ESPI; //使能SPI 中断
    EA = 1;

    while (1)
    {
        if (!KEY) //等待按键触发
        {
            SPCTL = 0x50; //使能SPI 主机模式
            SS = 0; //拉低从机SS 管脚
            SPDAT = 0x5a; //发送测试数据
            while (!KEY); //等待按键释放
        }
    }
}

```

## 18.5.6 SPI互为主从系统程序（查询方式）

汇编代码

;测试工作频率为11.0592MHz;

SPSTAT	DATA	0CDH
SPCTL	DATA	0CEH
SPDAT	DATA	0CFH
IE2	DATA	0AFH
ESPI	EQU	02H
SS	BIT	P1.0
LED	BIT	P1.1
KEY	BIT	P0.0
P1M1	DATA	091H
P1M0	DATA	092H
P3M1	DATA	0B1H
P3M0	DATA	0B2H
P5M1	DATA	0C9H
P5M0	DATA	0CAH
	ORG	0000H
	LJMP	MAIN
	ORG	0100H

MAIN:

```

MOV      SP, #5FH
MOV      P1M0, #00H
MOV      P1M1, #00H
MOV      P3M0, #00H
MOV      P3M1, #00H
MOV      P5M0, #00H
MOV      P5M1, #00H

SETB     SS
SETB     LED
SETB     KEY

MOV      SPCTL, #40H      ;使能SPI 从机模式进行待机
MOV      SPSTAT, #0C0H   ;清中断标志

LOOP:
JB       KEY, SKIP       ;等待按键触发
MOV      SPCTL, #50H     ;使能SPI 主机模式
CLR      SS              ;拉低从机SS 管脚
MOV      SPDAT, #5AH    ;发送测试数据
JNB     KEY, $           ;等待按键释放

SKIP:
MOV      A, SPSTAT
JNB     ACC.7, LOOP
MOV      SPSTAT, #0C0H   ;清中断标志
MOV      A, SPCTL
JB       ACC.4, MASTER

SLAVE:
MOV      SPDAT, SPDAT    ;将接收到的数据回传给主机
CPL     LED
JMP     LOOP

MASTER:
SETB     SS              ;拉高从机的SS 管脚
MOV      SPCTL, #40H    ;重新设置为从机待机
CPL     LED
JMP     LOOP

END

```

## C 语言代码

```
//测试工作频率为11.0592MHz
```

```
#include "reg51.h"
#include "intrins.h"
```

```

sfr      SPSTAT      = 0xcd;
sfr      SPCTL       = 0xce;
sfr      SPDAT       = 0xcf;
sfr      IE2         = 0xaf;
#define   ESPI       0x02

sfr      P1M1        = 0x91;
sfr      P1M0        = 0x92;
sfr      P3M1        = 0xb1;
sfr      P3M0        = 0xb2;
sfr      P5M1        = 0xc9;
sfr      P5M0        = 0xca;

```

```

sbit    SS        = P1^0;
sbit    LED       = P1^1;
sbit    KEY       = P0^0;

```

```

void main()
{
    PIM0 = 0x00;
    PIMI = 0x00;
    P3M0 = 0x00;
    P3MI = 0x00;
    P5M0 = 0x00;
    P5MI = 0x00;

    LED = 1;
    KEY = 1;
    SS = 1;

    SPCTL = 0x40;           //使能SPI 从机模式进行待机
    SPSTAT = 0xc0;        //清中断标志

    while (1)
    {
        if (!KEY)         //等待按键触发
        {
            SPCTL = 0x50; //使能SPI 主机模式
            SS = 0;       //拉低从机SS 管脚
            SPDAT = 0x5a; //发送测试数据
            while (!KEY); //等待按键释放
        }
        if (SPSTAT & 0x80)
        {
            SPSTAT = 0xc0; //清中断标志
            if (SPCTL & 0x10)
            {
                SS = 1; //主机模式
                SPCTL = 0x40; //拉高从机的SS 管脚
                //重新设置为从机待机
            }
            else
            {
                SPDAT = SPDAT; //从机模式
                //将接收到的数据回传给主机
            }
            LED = !LED; //测试端口
        }
    }
}

```

## 19 I<sup>2</sup>C总线

STC8G系列的单片机内部集成了一个I<sup>2</sup>C串行总线控制器。I<sup>2</sup>C是一种高速同步通讯总线，通讯使用SCL（时钟线）和SDA（数据线）两线进行同步通讯。对于SCL和SDA的端口分配，STC8G系列的单片机提供了切换模式，可将SCL和SDA切换到不同的I/O口上，以方便用户将一组I<sup>2</sup>C总线当作多组进行分时复用。

与标准I<sup>2</sup>C协议相比较，忽略了如下两种机制：

- 发送起始信号（START）后不进行仲裁
- 时钟信号（SCL）停留在低电平时不进行超时检测

STC8G系列的I<sup>2</sup>C总线提供了两种操作模式：主机模式（SCL为输出口，发送同步时钟信号）和从机模式（SCL为输入口，接收同步时钟信号）

### 19.1 I<sup>2</sup>C相关的寄存器

符号	描述	地址	位地址与符号								复位值
			B7	B6	B5	B4	B3	B2	B1	B0	
I2CCFG	I <sup>2</sup> C配置寄存器	FE80H	ENI2C	MSSL	MSSPEED[6:1]						0000,0000
I2CMSCR	I <sup>2</sup> C主机控制寄存器	FE81H	EMSI	-	-	-	MSCMD[3:0]			0xxx,0000	
I2CMSST	I <sup>2</sup> C主机状态寄存器	FE82H	MSBUSY	MSIF	-	-	-	-	MSACKI	MSACKO	00xx,xx00
I2CSLCR	I <sup>2</sup> C从机控制寄存器	FE83H	-	ESTAI	ERXI	ETXI	ESTOI	-	-	SLRST	x000,0xx0
I2CSLST	I <sup>2</sup> C从机状态寄存器	FE84H	SLBUSY	STAIF	RXIF	TXIF	STOIF	TXING	SLACKI	SLACKO	0000,0000
I2CSLADR	I <sup>2</sup> C从机地址寄存器	FE85H	SLADR[6:0]							MA	0000,0000
I2CTXD	I <sup>2</sup> C数据发送寄存器	FE86H									0000,0000
I2CRXD	I <sup>2</sup> C数据接收寄存器	FE87H									0000,0000
I2CMSAUX	I <sup>2</sup> C主机辅助控制寄存器	FE88H	-	-	-	-	-	-	-	WDTA	xxxx,xxx0

## 19.2 I<sup>2</sup>C主机模式

### I<sup>2</sup>C 配置寄存器

符号	地址	B7	B6	B5	B4	B3	B2	B1	B0
I2CCFG	FE80H	ENI2C	MSSL	MSSPEED[6:1]					

ENI2C: I<sup>2</sup>C 功能使能控制位

0: 禁止 I<sup>2</sup>C 功能

1: 允许 I<sup>2</sup>C 功能

MSSL: I<sup>2</sup>C 工作模式选择位

0: 从机模式

1: 主机模式

MSSPEED[6:1]: I<sup>2</sup>C 总线速度（等待时钟数）控制

MSSPEED[6:1]	对应的时钟数
0	1
1	3
2	5
...	...
x	2x+1
...	...
62	125
63	127

只有当 I<sup>2</sup>C 模块工作在主机模式时，MSSPEED 参数设置的等待参数才有效。此等待参数主要用于主机模式的以下几个信号：

$T_{SSTA}$ : 起始信号的建立时间（Setup Time of START）

$T_{HSTA}$ : 起始信号的保持时间（Hold Time of START）

$T_{SSTO}$ : 停止信号的建立时间（Setup Time of STOP）

$T_{HSTO}$ : 停止信号的保持时间（Hold Time of STOP）

$T_{HCKL}$ : 时钟信号的低电平保持时间（Hold Time of SCL Low）

注意：

- 由于需要配合时钟同步机制，对于时钟信号的高电平保持时间（ $T_{HCKH}$ ）至少为时钟信号的低电平保持时间（ $T_{HCKL}$ ）的 1 倍长，而  $T_{HCKH}$  确切的长度取决于 SCL 端口的上拉速度。
- SDA 在 SCL 下降沿后的数据保持时间固定为 1 个时钟

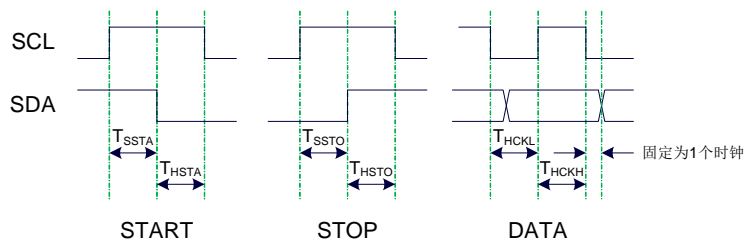

### I<sup>2</sup>C 主机控制寄存器

符号	地址	B7	B6	B5	B4	B3	B2	B1	B0
I2CMSCR	FE81H	EMSI	-	-	-	-	MSCMD[2:0]		



EMSI: 主机模式中断使能控制位

0: 关闭主机模式的中断

1: 允许主机模式的中断

MSCMD[3:0]: 主机命令

0000: 待机, 无动作。

0001: 起始命令。

发送 START 信号。如果当前 I<sup>2</sup>C 控制器处于空闲状态, 即 MSBUSY (I2CMSST.7) 为 0 时, 写此命令会使控制器进入忙状态, 硬件自动将 MSBUSY 状态位置 1, 并开始发送 START 信号; 若当前 I<sup>2</sup>C 控制器处于忙状态, 写此命令可触发发送 START 信号。发送 START 信号的波形如下图所示:

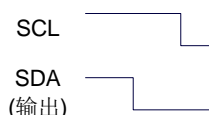

0010: 发送数据命令。

写此命令后, I<sup>2</sup>C 总线控制器会在 SCL 管脚上产生 8 个时钟, 并将 I2CTXD 寄存器里面数据按位送到 SDA 管脚上 (先发送高位数据)。发送数据的波形如下图所示:

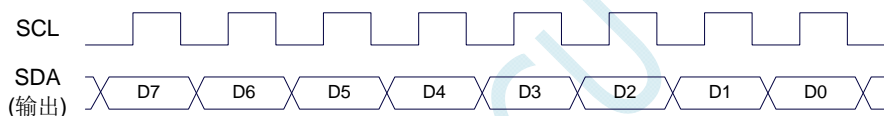

0011: 接收 ACK 命令。

写此命令后, I<sup>2</sup>C 总线控制器会在 SCL 管脚上产生 1 个时钟, 并将从 SDA 端口上读取的数据保存到 MSACKI (I2CMSST.1)。接收 ACK 的波形如下图所示:

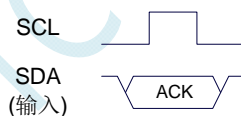

0100: 接收数据命令。

写此命令后, I<sup>2</sup>C 总线控制器会在 SCL 管脚上产生 8 个时钟, 并将从 SDA 端口上读取的数据依次左移到 I2CRXD 寄存器 (先接收高位数据)。接收数据的波形如下图所示:

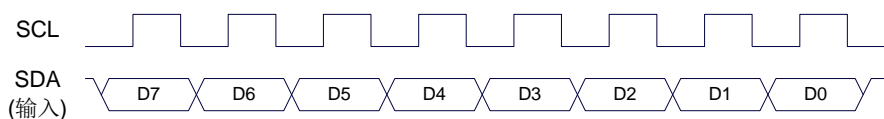

0101: 发送 ACK 命令。

写此命令后, I<sup>2</sup>C 总线控制器会在 SCL 管脚上产生 1 个时钟, 并将 MSACKO (I2CMSST.0) 中的数据发送到 SDA 端口。发送 ACK 的波形如下图所示:

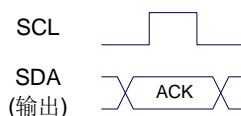

0110: 停止命令。

发送 STOP 信号。写此命令后, I<sup>2</sup>C 总线控制器开始发送 STOP 信号。信号发送完成后, 硬件自动将 MSBUSY 状态位清零。STOP 信号的波形如下图所示:

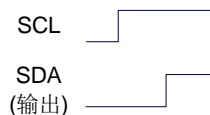

0111: 保留。

1000: 保留。

1001: 起始命令+发送数据命令+接收 ACK 命令。

此命令为命令 0001、命令 0010、命令 0011 三个命令的组合，下此命令后控制器会依次执行这三个命令。

1010: 发送数据命令+接收 ACK 命令。

此命令为命令 0010、命令 0011 两个命令的组合，下此命令后控制器会依次执行这两个命令。

1011: 接收数据命令+发送 ACK(0)命令。

此命令为命令 0100、命令 0101 两个命令的组合，下此命令后控制器会依次执行这两个命令。  
注意：此命令所返回的应答信号固定为 ACK (0)，不受 MSACKO 位的影响。

1100: 接收数据命令+发送 NAK(1)命令。

此命令为命令 0100、命令 0101 两个命令的组合，下此命令后控制器会依次执行这两个命令。  
注意：此命令所返回的应答信号固定为 NAK (1)，不受 MSACKO 位的影响。

### I<sup>2</sup>C 主机辅助控制寄存器

符号	地址	B7	B6	B5	B4	B3	B2	B1	B0
I2CMSAUX	FE88H	-	-	-	-	-	-	-	WDTA

WDTA: 主机模式时 I<sup>2</sup>C 数据自动发送允许位

0: 禁止自动发送

1: 使能自动发送

若自动发送功能被使能，当 MCU 执行完成对 I2CTXD 数据寄存器的写操作后，I<sup>2</sup>C 控制器会自动触发“1010”命令，即自动发送数据并接收 ACK 信号。

### I<sup>2</sup>C 主机状态寄存器

符号	地址	B7	B6	B5	B4	B3	B2	B1	B0
I2CMSST	FE82H	MSBUSY	MSIF	-	-	-	-	MSACKI	MSACKO

MSBUSY: 主机模式时 I<sup>2</sup>C 控制器状态位（只读位）

0: 控制器处于空闲状态

1: 控制器处于忙碌状态

当 I<sup>2</sup>C 控制器处于主机模式时，在空闲状态下，发送完成 START 信号后，控制器便进入到忙碌状态，忙碌状态会一直维持到成功发送完成 STOP 信号，之后状态会再次恢复到空闲状态。

MSIF: 主机模式的中断请求位（中断标志位）。当处于主机模式的 I<sup>2</sup>C 控制器执行完成寄存器 I2CMSCR 中 MSCMD 命令后产生中断信号，硬件自动将此位 1，向 CPU 发请求中断，响应中断后 MSIF 位必须用软件清零。

MSACKI: 主机模式时，发送“0011”命令到 I2CMSCR 的 MSCMD 位后所接收到的 ACK 数据。

MSACKO: 主机模式时，准备将要发送出去的 ACK 信号。当发送“0101”命令到 I2CMSCR 的 MSCMD 位后，控制器会自动读取此位的数据当作 ACK 发送到 SDA。

## 19.3 I<sup>2</sup>C从机模式

### I<sup>2</sup>C 从机控制寄存器

符号	地址	B7	B6	B5	B4	B3	B2	B1	B0
I2CSLCR	FE83H	-	ESTAI	ERXI	ETXI	ESTOI	-	-	SLRST

ESTAI: 从机模式时接收到 START 信号中断允许位

- 0: 禁止从机模式时接收到 START 信号时发生中断
- 1: 使能从机模式时接收到 START 信号时发生中断

ERXI: 从机模式时接收到 1 字节数据后中断允许位

- 0: 禁止从机模式时接收到数据后发生中断
- 1: 使能从机模式时接收到 1 字节数据后发生中断

ETXI: 从机模式时发送完成 1 字节数据后中断允许位

- 0: 禁止从机模式时发送完成数据后发生中断
- 1: 使能从机模式时发送完成 1 字节数据后发生中断

ESTOI: 从机模式时接收到 STOP 信号中断允许位

- 0: 禁止从机模式时接收到 STOP 信号时发生中断
- 1: 使能从机模式时接收到 STOP 信号时发生中断

SLRST: 复位从机模式

### I<sup>2</sup>C 从机状态寄存器

符号	地址	B7	B6	B5	B4	B3	B2	B1	B0
I2CSLST	FE84H	SLBUSY	STAIF	RXIF	TXIF	STOIF	-	SLACKI	SLACKO

SLBUSY: 从机模式时 I<sup>2</sup>C 控制器状态位（只读位）

- 0: 控制器处于空闲状态
- 1: 控制器处于忙碌状态

当 I<sup>2</sup>C 控制器处于从机模式时，在空闲状态下，接收到主机发送 START 信号后，控制器会继续检测之后的设备地址数据，若设备地址与当前 I2CSLADR 寄存器中所设置的从机地址像匹配时，控制器便进入到忙碌状态，忙碌状态会一直维持到成功接收到主机发送 STOP 信号，之后状态会再次恢复到空闲状态。

STAIF: 从机模式时接收到 START 信号后的中断请求位。从机模式的 I<sup>2</sup>C 控制器接收到 START 信号后，硬件会自动将此位置 1，并向 CPU 发请求中断，响应中断后 STAIF 位必须用软件清零。STAIF 被置 1 的时间点如下图所示：

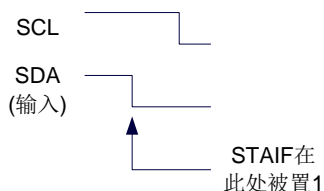

RXIF: 从机模式时接收到 1 字节的数据后的中断请求位。从机模式的 I<sup>2</sup>C 控制器接收到 1 字节的数据后，在第 8 个时钟的下降沿时硬件会自动将此位置 1，并向 CPU 发请求中断，响应中断后 RXIF 位必须用软件清零。RXIF 被置 1 的时间点如下图所示：

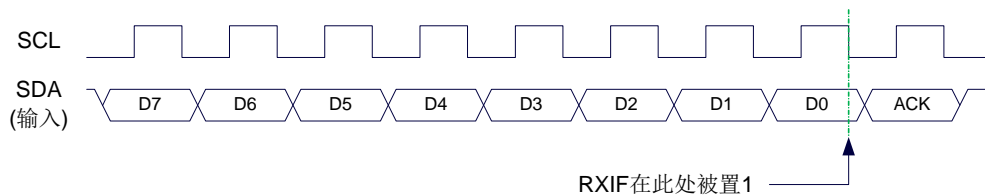

**TXIF**: 从机模式时发送完成 1 字节的数据后的中断请求位。从机模式的 I<sup>2</sup>C 控制器发送完成 1 字节的数据并成功接收到 1 位 ACK 信号后, 在第 9 个时钟的下降沿时硬件会自动将此位置 1, 并向 CPU 发请求中断, 响应中断后 TXIF 位必须用软件清零。TXIF 被置 1 的时间点如下图所示:

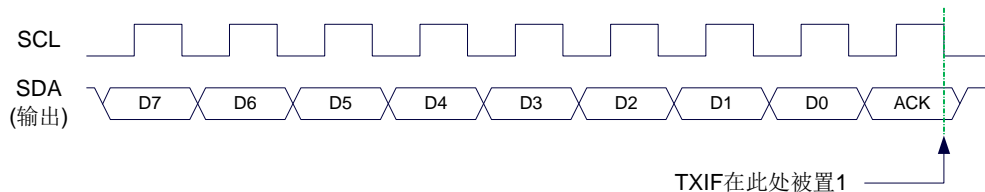

**STOIF**: 从机模式时接收到 STOP 信号后的中断请求位。从机模式的 I<sup>2</sup>C 控制器接收到 STOP 信号后, 硬件会自动将此位置 1, 并向 CPU 发请求中断, 响应中断后 STOIF 位必须用软件清零。STOIF 被置 1 的时间点如下图所示:

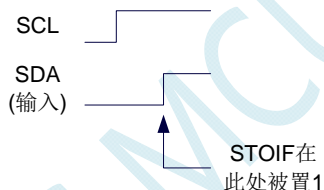

**SLACKI**: 从机模式时, 接收到的 ACK 数据。

**SLACKO**: 从机模式时, 准备将要发送出去的 ACK 信号。

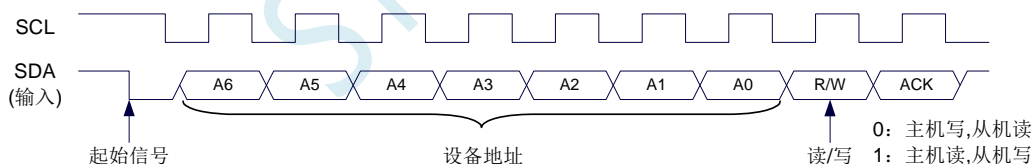

## I<sup>2</sup>C 从机地址寄存器

符号	地址	B7	B6	B5	B4	B3	B2	B1	B0
I2CSLADR	FE85H	SLADR[6:0]							MA

**SLADR[6:0]**: 从机设备地址

当 I<sup>2</sup>C 控制器处于从机模式时, 控制器在接收到 START 信号后, 会继续检测接下来主机发送出的设备地址数据以及读/写信号。当主机发送出的设备地址与 SLADR[6:0]中所设置的从机设备地址相匹配时, 控制器才会向 CPU 发出中断求, 请求 CPU 处理 I<sup>2</sup>C 事件; 否则若设备地址不匹配, I<sup>2</sup>C 控制器继续继续监控, 等待下一个起始信号, 对下一个设备地址继续匹配。

**MA**: 从机设备地址匹配控制

0: 设备地址必须与 SLADR[6:0]继续匹配

1: 忽略 SLADR 中的设置, 匹配所有的设备地址

**I<sup>2</sup>C 数据寄存器**

符号	地址	B7	B6	B5	B4	B3	B2	B1	B0
I2CTXD	FE86H								
I2CRXD	FE87H								

I2CTXD 是 I<sup>2</sup>C 发送数据寄存器，存放将要发送的 I<sup>2</sup>C 数据

I2CRXD 是 I<sup>2</sup>C 接收数据寄存器，存放接收完成的 I<sup>2</sup>C 数据

STC MCU

## 19.4 范例程序

### 19.4.1 I<sup>2</sup>C主机模式访问AT24C256（中断方式）

汇编代码

;测试工作频率为11.0592MHz

```

P_SW2      DATA      0BAH

I2CCFG     XDATA      0FE80H
I2CMSCR    XDATA      0FE81H
I2CMSST    XDATA      0FE82H
I2CSLCR    XDATA      0FE83H
I2CSLST    XDATA      0FE84H
I2CSLADR   XDATA      0FE85H
I2CTXD     XDATA      0FE86H
I2CRXD     XDATA      0FE87H

SDA        BIT        P1.4
SCL        BIT        P1.5

BUSY       BIT        20H.0

P1MI       DATA      091H
P1M0       DATA      092H
P3MI       DATA      0B1H
P3M0       DATA      0B2H
P5MI       DATA      0C9H
P5M0       DATA      0CAH

          ORG         0000H
          LJMP        MAIN
          ORG         00C3H
          LJMP        I2CISR

I2CISR:   ORG         0100H

          PUSH       ACC
          PUSH       DPL
          PUSH       DPH

          MOV        DPTR,#I2CMSST      ;清中断标志
          MOVX      A,@DPTR
          ANL       A,#NOT 40H
          MOV        DPTR,#I2CMSST
          MOVX      @DPTR,A
          CLR       BUSY                ;复位忙标志

          POP        DPH
          POP        DPL
          POP        ACC
          RETI

START:    SETB      BUSY

          MOV        A,#10000001B      ;发送START 命令
          MOV        DPTR,#I2CMSCR
          MOVX      @DPTR,A

```

```

JMP      WAIT

SENDDATA:
MOV      DPTR,#I2CTXD          ;写数据到数据缓冲区
MOVX    @DPTR,A
SETB    BUSY
MOV      A,#10000010B        ;发送SEND 命令
MOV      DPTR,#I2CMSCR
MOVX    @DPTR,A
JMP      WAIT

RECVACK:
SETB    BUSY
MOV      A,#10000011B        ;发送读ACK 命令
MOV      DPTR,#I2CMSCR
MOVX    @DPTR,A
JMP      WAIT

RECVDATA:
SETB    BUSY
MOV      A,#10000100B        ;发送RECV 命令
MOV      DPTR,#I2CMSCR
MOVX    @DPTR,A
CALL    WAIT
MOV      DPTR,#I2CRXD        ;从数据缓冲区读取数据
MOVX    A,@DPTR
RET

SENDACK:
MOV      A,#00000000B        ;设置ACK 信号
MOV      DPTR,#I2CMSST
MOVX    @DPTR,A
SETB    BUSY
MOV      A,#10000101B        ;发送ACK 命令
MOV      DPTR,#I2CMSCR
MOVX    @DPTR,A
JMP      WAIT

SENDNAK:
MOV      A,#00000001B        ;设置NAK 信号
MOV      DPTR,#I2CMSST
MOVX    @DPTR,A
SETB    BUSY
MOV      A,#10000101B        ;发送ACK 命令
MOV      DPTR,#I2CMSCR
MOVX    @DPTR,A
JMP      WAIT

STOP:
SETB    BUSY
MOV      A,#10000110B        ;发送STOP 命令
MOV      DPTR,#I2CMSCR
MOVX    @DPTR,A
JMP      WAIT

WAIT:
JB      BUSY,$              ;等待命令发送完成
RET

DELAY:
MOV      R0,#0
MOV      R1,#0

DELAY1:
NOP
NOP
NOP

```

```

NOP
DJNZ     R1,DELAY1
DJNZ     R0,DELAY1
RET

```

MAIN:

```

MOV      SP,#5FH
MOV      P1M0,#00H
MOV      P1M1,#00H
MOV      P3M0,#00H
MOV      P3M1,#00H
MOV      P5M0,#00H
MOV      P5M1,#00H
MOV      P_SW2,#80H

MOV      A,#11100000B           ;设置 I2C 模块为主机模式
MOV      DPTR,#I2CCFG
MOVX     @DPTR,A
MOV      A,#00000000B
MOV      DPTR,#I2CMSST
MOVX     @DPTR,A
SETB     EA

CALL     START                 ;发送起始命令
MOV      A,#0A0H
CALL     SENDDATA             ;发送设备地址+写命令
CALL     RECVACK
MOV      A,#000H              ;发送存储地址高字节
CALL     SENDDATA
CALL     RECVACK
MOV      A,#000H              ;发送存储地址低字节
CALL     SENDDATA
CALL     RECVACK
MOV      A,#12H                ;写测试数据1
CALL     SENDDATA
CALL     RECVACK
MOV      A,#78H                ;写测试数据2
CALL     SENDDATA
CALL     RECVACK
CALL     STOP                 ;发送停止命令

CALL     DELAY                 ;等待设备写数据

CALL     START                 ;发送起始命令
MOV      A,#0A0H              ;发送设备地址+写命令
CALL     SENDDATA
CALL     RECVACK
MOV      A,#000H              ;发送存储地址高字节
CALL     SENDDATA
CALL     RECVACK
MOV      A,#000H              ;发送存储地址低字节
CALL     SENDDATA
CALL     RECVACK
CALL     START                 ;发送起始命令
MOV      A,#0A1H              ;发送设备地址+读命令
CALL     SENDDATA
CALL     RECVACK
CALL     RECVDATA             ;读取数据1
MOV      P0,A

```



```

CALL    SENDACK
CALL    RECVDATA           ;读取数据2
MOV     P2,A
CALL    SENDNAK
CALL    STOP              ;发送停止命令

JMP     $

END

```

## C 语言代码

//测试工作频率为11.0592MHz

```

#include "reg51.h"
#include "intrins.h"

sfr     P_SW2      = 0xba;

#define I2CCFG      (*(unsigned char volatile xdata *)0xfe80)
#define I2CMSCR     (*(unsigned char volatile xdata *)0xfe81)
#define I2CMSST     (*(unsigned char volatile xdata *)0xfe82)
#define I2CSLCR    (*(unsigned char volatile xdata *)0xfe83)
#define I2CSLST     (*(unsigned char volatile xdata *)0xfe84)
#define I2CSLADR    (*(unsigned char volatile xdata *)0xfe85)
#define I2CTXD      (*(unsigned char volatile xdata *)0xfe86)
#define I2CRXD      (*(unsigned char volatile xdata *)0xfe87)

sfr     P1MI       = 0x91;
sfr     P1M0       = 0x92;
sfr     P3MI       = 0xb1;
sfr     P3M0       = 0xb2;
sfr     P5MI       = 0xc9;
sfr     P5M0       = 0xca;

sbit    SDA        = P1^4;
sbit    SCL        = P1^5;

bit     busy;

void I2C_Isr() interrupt 24
{
    _push_(P_SW2);
    P_SW2 |= 0x80;
    if (I2CMSST & 0x40)
    {
        I2CMSST &= ~0x40;           //清中断标志
        busy = 0;
    }
    _pop_(P_SW2);
}

void Start()
{
    busy = 1;
    I2CMSCR = 0x81;                //发送START 命令
    while (busy);
}

```

```
void SendData(char dat)
{
    I2CTXD = dat;           //写数据到数据缓冲区
    busy = 1;
    I2CMSCR = 0x82;        //发送SEND 命令
    while (busy);
}

void RecvACK()
{
    busy = 1;
    I2CMSCR = 0x83;        //发送读ACK 命令
    while (busy);
}

char RecvData()
{
    busy = 1;
    I2CMSCR = 0x84;        //发送RECV 命令
    while (busy);
    return I2CRXD;
}

void SendACK()
{
    I2CMSST = 0x00;        //设置ACK 信号
    busy = 1;
    I2CMSCR = 0x85;        //发送ACK 命令
    while (busy);
}

void SendNAK()
{
    I2CMSST = 0x01;        //设置NAK 信号
    busy = 1;
    I2CMSCR = 0x85;        //发送ACK 命令
    while (busy);
}

void Stop()
{
    busy = 1;
    I2CMSCR = 0x86;        //发送STOP 命令
    while (busy);
}

void Delay()
{
    int i;

    for (i=0; i<3000; i++)
    {
        _nop_();
        _nop_();
        _nop_();
        _nop_();
    }
}
```

```

void main()
{
    P1M0 = 0x00;
    P1M1 = 0x00;
    P3M0 = 0x00;
    P3M1 = 0x00;
    P5M0 = 0x00;
    P5M1 = 0x00;

    P_SW2 = 0x80;

    I2CCFG = 0xe0;           //使能 I2C 主机模式
    I2CMSST = 0x00;
    EA = 1;

    Start(); //发送起始命令
    SendData(0xa0);           //发送设备地址+写命令
    RecvACK();
    SendData(0x00);           //发送存储地址高字节
    RecvACK();
    SendData(0x00);           //发送存储地址低字节
    RecvACK();
    SendData(0x12);           //写测试数据 1
    RecvACK();
    SendData(0x78);           //写测试数据 2
    RecvACK();
    Stop(); //发送停止命令

    Delay(); //等待设备写数据

    Start(); //发送起始命令
    SendData(0xa0);           //发送设备地址+写命令
    RecvACK();
    SendData(0x00);           //发送存储地址高字节
    RecvACK();
    SendData(0x00);           //发送存储地址低字节
    RecvACK();
    Start(); //发送起始命令
    SendData(0xa1);           //发送设备地址+读命令
    RecvACK();
    P0 = RecvData();           //读取数据 1
    SendACK();
    P2 = RecvData();           //读取数据 2
    SendNAK();
    Stop(); //发送停止命令

    P_SW2 = 0x00;

    while (1);
}

```

## 19.4.2 I<sup>2</sup>C主机模式访问AT24C256（查询方式）

汇编代码

;测试工作频率为11.0592MHz

P\_SW2          DATA          0BAH

<i>I2CCFG</i>	<i>XDATA</i>	<i>0FE80H</i>	
<i>I2CMSCR</i>	<i>XDATA</i>	<i>0FE81H</i>	
<i>I2CMSST</i>	<i>XDATA</i>	<i>0FE82H</i>	
<i>I2CSLCR</i>	<i>XDATA</i>	<i>0FE83H</i>	
<i>I2CSLST</i>	<i>XDATA</i>	<i>0FE84H</i>	
<i>I2CSLADR</i>	<i>XDATA</i>	<i>0FE85H</i>	
<i>I2CTXD</i>	<i>XDATA</i>	<i>0FE86H</i>	
<i>I2CRXD</i>	<i>XDATA</i>	<i>0FE87H</i>	
<i>SDA</i>	<i>BIT</i>	<i>P1.4</i>	
<i>SCL</i>	<i>BIT</i>	<i>P1.5</i>	
<i>P1M1</i>	<i>DATA</i>	<i>091H</i>	
<i>P1M0</i>	<i>DATA</i>	<i>092H</i>	
<i>P3M1</i>	<i>DATA</i>	<i>0B1H</i>	
<i>P3M0</i>	<i>DATA</i>	<i>0B2H</i>	
<i>P5M1</i>	<i>DATA</i>	<i>0C9H</i>	
<i>P5M0</i>	<i>DATA</i>	<i>0CAH</i>	
	<i>ORG</i>	<i>0000H</i>	
	<i>LJMP</i>	<i>MAIN</i>	
	<i>ORG</i>	<i>0100H</i>	
<b>START:</b>			
	<i>MOV</i>	<i>A,#00000001B</i>	;发送START命令
	<i>MOV</i>	<i>DPTR,#I2CMSCR</i>	
	<i>MOVX</i>	<i>@DPTR,A</i>	
	<i>JMP</i>	<i>WAIT</i>	
<b>SENDDATA:</b>			
	<i>MOV</i>	<i>DPTR,#I2CTXD</i>	;写数据到数据缓冲区
	<i>MOVX</i>	<i>@DPTR,A</i>	
	<i>MOV</i>	<i>A,#00000010B</i>	;发送SEND命令
	<i>MOV</i>	<i>DPTR,#I2CMSCR</i>	
	<i>MOVX</i>	<i>@DPTR,A</i>	
	<i>JMP</i>	<i>WAIT</i>	
<b>RECVACK:</b>			
	<i>MOV</i>	<i>A,#00000011B</i>	;发送读ACK命令
	<i>MOV</i>	<i>DPTR,#I2CMSCR</i>	
	<i>MOVX</i>	<i>@DPTR,A</i>	
	<i>JMP</i>	<i>WAIT</i>	
<b>RECVDATA:</b>			
	<i>MOV</i>	<i>A,#00000100B</i>	;发送RECV命令
	<i>MOV</i>	<i>DPTR,#I2CMSCR</i>	
	<i>MOVX</i>	<i>@DPTR,A</i>	
	<i>CALL</i>	<i>WAIT</i>	
	<i>MOV</i>	<i>DPTR,#I2CRXD</i>	;从数据缓冲区读取数据
	<i>MOVX</i>	<i>A,@DPTR</i>	
	<i>RET</i>		
<b>SENDACK:</b>			
	<i>MOV</i>	<i>A,#00000000B</i>	;设置ACK信号
	<i>MOV</i>	<i>DPTR,#I2CMSST</i>	
	<i>MOVX</i>	<i>@DPTR,A</i>	
	<i>MOV</i>	<i>A,#00000010B</i>	;发送ACK命令
	<i>MOV</i>	<i>DPTR,#I2CMSCR</i>	
	<i>MOVX</i>	<i>@DPTR,A</i>	
	<i>JMP</i>	<i>WAIT</i>	
<b>SENDNAK:</b>			
	<i>MOV</i>	<i>A,#00000001B</i>	;设置NAK信号
	<i>MOV</i>	<i>DPTR,#I2CMSST</i>	

```

MOVX    @DPTR,A
MOV     A,#00000101B           ;发送ACK 命令
MOV     DPTR,#I2CMSCR
MOVX    @DPTR,A
JMP     WAIT

STOP:
MOV     A,#00000110B           ;发送STOP 命令
MOV     DPTR,#I2CMSCR
MOVX    @DPTR,A
JMP     WAIT

WAIT:
MOV     DPTR,#I2CMSST           ;清中断标志
MOVX    A,@DPTR
JNB     ACC.6,WAIT
ANL     A,#NOT 40H
MOVX    @DPTR,A
RET

DELAY:
MOV     R0,#0
MOV     R1,#0

DELAYI:
NOP
NOP
NOP
NOP
DJNZ   R1,DELAYI
DJNZ   R0,DELAYI
RET

MAIN:
MOV     SP,#5FH
MOV     P1M0,#00H
MOV     P1M1,#00H
MOV     P3M0,#00H
MOV     P3M1,#00H
MOV     P5M0,#00H
MOV     P5M1,#00H
MOV     P_SW2,#80H

MOV     A,#11100000B           ;设置I2C 模块为主机模式
MOV     DPTR,#I2CCFG
MOVX    @DPTR,A
MOV     A,#00000000B
MOV     DPTR,#I2CMSST
MOVX    @DPTR,A

CALL   START                   ;发送起始命令
MOV     A,#0A0H
CALL   SENDDATA                 ;发送设备地址+写命令
CALL   RECVACK
MOV     A,#000H                 ;发送存储地址高字节
CALL   SENDDATA
CALL   RECVACK
MOV     A,#000H                 ;发送存储地址低字节
CALL   SENDDATA
CALL   RECVACK
MOV     A,#12H                   ;写测试数据1
CALL   SENDDATA

```

```

CALL    RECVACK
MOV     A,#78H           ;写测试数据2
CALL    SENDDATA
CALL    RECVACK
CALL    STOP           ;发送停止命令

CALL    DELAY           ;等待设备写数据

CALL    START           ;发送起始命令
MOV     A,#0A0H         ;发送设备地址+写命令
CALL    SENDDATA
CALL    RECVACK
MOV     A,#000H         ;发送存储地址高字节
CALL    SENDDATA
CALL    RECVACK
MOV     A,#000H         ;发送存储地址低字节
CALL    SENDDATA
CALL    RECVACK
CALL    START           ;发送起始命令
MOV     A,#0A1H         ;发送设备地址+读命令
CALL    SENDDATA
CALL    RECVACK
CALL    RECVDATA        ;读取数据1
MOV     P0,A
CALL    SENDACK
CALL    RECVDATA        ;读取数据2
MOV     P2,A
CALL    SENDNAK
CALL    STOP           ;发送停止命令

JMP     $

END

```

## C 语言代码

//测试工作频率为11.0592MHz

```

#include "reg51.h"
#include "intrins.h"

```

```

sfr     P_SW2      = 0xba;

```

```

#define I2CCFG      (*(unsigned char volatile xdata *)0xfe80)
#define I2CMSCR     (*(unsigned char volatile xdata *)0xfe81)
#define I2CMSST     (*(unsigned char volatile xdata *)0xfe82)
#define I2CSLCR     (*(unsigned char volatile xdata *)0xfe83)
#define I2CSLST     (*(unsigned char volatile xdata *)0xfe84)
#define I2CSLADR    (*(unsigned char volatile xdata *)0xfe85)
#define I2CTXD      (*(unsigned char volatile xdata *)0xfe86)
#define I2CRXD      (*(unsigned char volatile xdata *)0xfe87)

```

```

sfr     P1M1       = 0x91;
sfr     P1M0       = 0x92;
sfr     P3M1       = 0xb1;
sfr     P3M0       = 0xb2;
sfr     P5M1       = 0xc9;
sfr     P5M0       = 0xca;

```

```
sbit    SDA      = P1^4;
sbit    SCL      = P1^5;

void Wait()
{
    while (!(I2CMSST & 0x40));
    I2CMSST &= ~0x40;
}

void Start()
{
    I2CMSCR = 0x01;           //发送 START 命令
    Wait();
}

void SendData(char dat)
{
    I2CTXD = dat;           //写数据到数据缓冲区
    I2CMSCR = 0x02;       //发送 SEND 命令
    Wait();
}

void RecvACK()
{
    I2CMSCR = 0x03;       //发送读 ACK 命令
    Wait();
}

char RecvData()
{
    I2CMSCR = 0x04;       //发送 RECV 命令
    Wait();
    return I2CRXD;
}

void SendACK()
{
    I2CMSST = 0x00;       //设置 ACK 信号
    I2CMSCR = 0x05;       //发送 ACK 命令
    Wait();
}

void SendNAK()
{
    I2CMSST = 0x01;       //设置 NAK 信号
    I2CMSCR = 0x05;       //发送 ACK 命令
    Wait();
}

void Stop()
{
    I2CMSCR = 0x06;       //发送 STOP 命令
    Wait();
}

void Delay()
{
    int i;
```

```

    for (i=0; i<3000; i++)
    {
        _nop_();
        _nop_();
        _nop_();
        _nop_();
    }
}

void main()
{
    P1M0 = 0x00;
    P1M1 = 0x00;
    P3M0 = 0x00;
    P3M1 = 0x00;
    P5M0 = 0x00;
    P5M1 = 0x00;

    P_SW2 = 0x80;

    I2CCFG = 0xe0; //使能 I2C 主机模式
    I2CMSST = 0x00;

    Start(); //发送起始命令
    SendData(0xa0); //发送设备地址+写命令
    RecvACK();
    SendData(0x00); //发送存储地址高字节
    RecvACK();
    SendData(0x00); //发送存储地址低字节
    RecvACK();
    SendData(0x12); //写测试数据 1
    RecvACK();
    SendData(0x78); //写测试数据 2
    RecvACK();
    Stop(); //发送停止命令

    Delay(); //等待设备写数据

    Start(); //发送起始命令
    SendData(0xa0); //发送设备地址+写命令
    RecvACK();
    SendData(0x00); //发送存储地址高字节
    RecvACK();
    SendData(0x00); //发送存储地址低字节
    RecvACK();
    Start(); //发送起始命令
    SendData(0xa1); //发送设备地址+读命令
    RecvACK();
    P0 = RecvData(); //读取数据 1
    SendACK();
    P2 = RecvData(); //读取数据 2
    SendNAK();
    Stop(); //发送停止命令

    P_SW2 = 0x00;

    while (1);
}

```



## 19.4.3 I<sup>2</sup>C主机模式访问PCF8563

### 汇编代码

;测试工作频率为11.0592MHz;

```

P_SW2      DATA      0BAH

I2CCFG     XDATA      0FE80H
I2CMSCR    XDATA      0FE81H
I2CMSST    XDATA      0FE82H
I2CSLCR    XDATA      0FE83H
I2CSLST    XDATA      0FE84H
I2CSLADR   XDATA      0FE85H
I2CTXD     XDATA      0FE86H
I2CRXD     XDATA      0FE87H

SDA        BIT        P1.4
SCL        BIT        P1.5

P1M1      DATA      091H
P1M0      DATA      092H
P3M1      DATA      0B1H
P3M0      DATA      0B2H
P5M1      DATA      0C9H
P5M0      DATA      0CAH

          ORG          0000H
          LJMP        MAIN

          ORG          0100H
START:
          MOV          A,#00000001B          ;发送START 命令
          MOV          DPTR,#I2CMSCR
          MOVX         @DPTR,A
          JMP          WAIT

SENDDATA:
          MOV          DPTR,#I2CTXD          ;写数据到数据缓冲区
          MOVX         @DPTR,A
          MOV          A,#00000010B          ;发送SEND 命令
          MOV          DPTR,#I2CMSCR
          MOVX         @DPTR,A
          JMP          WAIT

RECVACK:
          MOV          A,#00000011B          ;发送读ACK 命令
          MOV          DPTR,#I2CMSCR
          MOVX         @DPTR,A
          JMP          WAIT

RECVDATA:
          MOV          A,#00000100B          ;发送RECV 命令
          MOV          DPTR,#I2CMSCR
          MOVX         @DPTR,A
          CALL         WAIT
          MOV          DPTR,#I2CRXD          ;从数据缓冲区读取数据
          MOVX         A,@DPTR
          RET

SENDACK:
          MOV          A,#00000000B          ;设置ACK 信号
          MOV          DPTR,#I2CMSST

```

```

MOVX    @DPTR,A
MOV     A,#00000101B           ;发送ACK 命令
MOV     DPTR,#I2CMSCR
MOVX    @DPTR,A
JMP     WAIT

SENDNAK:
MOV     A,#00000001B           ;设置NAK 信号
MOV     DPTR,#I2CMSST
MOVX    @DPTR,A
MOV     A,#00000101B           ;发送ACK 命令
MOV     DPTR,#I2CMSCR
MOVX    @DPTR,A
JMP     WAIT

STOP:
MOV     A,#00000110B           ;发送STOP 命令
MOV     DPTR,#I2CMSCR
MOVX    @DPTR,A
JMP     WAIT

WAIT:
MOV     DPTR,#I2CMSST           ;清中断标志
MOVX    A,@DPTR
JNB     ACC.6,WAIT
ANL     A,#NOT 40H
MOVX    @DPTR,A
RET

DELAY:
MOV     R0,#0
MOV     R1,#0

DELAYI:
NOP
NOP
NOP
NOP
DJNZ   R1,DELAYI
DJNZ   R0,DELAYI
RET

MAIN:
MOV     SP,#5FH
MOV     P1M0,#00H
MOV     P1M1,#00H
MOV     P3M0,#00H
MOV     P3M1,#00H
MOV     P5M0,#00H
MOV     P5M1,#00H
MOV     P_SW2,#80H

MOV     A,#11100000B           ;设置I2C 模块为主机模式
MOV     DPTR,#I2CCFG
MOVX    @DPTR,A
MOV     A,#00000000B
MOV     DPTR,#I2CMSST
MOVX    @DPTR,A

CALL    START                   ;发送起始命令
MOV     A,#0A2H
CALL    SENDDATA                ;发送设备地址+写命令
CALL    RECVACK

```

```

MOV      A,#002H      ;发送存储地址
CALL     SENDDATA
CALL     RECVACK
MOV      A,#00H      ;设置秒值
CALL     SENDDATA
CALL     RECVACK
MOV      A,#00H      ;设置分钟值
CALL     SENDDATA
CALL     RECVACK
MOV      A,#12H      ;设置小时值
CALL     SENDDATA
CALL     RECVACK
CALL     STOP        ;发送停止命令
LOOP:
CALL     START       ;发送起始命令
MOV      A,#0A2H     ;发送设备地址+写命令
CALL     SENDDATA
CALL     RECVACK
MOV      A,#002H     ;发送存储地址
CALL     SENDDATA
CALL     RECVACK
CALL     START       ;发送起始命令
MOV      A,#0A3H     ;发送设备地址+读命令
CALL     SENDDATA
CALL     RECVACK
CALL     RECVDATA    ;读取秒值
MOV      P0,A
CALL     SENDACK
CALL     RECVDATA    ;读取分钟值
MOV      P2,A
CALL     SENDACK
CALL     RECVDATA    ;读取小时值
MOV      P3,A
CALL     SENDNAK
CALL     STOP        ;发送停止命令

CALL     DELAY

JMP     LOOP

END

```

## C 语言代码

//测试工作频率为11.0592MHz

```

#include "reg51.h"
#include "intrins.h"

```

```
sfr      P_SW2      = 0xba;
```

```

#define I2CCFG      (*(unsigned char volatile xdata *)0xfe80)
#define I2CMSCR     (*(unsigned char volatile xdata *)0xfe81)
#define I2CMSST     (*(unsigned char volatile xdata *)0xfe82)
#define I2CSLCR     (*(unsigned char volatile xdata *)0xfe83)
#define I2CSLST     (*(unsigned char volatile xdata *)0xfe84)
#define I2CSLADR    (*(unsigned char volatile xdata *)0xfe85)
#define I2CTXD      (*(unsigned char volatile xdata *)0xfe86)
#define I2CRXD      (*(unsigned char volatile xdata *)0xfe87)

```

```

sfr      P1M1      = 0x91;
sfr      P1M0      = 0x92;
sfr      P3M1      = 0xb1;
sfr      P3M0      = 0xb2;
sfr      P5M1      = 0xc9;
sfr      P5M0      = 0xca;

sbit     SDA       = P1^4;
sbit     SCL       = P1^5;

void Wait()
{
    while (!(I2CMSST & 0x40));
    I2CMSST &= ~0x40;
}

void Start()
{
    I2MSCR = 0x01;           //发送 START 命令
    Wait();
}

void SendData(char dat)
{
    I2CTXD = dat;           //写数据到数据缓冲区
    I2MSCR = 0x02;           //发送 SEND 命令
    Wait();
}

void RecvACK()
{
    I2MSCR = 0x03;           //发送读 ACK 命令
    Wait();
}

char RecvData()
{
    I2MSCR = 0x04;           //发送 RECV 命令
    Wait();
    return I2CRXD;
}

void SendACK()
{
    I2CMSST = 0x00;           //设置 ACK 信号
    I2MSCR = 0x05;           //发送 ACK 命令
    Wait();
}

void SendNAK()
{
    I2CMSST = 0x01;           //设置 NAK 信号
    I2MSCR = 0x05;           //发送 ACK 命令
    Wait();
}

void Stop()
{

```

```

    I2CMSCR = 0x06;                //发送 STOP 命令
    Wait();
}

void Delay()
{
    int i;

    for (i=0; i<3000; i++)
    {
        _nop_();
        _nop_();
        _nop_();
        _nop_();
    }
}

void main()
{
    P1M0 = 0x00;
    P1M1 = 0x00;
    P3M0 = 0x00;
    P3M1 = 0x00;
    P5M0 = 0x00;
    P5M1 = 0x00;

    P_SW2 = 0x80;

    I2CCFG = 0xe0;                //使能 I2C 主机模式
    I2CMSST = 0x00;

    Start();                      //发送起始命令
    SendData(0xa2);               //发送设备地址+写命令
    RecvACK();
    SendData(0x02);               //发送存储地址
    RecvACK();
    SendData(0x00);               //设置秒值
    RecvACK();
    SendData(0x00);               //设置分钟值
    RecvACK();
    SendData(0x12);               //设置小时值
    RecvACK();
    Stop();                       //发送停止命令

    while (1)
    {
        Start();                  //发送起始命令
        SendData(0xa2);           //发送设备地址+写命令
        RecvACK();
        SendData(0x02);           //发送存储地址
        RecvACK();
        Start();                  //发送起始命令
        SendData(0xa3);           //发送设备地址+读命令
        RecvACK();
        P0 = RecvData();           //读取秒值
        SendACK();
        P2 = RecvData();           //读取分钟值
        SendACK();
        P3 = RecvData();           //读取小时值
    }
}

```

```

    SendNAK();
    Stop(); //发送停止命令

    Delay();
}
}

```

## 19.4.4 I<sup>2</sup>C从机模式（中断方式）

### 汇编代码

;测试工作频率为11.0592MHz

```

P_SW2      DATA      0BAH

I2CCFG     XDATA      0FE80H
I2CMSCR    XDATA      0FE81H
I2CMSST    XDATA      0FE82H
I2CSLCR    XDATA      0FE83H
I2CSLST    XDATA      0FE84H
I2CSLADR   XDATA      0FE85H
I2CTXD     XDATA      0FE86H
I2CRXD     XDATA      0FE87H

SDA        BIT        P1.4
SCL        BIT        P1.5
ISDA       BIT        20H.0 ;设备地址标志
ISMA       BIT        20H.1 ;存储地址标志

ADDR       DATA      21H

P1MI       DATA      091H
P1M0       DATA      092H
P3MI       DATA      0B1H
P3M0       DATA      0B2H
P5MI       DATA      0C9H
P5M0       DATA      0CAH

          ORG          0000H
          LJMP         MAIN
          ORG          00C3H
          LJMP         I2CISR

          ORG          0100H
I2CISR:
          PUSH         ACC
          PUSH         PSW
          PUSH         DPL
          PUSH         DPH
          MOV          DPTR,#I2CSLST ;检测从机状态
          MOVX        A,@DPTR
          JB          ACC.6,STARTIF
          JB          ACC.5,RXIF
          JB          ACC.4,TXIF
          JB          ACC.3,STOPIF

ISREXIT:
          POP          DPH
          POP          DPL
          POP          PSW

```

```

    POP        ACC
    RETI

STARTIF:
    ANL        A,#NOT 40H           ;处理 START 事件
    MOVX       @DPTR,A
    JMP        ISREXIT

RXIF:
    ANL        A,#NOT 20H           ;处理 RECV 事件
    MOVX       @DPTR,A
    MOV        DPTR,#I2CRXD
    MOVX       A,@DPTR
    JBC        ISDA,RXDA
    JBC        ISMA,RXMA
    MOV        R0,ADDR             ;处理 RECV 事件 (RECV DATA)
    MOVX       @R0,A
    INC        ADDR
    JMP        ISREXIT

RXDA:
    JMP        ISREXIT             ;处理 RECV 事件 (RECV DEVICE ADDR)

RXMA:
    MOV        ADDR,A             ;处理 RECV 事件 (RECV MEMORY ADDR)
    MOV        R0,A
    MOVX       A,@R0
    MOV        DPTR,#I2CTXD
    MOVX       @DPTR,A
    JMP        ISREXIT

TXIF:
    ANL        A,#NOT 10H           ;处理 SEND 事件
    MOVX       @DPTR,A
    JB         ACC.1,RXNAK
    INC        ADDR
    MOV        R0,ADDR
    MOVX       A,@R0
    MOV        DPTR,#I2CTXD
    MOVX       @DPTR,A
    JMP        ISREXIT

RXNAK:
    MOVX       A,#0FFH
    MOV        DPTR,#I2CTXD
    MOVX       @DPTR,A
    JMP        ISREXIT

STOPIF:
    ANL        A,#NOT 08H           ;处理 STOP 事件
    MOVX       @DPTR,A
    SETB       ISDA
    SETB       ISMA
    JMP        ISREXIT

MAIN:
    MOV        SP,#5FH
    MOV        P1M0,#00H
    MOV        P1M1,#00H
    MOV        P3M0,#00H
    MOV        P3M1,#00H
    MOV        P5M0,#00H
    MOV        P5M1,#00H
    MOV        P_SW2,#80H

    MOV        P_SW2,#80H

```

```

MOV      A,#1000001B          ;使能 I2C 从机模式
MOV      DPTR,#I2CCFG
MOVX     @DPTR,A
MOV      A,#01011010B        ;设置从机设备地址为5A
MOV      DPTR,#I2CSLADR
MOVX     @DPTR,A
MOV      A,#00000000B
MOV      DPTR,#I2CSLST
MOVX     @DPTR,A
MOV      A,#01111000B        ;使能从机模式中断
MOV      DPTR,#I2CSLCR
MOVX     @DPTR,A

SETB     ISDA                 ;用户变量初始化
SETB     ISMA
CLR      A
MOV      ADDR,A
MOV      R0,A
MOVX     A,@R0
MOV      DPTR,#I2CTXD
MOVX     @DPTR,A

SETB     EA

SJMP     $

END

```

## C 语言代码

//测试工作频率为11.0592MHz

```

#include "reg51.h"
#include "intrins.h"

sfr      P_SW2      = 0xba;

#define I2CCFG      (*(unsigned char volatile xdata *)0xfe80)
#define I2CMSCR     (*(unsigned char volatile xdata *)0xfe81)
#define I2CMSST    (*(unsigned char volatile xdata *)0xfe82)
#define I2CSLCR    (*(unsigned char volatile xdata *)0xfe83)
#define I2CSLST    (*(unsigned char volatile xdata *)0xfe84)
#define I2CSLADR   (*(unsigned char volatile xdata *)0xfe85)
#define I2CTXD     (*(unsigned char volatile xdata *)0xfe86)
#define I2CRXD     (*(unsigned char volatile xdata *)0xfe87)

sfr      P1M1      = 0x91;
sfr      P1M0      = 0x92;
sfr      P3M1      = 0xb1;
sfr      P3M0      = 0xb2;
sfr      P5M1      = 0xc9;
sfr      P5M0      = 0xca;

sbit     SDA       = P1^4;
sbit     SCL       = P1^5;

bit      isda;     //设备地址标志
bit      isma;     //存储地址标志

```



```

unsigned char      addr;
unsigned char pdata buffer[256];

void I2C_Isr() interrupt 24
{
    _push_(P_SW2);
    P_SW2 |= 0x80;

    if (I2CSLST & 0x40)
    {
        I2CSLST &= ~0x40;           //处理 START 事件
    }
    else if (I2CSLST & 0x20)
    {
        I2CSLST &= ~0x20;         //处理 RECV 事件
        if (isda)
        {
            isda = 0;             //处理 RECV 事件 (RECV DEVICE ADDR)
        }
        else if (isma)
        {
            isma = 0;             //处理 RECV 事件 (RECV MEMORY ADDR)
            addr = I2CRXD;
            I2CTXD = buffer[addr];
        }
        else
        {
            buffer[addr++] = I2CRXD; //处理 RECV 事件 (RECV DATA)
        }
    }
    else if (I2CSLST & 0x10)
    {
        I2CSLST &= ~0x10;         //处理 SEND 事件
        if (I2CSLST & 0x02)
        {
            I2CTXD = 0xff;        //接收到 NAK 则停止读取数据
        }
        else
        {
            I2CTXD = buffer[++addr]; //接收到 ACK 则继续读取数据
        }
    }
    else if (I2CSLST & 0x08)
    {
        I2CSLST &= ~0x08;         //处理 STOP 事件
        isda = 1;
        isma = 1;
    }

    _pop_(P_SW2);
}

void main()
{
    P1M0 = 0x00;
    P1M1 = 0x00;
    P3M0 = 0x00;
    P3M1 = 0x00;
    P5M0 = 0x00;
}

```

```

P5MI = 0x00;

P_SW2 = 0x80;

I2CCFG = 0x81;           //使能I2C 从机模式
I2CSLADR = 0x5a;        //设置从机设备地址为5A
I2CSLST = 0x00;
I2CSLCR = 0x78;        //使能从机模式中断
EA = 1;

isda = 1;               //用户变量初始化
isma = 1;
addr = 0;
I2CTXD = buffer[addr];

while (1);
}

```

## 19.4.5 I<sup>2</sup>C从机模式（查询方式）

### 汇编代码

;测试工作频率为11.0592MHz;

P_SW2	DATA	0BAH	
I2CCFG	XDATA	0FE80H	
I2CMSCR	XDATA	0FE81H	
I2CMSST	XDATA	0FE82H	
I2CSLCR	XDATA	0FE83H	
I2CSLST	XDATA	0FE84H	
I2CSLADR	XDATA	0FE85H	
I2CTXD	XDATA	0FE86H	
I2CRXD	XDATA	0FE87H	
SDA	BIT	P1.4	
SCL	BIT	P1.5	
ISDA	BIT	20H.0	;设备地址标志
ISMA	BIT	20H.1	;存储地址标志
ADDR	DATA	21H	
P1M1	DATA	091H	
P1M0	DATA	092H	
P3M1	DATA	0B1H	
P3M0	DATA	0B2H	
P5M1	DATA	0C9H	
P5M0	DATA	0CAH	
	ORG	0000H	
	LJMP	MAIN	
	ORG	0100H	
MAIN:	MOV	SP, #5FH	
	MOV	P1M0, #00H	
	MOV	P1M1, #00H	
	MOV	P3M0, #00H	
	MOV	P3M1, #00H	

```

MOV      P5M0, #00H
MOV      P5M1, #00H
MOV      P_SW2, #80H

MOV      P_SW2, #80H

MOV      A, #1000001B           ; 使能 I2C 从机模式
MOV      DPTR, #I2CCFG
MOVX     @DPTR, A
MOV      A, #01011010B        ; 设置从机设备地址为 5A
MOV      DPTR, #I2CSLADR
MOVX     @DPTR, A
MOV      A, #00000000B
MOV      DPTR, #I2CSLST
MOVX     @DPTR, A
MOV      A, #00000000B        ; 禁止从机模式中断
MOV      DPTR, #I2CSLCR
MOVX     @DPTR, A

SETB     ISDA                 ; 用户变量初始化
SETB     ISMA
CLR      A
MOV      ADDR, A
MOV      R0, A
MOVX     A, @R0
MOV      DPTR, #I2CTXD
MOVX     @DPTR, A

LOOP:
MOV      DPTR, #I2CSLST        ; 检测从机状态
MOVX     A, @DPTR
JB       ACC.6, STARTIF
JB       ACC.5, RXIF
JB       ACC.4, TXIF
JB       ACC.3, STOPIF
JMP      LOOP

STARTIF:
ANL      A, #NOT 40H           ; 处理 START 事件
MOVX     @DPTR, A
JMP      LOOP

RXIF:
ANL      A, #NOT 20H           ; 处理 RECV 事件
MOVX     @DPTR, A
MOV      DPTR, #I2CRXD
MOVX     A, @DPTR
JBC      ISDA, RXDA
JBC      ISMA, RXMA
MOV      R0, ADDR             ; 处理 RECV 事件 (RECV DATA)
MOVX     @R0, A
INC      ADDR
JMP      LOOP

RXDA:
JMP      LOOP                 ; 处理 RECV 事件 (RECV DEVICE ADDR)

RXMA:
MOV      ADDR, A              ; 处理 RECV 事件 (RECV MEMORY ADDR)
MOV      R0, A
MOVX     A, @R0
MOV      DPTR, #I2CTXD
MOVX     @DPTR, A

```

```

JMP      LOOP
TXIF:
ANL      A,#NOT 10H           ;处理 SEND 事件
MOVX     @DPTR,A
JB       ACC.1,RXNAK
INC      ADDR
MOV      R0,ADDR
MOVX     A,@R0
MOV      DPTR,#I2CTXD
MOVX     @DPTR,A
JMP      LOOP
RXNAK:
MOVX     A,#0FFH
MOV      DPTR,#I2CTXD
MOVX     @DPTR,A
JMP      LOOP
STOPIF:
ANL      A,#NOT 08H         ;处理 STOP 事件
MOVX     @DPTR,A
SETB     ISDA
SETB     ISMA
JMP      LOOP

END

```

## C 语言代码

```
//测试工作频率为11.0592MHz
```

```

#include "reg51.h"
#include "intrins.h"

sfr      P_SW2      = 0xba;

#define I2CCFG      (*(unsigned char volatile xdata *)0xfe80)
#define I2CMSCR     (*(unsigned char volatile xdata *)0xfe81)
#define I2CMSST     (*(unsigned char volatile xdata *)0xfe82)
#define I2CSLCR     (*(unsigned char volatile xdata *)0xfe83)
#define I2CSLST     (*(unsigned char volatile xdata *)0xfe84)
#define I2CSLADR    (*(unsigned char volatile xdata *)0xfe85)
#define I2CTXD      (*(unsigned char volatile xdata *)0xfe86)
#define I2CRXD      (*(unsigned char volatile xdata *)0xfe87)

sfr      P1M1       = 0x91;
sfr      P1M0       = 0x92;
sfr      P3M1       = 0xb1;
sfr      P3M0       = 0xb2;
sfr      P5M1       = 0xc9;
sfr      P5M0       = 0xca;

sbit     SDA        = P1^4;
sbit     SCL        = P1^5;

bit       isda;           //设备地址标志
bit       isma;         //存储地址标志
unsigned char  addr;
unsigned char  pdata     buffer[256];

void main()

```

```

{
    P1M0 = 0x00;
    P1M1 = 0x00;
    P3M0 = 0x00;
    P3M1 = 0x00;
    P5M0 = 0x00;
    P5M1 = 0x00;

    P_SW2 = 0x80;

    I2CCFG = 0x81;           //使能 I2C 从机模式
    I2CSLADR = 0x5a;        //设置从机设备地址为 5A
    I2CSLST = 0x00;
    I2CSLCR = 0x00;        //禁止从机模式中断

    isda = 1;               //用户变量初始化
    isma = 1;
    addr = 0;
    I2CTXD = buffer[addr];

    while (1)
    {
        if (I2CSLST & 0x40)
        {
            I2CSLST &= ~0x40;           //处理 START 事件
        }
        else if (I2CSLST & 0x20)
        {
            I2CSLST &= ~0x20;           //处理 RECV 事件
            if (isda)
            {
                isda = 0;               //处理 RECV 事件 (RECV DEVICE ADDR)
            }
            else if (isma)
            {
                isma = 0;               //处理 RECV 事件 (RECV MEMORY ADDR)
                addr = I2CRXD;
                I2CTXD = buffer[addr];
            }
            else
            {
                buffer[addr++] = I2CRXD; //处理 RECV 事件 (RECV DATA)
            }
        }
        else if (I2CSLST & 0x10)
        {
            I2CSLST &= ~0x10;           //处理 SEND 事件
            if (I2CSLST & 0x02)
            {
                I2CTXD = 0xff;           //接收到 NAK 则停止读取数据
            }
            else
            {
                I2CTXD = buffer[++addr]; //接收到 ACK 则继续读取数据
            }
        }
        else if (I2CSLST & 0x08)
        {
            I2CSLST &= ~0x08;           //处理 STOP 事件
        }
    }
}

```

```

        isda = 1;
        isma = 1;
    }
}
}

```

## 19.4.6 测试I<sup>2</sup>C从机模式代码的主机代码

### 汇编代码

;测试工作频率为11.0592MHz;

```

P_SW2      DATA      0BAH

I2CCFG     XDATA      0FE80H
I2CMSCR    XDATA      0FE81H
I2CMSST    XDATA      0FE82H
I2CSLCR    XDATA      0FE83H
I2CSLST    XDATA      0FE84H
I2CSLADR   XDATA      0FE85H
I2CTXD     XDATA      0FE86H
I2CRXD     XDATA      0FE87H

SDA        BIT        P1.4
SCL        BIT        P1.5

P1M1       DATA      091H
P1M0       DATA      092H
P3M1       DATA      0B1H
P3M0       DATA      0B2H
P5M1       DATA      0C9H
P5M0       DATA      0CAH

            ORG        0000H
            LJMP      MAIN

            ORG        0100H

START:
            MOV        A,#0000001B          ;发送START 命令
            MOV        DPTR,#I2CMSCR
            MOVX       @DPTR,A
            JMP        WAIT

SENDDATA:
            MOV        DPTR,#I2CTXD        ;写数据到数据缓冲区
            MOVX       @DPTR,A
            MOV        A,#0000010B        ;发送SEND 命令
            MOV        DPTR,#I2CMSCR
            MOVX       @DPTR,A
            JMP        WAIT

RECVACK:
            MOV        A,#0000011B        ;发送读ACK 命令
            MOV        DPTR,#I2CMSCR
            MOVX       @DPTR,A
            JMP        WAIT

RECVDATA:
            MOV        A,#00000100B       ;发送RECV 命令
            MOV        DPTR,#I2CMSCR
            MOVX       @DPTR,A
            CALL       WAIT

```

```

MOV DPTR,#I2CRXD ;从数据缓冲区读取数据
MOVX A,@DPTR
RET

SENDACK:
MOV A,#00000000B ;设置ACK 信号
MOV DPTR,#I2CMSST
MOVX @DPTR,A
MOV A,#00000101B ;发送ACK 命令
MOV DPTR,#I2CMSCR
MOVX @DPTR,A
JMP WAIT

SENDNAK:
MOV A,#00000001B ;设置NAK 信号
MOV DPTR,#I2CMSST
MOVX @DPTR,A
MOV A,#00000101B ;发送ACK 命令
MOV DPTR,#I2CMSCR
MOVX @DPTR,A
JMP WAIT

STOP:
MOV A,#00000110B ;发送STOP 命令
MOV DPTR,#I2CMSCR
MOVX @DPTR,A
JMP WAIT

WAIT:
MOV DPTR,#I2CMSST ;清中断标志
MOVX A,@DPTR
JNB ACC.6,WAIT
ANL A,#NOT 40H
MOVX @DPTR,A
RET

DELAY:
MOV R0,#0
MOV R1,#0

DELAY1:
NOP
NOP
NOP
NOP
DJNZ R1,DELAY1
DJNZ R0,DELAY1
RET

MAIN:
MOV SP,#5FH
MOV P1M0,#00H
MOV P1M1,#00H
MOV P3M0,#00H
MOV P3M1,#00H
MOV P5M0,#00H
MOV P5M1,#00H
MOV P_SW2,#80H

MOV A,#11100000B ;设置I2C 模块为主机模式
MOV DPTR,#I2CCFG
MOVX @DPTR,A
MOV A,#00000000B
MOV DPTR,#I2CMSST

```

```

MOVX    @DPTR,A

CALL    START                ;发送起始命令
MOV     A,#5AH                ;从机地址为5A
CALL    SENDDATA              ;发送设备地址+写命令
CALL    RECVACK
MOV     A,#000H                ;发送存储地址
CALL    SENDDATA
CALL    RECVACK
MOV     A,#12H                ;写测试数据1
CALL    SENDDATA
CALL    RECVACK
MOV     A,#78H                ;写测试数据2
CALL    SENDDATA
CALL    RECVACK
CALL    STOP                  ;发送停止命令

CALL    DELAY                ;等待设备写数据

CALL    START                ;发送起始命令
MOV     A,#5AH                ;发送设备地址+写命令
CALL    SENDDATA
CALL    RECVACK
MOV     A,#000H                ;发送存储地址
CALL    SENDDATA
CALL    RECVACK
CALL    START                ;发送起始命令
MOV     A,#5BH                ;发送设备地址+读命令
CALL    SENDDATA
CALL    RECVACK
CALL    RECVDATA              ;读取数据1
MOV     P0,A
CALL    SENDACK
CALL    RECVDATA              ;读取数据2
MOV     P2,A
CALL    SENDNAK
CALL    STOP                  ;发送停止命令

JMP     $

END

```

## C 语言代码

//测试工作频率为11.0592MHz

```

#include "reg51.h"
#include "intrins.h"

sfr     P_SW2      = 0xba;

#define I2CCFG      (*(unsigned char volatile xdata *)0xfe80)
#define I2CMSCR     (*(unsigned char volatile xdata *)0xfe81)
#define I2CMSST     (*(unsigned char volatile xdata *)0xfe82)
#define I2CSLCR     (*(unsigned char volatile xdata *)0xfe83)
#define I2CSLST     (*(unsigned char volatile xdata *)0xfe84)
#define I2CSLADR    (*(unsigned char volatile xdata *)0xfe85)
#define I2CTXD      (*(unsigned char volatile xdata *)0xfe86)
#define I2CRXD      (*(unsigned char volatile xdata *)0xfe87)

```



```

sfr    P1M1    = 0x91;
sfr    P1M0    = 0x92;
sfr    P3M1    = 0xb1;
sfr    P3M0    = 0xb2;
sfr    P5M1    = 0xc9;
sfr    P5M0    = 0xca;

```

```

sbit   SDA     = P1^4;
sbit   SCL     = P1^5;

```

```
void Wait()
```

```
{
    while (!(I2CMSST & 0x40));
    I2CMSST &= ~0x40;
}
```

```
void Start()
```

```
{
    I2MSCR = 0x01;           //发送 START 命令
    Wait();
}
```

```
void SendData(char dat)
```

```
{
    I2CTXD = dat;           //写数据到数据缓冲区
    I2MSCR = 0x02;           //发送 SEND 命令
    Wait();
}
```

```
void RecvACK()
```

```
{
    I2MSCR = 0x03;           //发送读 ACK 命令
    Wait();
}
```

```
char RecvData()
```

```
{
    I2MSCR = 0x04;           //发送 RECV 命令
    Wait();
    return I2CRXD;
}
```

```
void SendACK()
```

```
{
    I2CMSST = 0x00;           //设置 ACK 信号
    I2MSCR = 0x05;           //发送 ACK 命令
    Wait();
}
```

```
void SendNAK()
```

```
{
    I2CMSST = 0x01;           //设置 NAK 信号
    I2MSCR = 0x05;           //发送 ACK 命令
    Wait();
}
```

```
void Stop()
```

```
{
```

```

    I2CMSCR = 0x06; //发送 STOP 命令
    Wait();
}

void Delay()
{
    int i;

    for (i=0; i<3000; i++)
    {
        _nop_();
        _nop_();
        _nop_();
        _nop_();
    }
}

void main()
{
    P1M0 = 0x00;
    P1M1 = 0x00;
    P3M0 = 0x00;
    P3M1 = 0x00;
    P5M0 = 0x00;
    P5M1 = 0x00;

    P_SW2 = 0x80;

    I2CCFG = 0xe0; //使能 I2C 主机模式
    I2CMSST = 0x00;

    Start(); //发送起始命令
    SendData(0x5a); //发送设备地址+写命令
    RecvACK();
    SendData(0x00); //发送存储地址
    RecvACK();
    SendData(0x12); //写测试数据 1
    RecvACK();
    SendData(0x78); //写测试数据 2
    RecvACK();
    Stop(); //发送停止命令

    Start(); //发送起始命令
    SendData(0x5a); //发送设备地址+写命令
    RecvACK();
    SendData(0x00); //发送存储地址高字节
    RecvACK();
    Start(); //发送起始命令
    SendData(0x5b); //发送设备地址+读命令
    RecvACK();
    P0 = RecvData(); //读取数据 1
    SendACK();
    P2 = RecvData(); //读取数据 2
    SendNAK();
    Stop(); //发送停止命令

    P_SW2 = 0x00;

    while (1);
}

```

}

STC MCU

## 20 增强型双数据指针

STC8G 系列的单片机内部集成了两组 16 位的数据指针。通过程序控制, 可实现数据指针自动递增或递减功能以及两组数据指针的自动切换功能

相关的特殊功能寄存器

符号	描述	地址	位地址与符号								复位值
			B7	B6	B5	B4	B3	B2	B1	B0	
DPL	数据指针 (低字节)	82H									0000,0000
DPH	数据指针 (高字节)	83H									0000,0000
DPL1	第二组数据指针 (低字节)	E4H									0000,0000
DPH1	第二组数据指针 (高字节)	E5H									0000,0000
DPS	DPTR 指针选择器	E3H	ID1	ID0	TSL	AU1	AU0	-	-	SEL	0000,0xx0
TA	DPTR 时序控制寄存器	AEH									0000,0000

### 第 1 组 16 位数据指针寄存器 (DPTR0)

符号	地址	B7	B6	B5	B4	B3	B2	B1	B0
DPL	82H								
DPH	83H								

DPL为低8位数据 (低字节)

DPH为高8位数据 (高字节)

DPL和DPH组合为第一组16位数据指针寄存器DPTR0

### 第 2 组 16 位数据指针寄存器 (DPTR1)

符号	地址	B7	B6	B5	B4	B3	B2	B1	B0
DPL1	E4H								
DPH1	E5H								

DPL1为低8位数据 (低字节)

DPH1为高8位数据 (高字节)

DPL1和DPH1组合为第二组16位数据指针寄存器DPTR1

### 数据指针控制寄存器

符号	地址	B7	B6	B5	B4	B3	B2	B1	B0
DPS	E3H	ID1	ID0	TSL	AU1	AU0	-	-	SEL

ID1: 控制DPTR1自动递增方式

0: DPTR1 自动递增

1: DPTR1 自动递减

ID0: 控制DPTR0自动递增方式

0: DPTR0 自动递增

1: DPTR0 自动递减

TSL: DPTR0/DPTR1 自动切换控制 (自动对SEL进行取反)

0: 关闭自动切换功能

1: 使能自动切换功能

当 TSL 位被置 1 后，每当执行完成相关指令后，系统会自动将 SEL 位取反。

与 TSL 相关的指令包括如下指令：

```
MOV    DPTR,#data16
INC    DPTR
MOVC   A,@A+DPTR
MOVX   A,@DPTR
MOVX   @DPTR,A
```

AU1/AU0：使能DPTR1/DPTR0使用ID1/ID0控制位进行自动递增/递减控制

0：关闭自动递增/递减功能

1：使能自动递增/递减功能

注意：在写保护模式下，AU0 和 AU1 位无法直接单独使能，若单独使能 AU1 位，则 AU0 位也会被自动使能，若单独使能 AU0，没有效果。若需要单独使能 AU1 或者 AU0，则必须使用 TA 寄存器触发 DPS 的保护机制（参考 TA 寄存器的说明）。另外，只有执行下面的 3 条指令后才会对 DPTR0/DPTR1 进行自动递增/递减操作。3 条相关指令如下：

```
MOVC   A,@A+DPTR
MOVX   A,@DPTR
MOVX   @DPTR,A
```

SEL：选择DPTR0/DPTR1作为当前的目标DPTR

0：选择 DPTR0 作为目标 DPTR

1：选择 DPTR1 作为目标 DPTR

SEL 选择目标 DPTR 对下面指令有效：

```
MOV    DPTR,#data16
INC    DPTR
MOVC   A,@A+DPTR
MOVX   A,@DPTR
MOVX   @DPTR,A
JMP    @A+DPTR
```

### 数据指针控制寄存器

符号	地址	B7	B6	B5	B4	B3	B2	B1	B0
TA	AEH								

TA 寄存器是对 DPS 寄存器中的 AU1 和 AU0 进行写保护的。由于程序无法对 DPS 中的 AU1 和 AU0 进行单独的写入，所以当需要单独使能 AU1 或者 AU0 时，必须使用 TA 寄存器进行触发。TA 寄存器是只写寄存器。

当需要对 AU1 或者 AU0 进行单独使能时，必须按照如下的步骤进行操作：

```
CLR    EA           ;关闭中断（必需）
MOV    TA,#0AAH    ;写入触发命令序列 1
                          ;此处不能有其他任何指令
MOV    TA,#55H     ;写入触发命令序列 2
                          ;此处不能有其他任何指令
MOV    DPS,#xxH    ;写保护暂时关闭，可向 DPS 中写入任何值
                          ;DSP 再次进行写保护状态
SETB   EA         ;打开中断（如有必要）
```

## 20.1 范例程序

### 20.1.1 示例代码 1

将程序空间 1000H~1003H 的 4 个字节数据反向复制到扩展 RAM 的 0100H~0103H 中，即

C:1000H → X:0103H

C:1001H → X:0102H

C:1002H → X:0101H

C:1003H → X:0100H

#### 汇编代码

;测试工作频率为 11.0592MHz

```

P1M1      DATA      091H
P1M0      DATA      092H
P3M1      DATA      0B1H
P3M0      DATA      0B2H
P5M1      DATA      0C9H
P5M0      DATA      0CAH

          ORG         0000H
          LJMP        MAIN

MAIN:
          ORG         0100H

          MOV         SP, #5FH
          MOV         P1M0, #00H
          MOV         P1M1, #00H
          MOV         P3M0, #00H
          MOV         P3M1, #00H
          MOV         P5M0, #00H
          MOV         P5M1, #00H

          MOV         DPS, #00100000B      ;使能 TSL, 并选择 DPTR0
          MOV         DPTR, #1000H         ;将 1000H 写入 DPTR0 后选择 DPTR1 为 DPTR
          MOV         DPTR, #0103H        ;将 0103H 写入 DPTR1 中
          MOV         DPS, #10111000B     ;设置 DPTR1 为递减模式, DPTR0 为递增模式, 使能 TSL
                                          ;AU0 和 AU1, 并选择 DPTR0 为当前的 DPTR
          MOV         R7, #4              ;设置数据复制个数

COPY_NEXT:
          CLR         A                    ;
          MOVC        A, @A+DPTR          ;从 DPTR0 所指的程序空间读取数据,
                                          ;完成后 DPTR0 自动加 1 并将 DPTR1 设置为 DPTR
          MOVX        @DPTR, A           ;将 ACC 的数据写入到 DPTR1 所指的 XDATA 中,
                                          ;完成后 DPTR1 自动减 1 并将 DPTR0 设置为 DPTR
          DJNZ        R7, COPY_NEXT      ;
          SJMP        $

          END

```

### 20.1.2 示例代码 2

将扩展 RAM 的 0100H~0103H 中的数据依次发送到 P0 口

#### 汇编代码

;测试工作频率为11.0592MHz

```

P1M1      DATA      091H
P1M0      DATA      092H
P3M1      DATA      0B1H
P3M0      DATA      0B2H
P5M1      DATA      0C9H
P5M0      DATA      0CAH

          ORG         0000H
          LJMP        MAIN

MAIN:     ORG         0100H

          MOV         SP, #5FH
          MOV         P1M0, #00H
          MOV         P1M1, #00H
          MOV         P3M0, #00H
          MOV         P3M1, #00H
          MOV         P5M0, #00H
          MOV         P5M1, #00H

          CLR         EA                      ;关闭中断
          MOV         TA, #0AAH              ;写入DPS 写保护触发命令1
          MOV         TA, #55H              ;写入DPS 写保护触发命令2
          MOV         DPS, #00001000B      ;DPTR0 递增,单独使能AU0,并选择DPTR0
          SETB        EA                      ;打开中断
          MOV         DPTR, #0100H         ;将0100H 写入DPTR0 中
          MOVX        A, @DPTR              ;从DPTR0 所指的XRAM 读取数据后DPTR0 自动加1
          MOV         P0, A                 ;数据输出到P0 口
          MOVX        A, @DPTR              ;从DPTR0 所指的XRAM 读取数据后DPTR0 自动加1
          MOV         P0, A                 ;数据输出到P0 口
          MOVX        A, @DPTR              ;从DPTR0 所指的XRAM 读取数据后DPTR0 自动加1
          MOV         P0, A                 ;数据输出到P0 口
          MOVX        A, @DPTR              ;从DPTR0 所指的XRAM 读取数据后DPTR0 自动加1
          MOV         P0, A                 ;数据输出到P0 口

          SJMP        $

          END

```

# 附录C 使用第三方MCU对STC8G系列单片机 进行ISP下载范例程序

## C 语言代码

//注意:使用本代码对STC8G系列的单片机进行下载时,必须要执行了Download代码之后,  
//才能给目标芯片上电,否则目标芯片将无法正确下载

```
#include "reg51.h"

typedef bit          BOOL;
typedef unsigned char BYTE;
typedef unsigned short WORD;

//宏、常量定义
#define FALSE        0
#define TRUE         1
#define LOBYTE(w)    ((BYTE)(WORD)(w))
#define HIBYTE(w)    ((BYTE)((WORD)(w) >> 8))

#define MINBAUD      2400L
#define MAXBAUD      115200L

#define FOSC         11059200L //主控芯片工作频率
#define BR(n)        (65536 - FOSC/4/(n)) //主控芯片串口波特率计算公式
#define TMS          (65536 - FOSC/1000) //主控芯片1ms 定时初值

#define FUSER        24000000L //STC8G 系列目标芯片工作频率
#define RL(n)        (65536 - FUSER/4/(n)) //STC8G 系列目标芯片串口波特率计算公式

sfr  AUXR = 0x8e;
sfr  P3M1 = 0xB1;
sfr  P3M0 = 0xB2;

//变量定义
BOOL f1ms; //1ms 标志位
BOOL UartBusy; //串口发送忙标志位
BOOL UartReceived; //串口数据接收完成标志位
BYTE UartRecvStep; //串口数据接收控制
BYTE TimeOut; //串口通讯超时计数器
BYTE xdata TxBuffer[256]; //串口数据发送缓冲区
BYTE xdata RxBuffer[256]; //串口数据接收缓冲区
char code DEMO[256]; //演示代码数据

//函数声明
void Initial(void);
void DelayXms(WORD x);
BYTE UartSend(BYTE dat);
void CommInit(void);
void CommSend(BYTE size);
BOOL Download(BYTE *pdat, long size);
```



```
//主函数入口
void main(void)
{
    P3M0 = 0x00;
    P3M1 = 0x00;

    Initial();
    if (Download(DEMO, 256))
    {
        // 下载成功
        P3 = 0xff;
        DelayXms(500);
        P3 = 0x00;
        DelayXms(500);
        P3 = 0xff;
        DelayXms(500);
        P3 = 0x00;
        DelayXms(500);
        P3 = 0xff;
        DelayXms(500);
        P3 = 0x00;
        DelayXms(500);
        P3 = 0xff;
    }
    else
    {
        // 下载失败
        P3 = 0xff;
        DelayXms(500);
        P3 = 0xf3;
        DelayXms(500);
        P3 = 0xff;
        DelayXms(500);
        P3 = 0xf3;
        DelayXms(500);
        P3 = 0xff;
        DelayXms(500);
        P3 = 0xf3;
        DelayXms(500);
        P3 = 0xff;
    }

    while (1);
}

//1ms 定时器中断服务程序
void tm0(void) interrupt 1
{
    static BYTE Counter100;

    f1ms = TRUE;
    if (Counter100-- == 0)
    {
        Counter100 = 100;
        if (TimeOut) TimeOut--;
    }
}
```

---

// 串口中断服务程序

void uart(void) interrupt 4

{

static WORD RecvSum;

static BYTE RecvIndex;

static BYTE RecvCount;

BYTE dat;

if (TI)

{

TI = 0;

UartBusy = FALSE;

}

if (RI)

{

RI = 0;

dat = SBUF;

switch (UartRecvStep)

{

case 1:

if (dat != 0xb9) goto L\_CheckFirst;

UartRecvStep++;

break;

case 2:

if (dat != 0x68) goto L\_CheckFirst;

UartRecvStep++;

break;

case 3:

if (dat != 0x00) goto L\_CheckFirst;

UartRecvStep++;

break;

case 4:

RecvSum = 0x68 + dat;

RecvCount = dat - 6;

RecvIndex = 0;

UartRecvStep++;

break;

case 5:

RecvSum += dat;

RxBuffer[RecvIndex++] = dat;

if (RecvIndex == RecvCount) UartRecvStep++;

break;

case 6:

if (dat != HIBYTE(RecvSum)) goto L\_CheckFirst;

UartRecvStep++;

break;

case 7:

if (dat != LOBYTE(RecvSum)) goto L\_CheckFirst;

UartRecvStep++;

break;

case 8:

if (dat != 0x16) goto L\_CheckFirst;

UartReceived = TRUE;

UartRecvStep++;

break;

L\_CheckFirst:

case 0:

default:

```

        CommInit();
        UartRecvStep = (dat == 0x46? 1 : 0);
        break;
    }
}

//系统初始化
void Initial(void)
{
    UartBusy = FALSE;

    SCON = 0xd0;           //串口数据模式必须为8位数据+1位偶检验
    AUXR = 0xc0;
    TMOD = 0x00;
    TH0 = HIBYTE(TIMES);
    TL0 = LOBYTE(TIMES);
    TR0 = 1;
    TH1 = HIBYTE(BR(MINBAUD));
    TL1 = LOBYTE(BR(MINBAUD));
    TR1 = 1;
    ET0 = 1;
    ES = 1;
    EA = 1;
}

//Xms 延时程序
void DelayXms(WORD x)
{
    do
    {
        f1ms = FALSE;
        while (!f1ms);
    } while (x--);
}

//串口数据发送程序
BYTE UartSend(BYTE dat)
{
    while (UartBusy);

    UartBusy = TRUE;
    ACC = dat;
    TB8 = P;
    SBUF = ACC;

    return dat;
}

//串口通讯初始化
void CommInit(void)
{
    UartRecvStep = 0;
    TimeOut = 20;
    UartReceived = FALSE;
}

//发送串口通讯数据包
void CommSend(BYTE size)

```

```

{
    WORD sum;
    BYTE i;

    UartSend(0x46);
    UartSend(0xb9);
    UartSend(0x6a);
    UartSend(0x00);
    sum = size + 6 + 0x6a;
    UartSend(size + 6);
    for (i=0; i<size; i++)
    {
        sum += UartSend(TxBuffer[i]);
    }
    UartSend(HIBYTE(sum));
    UartSend(LOBYTE(sum));
    UartSend(0x16);
    while (UartBusy);

    CommInit();
}

```

*//对STC15H系列的芯片进行ISP下载程序*  
**BOOL** Download(**BYTE** \*pdat, long size)

```

{
    BYTE arg;
    BYTE offset;
    BYTE cnt;
    WORD addr;

    //握手
    CommInit();
    while (1)
    {
        if (UartRecvStep == 0)
        {
            UartSend(0x7f);
            DelayXms(10);
        }
        if (UartReceived)
        {
            arg = RxBuffer[4];
            if (RxBuffer[0] == 0x50) break;
            return FALSE;
        }
    }
}

```

*//设置参数(设置从芯片使用最高的波特率以及擦除等待时间等参数)*

```

TxBuffer[0] = 0x01;
TxBuffer[1] = arg;
TxBuffer[2] = 0x40;
TxBuffer[3] = HIBYTE(RL(MAXBAUD));
TxBuffer[4] = LOBYTE(RL(MAXBAUD));
TxBuffer[5] = 0x00;
TxBuffer[6] = 0x00;
TxBuffer[7] = 0x97;
CommSend(8);
while (1)
{

```

```
    if (TimeOut == 0) return FALSE;
    if (UartReceived)
    {
        if (RxBuffer[0] == 0x01) break;
        return FALSE;
    }
}
```

*//准备*

```
TH1 = HIBYTE(BR(MAXBAUD));
TL1 = LOBYTE(BR(MAXBAUD));
DelayXms(10);
TxBuffer[0] = 0x05;
TxBuffer[1] = 0x00;
TxBuffer[2] = 0x00;
TxBuffer[3] = 0x5a;
TxBuffer[4] = 0xa5;
CommSend(5);
while (1)
{
    if (TimeOut == 0) return FALSE;
    if (UartReceived)
    {
        if (RxBuffer[0] == 0x05) break;
        return FALSE;
    }
}
```

*//擦除*

```
DelayXms(10);
TxBuffer[0] = 0x03;
TxBuffer[1] = 0x00;
TxBuffer[2] = 0x00;
TxBuffer[3] = 0x5a;
TxBuffer[4] = 0xa5;
CommSend(5);
TimeOut = 100;
while (1)
{
    if (TimeOut == 0) return FALSE;
    if (UartReceived)
    {
        if (RxBuffer[0] == 0x03) break;
        return FALSE;
    }
}
```

*//写用户代码*

```
DelayXms(10);
addr = 0;
TxBuffer[0] = 0x22;
TxBuffer[3] = 0x5a;
TxBuffer[4] = 0xa5;
offset = 5;
while (addr < size)
{
    TxBuffer[1] = HIBYTE(addr);
    TxBuffer[2] = LOBYTE(addr);
    cnt = 0;
```

```

while (addr < size)
{
    TxBuffer[cnt+offset] = pdat[addr];
    addr++;
    cnt++;
    if (cnt >= 128) break;
}
CommSend(cnt + offset);
while (1)
{
    if (TimeOut == 0) return FALSE;
    if (UartReceived)
    {
        if ((RxBuffer[0] == 0x02) && (RxBuffer[1] == 'T')) break;
        return FALSE;
    }
}
TxBuffer[0] = 0x02;
}

```

//// 写硬件选项

//// 如果不需要修改硬件选项,此步骤可直接跳过,此时所有的硬件选项

//// 都维持不变,MCU 的频率为上一次所调节频率

//// 若写硬件选项,MCU 的内部IRC 频率将被固定写为24M, ,其他选项恢复为出厂设置

//// 建议:第一次使用STC-ISP 下载软件将从芯片的硬件选项设置好

//// 以后再使用主芯片对从芯片下载程序时不写硬件选项

//DelayXms(10);

//for (cnt=0; cnt<128; cnt++)

//{

// TxBuffer[cnt] = 0xff;

//}

//TxBuffer[0] = 0x04;

//TxBuffer[1] = 0x00;

//TxBuffer[2] = 0x00;

//TxBuffer[3] = 0x5a;

//TxBuffer[4] = 0xa5;

//TxBuffer[33] = arg;

//TxBuffer[34] = 0x00;

//TxBuffer[35] = 0x01;

//TxBuffer[41] = 0xbf;

//TxBuffer[42] = 0xbd; //P5.4 为I/O 口

////TxBuffer[42] = 0xad; //P5.4 为复位脚

//TxBuffer[43] = 0xf7;

//TxBuffer[44] = 0xff;

//CommSend(45);

//while (1)

//{

// if (TimeOut == 0) return FALSE;

// if (UartReceived)

// {

// if ((RxBuffer[0] == 0x04) && (RxBuffer[1] == 'T')) break;

// return FALSE;

// }

//}

// 下载完成

return TRUE;

}

```
char code DEMO[256] =  
{  
    0x80,0x00,0x75,0xB2,0xFF,0x75,0xB1,0x00,0x05,0xB0,0x11,0x0E,0x80,0xFA,0xD8,0xFE,  
    0xD9,0xFC,0x22,  
};
```

---

---

备注：用户若需要设置不同的工作频率，可参考 7.3.7 和 7.3.8 章的范例代码

STC MCU

## 附录D 电气特性

绝对最大额定值

参数	最小值	最大值	单位
存储温度	-55	+125	°C
工作温度	-40	+85	°C
工作电压	1.9	5.5	V
VDD 对地电压	-0.3	+5.5	V
I/O 口对地电压	-0.3	VDD+0.3	V

直流特性 (VSS=0V, VDD=5.0V, 测试温度=25°C) (STC8G1K08 系列)

标号	参数	范围				测试环境
		最小值	典型值	最大值	单位	
I <sub>PD</sub>	掉电模式电流	-	0.6	-	uA	
I <sub>WKT</sub>	掉电唤醒定时器	-	3.6	-	uA	
I <sub>LVD</sub>	低压检测模块	-	427	-	uA	
I <sub>IDL</sub>	空闲模式电流 (6MHz)	-	1.0	-	mA	
	空闲模式电流 (11.0592MHz)	-	1.16	-	mA	
	空闲模式电流 (24MHz)	-	1.38	-	mA	
	空闲模式电流 (内部 32KHz)	-	0.56	-	mA	
I <sub>NOR</sub>	正常模式电流 (6MHz)	-	1.66	-	mA	
	正常模式电流 (11.0592MHz)	-	2.33	-	mA	
	正常模式电流 (24MHz)	-	3.54	-	mA	
	正常模式电流 (内部 32KHz)	-	0.56	-	mA	
I <sub>CC</sub>	普通工作模式电流	-	4	20	mA	
V <sub>IL1</sub>	输入低电平	-	-	1.35	V	打开施密特触发
		-	-	1.48	V	关闭施密特触发
V <sub>IH1</sub>	输入高电平 (普通 I/O)	1.60	-	-	V	打开施密特触发
		1.50	-	-	V	关闭施密特触发
V <sub>IH2</sub>	输入高电平 (复位脚)	1.60	-	1.35	V	
I <sub>OL1</sub>	输出低电平的灌电流	-	20	-	mA	端口电压 0.45V
I <sub>OH1</sub>	输出高电平电流 (双向模式)	200	270	-	uA	
I <sub>OH2</sub>	输出高电平电流 (推挽模式)	-	20	-	mA	端口电压 2.4V
I <sub>IL</sub>	逻辑 0 输入电流	-	-	50	uA	端口电压 0V
I <sub>TL</sub>	逻辑 1 到 0 的转移电流	100	270	600	uA	端口电压 2.0V
R <sub>PU</sub>	I/O 口上拉电阻	4.1	4.2	4.4	K Ω	



直流特性 (VSS=0V, VDD=3.3V, 测试温度=25℃) (STC8G1K08 系列)

标号	参数	范围				测试环境
		最小值	典型值	最大值	单位	
I <sub>PD</sub>	掉电模式电流	-	0.4	-	uA	
I <sub>WKT</sub>	掉电唤醒定时器	-	1.3	-	uA	
I <sub>LVD</sub>	低压检测模块	-	362	-	uA	
I <sub>IDL</sub>	空闲模式电流 (6MHz)	-	0.91	-	mA	
	空闲模式电流 (11.0592MHz)	-	1.06	-	mA	
	空闲模式电流 (24MHz)	-	1.30	-	mA	
	空闲模式电流 (内部 32KHz)	-	0.47	-	mA	
I <sub>NOR</sub>	正常模式电流 (6MHz)	-	1.57	-	mA	
	正常模式电流 (11.0592MHz)	-	2.23	-	mA	
	正常模式电流 (24MHz)	-	3.43	-	mA	
	正常模式电流 (内部 32KHz)	-	0.47	-	mA	
I <sub>CC</sub>	普通工作模式电流	-	4	20	mA	
V <sub>IL1</sub>	输入低电平	-	-	1.00	V	打开施密特触发
		-	-	1.06	V	关闭施密特触发
V <sub>IH1</sub>	输入高电平 (普通 I/O)	1.16	-	-	V	打开施密特触发
		1.07	-	-	V	关闭施密特触发
V <sub>IH2</sub>	输入高电平 (复位脚)	1.16	-	1.00	V	
I <sub>OL1</sub>	输出低电平的灌电流	-	20	-	mA	端口电压 0.45V
I <sub>OH1</sub>	输出高电平电流 (双向模式)	200	270	-	uA	
I <sub>OH2</sub>	输出高电平电流 (推挽模式)	-	20	-	mA	端口电压 2.4V
I <sub>IL</sub>	逻辑 0 输入电流	-	-	50	uA	端口电压 0V
I <sub>TL</sub>	逻辑 1 到 0 的转移电流	100	270	600	uA	端口电压 2.0V
R <sub>PU</sub>	I/O 口上拉电阻	5.8	5.9	6.0	KΩ	

内部 IRC 温漂特性 (参考温度 25℃)

温度	范围
-40℃~85℃	-1.35%~+1.30%
-20℃~65℃	-0.76%~+0.98%

低压复位门槛电压 (测试温度 25℃)

级别	电压
LVR0	2.0V
LVR1	2.4V
LVR2	2.7V
LVR3	3.0V

## 附录E 应用注意事项

### 关于 STC8G 系列 I/O 口的注意事项

1. **STC8G 系列芯片的 I/O 口，除了 ISP 下载口 P3.0 和 P3.1 外，其余的 I/O 口上电后的初始模式均为高阻输入模式，用户无法直接输出电平，所以用户在程序初始化的地方必须要使用 PxM0 和 PxM1 两个寄存器初始化相应的 I/O 模式，才能正常使用。**
2. **STC8G 系列芯片所有的 I/O 口均可以设置为准双向口模式、强推挽输出模式、开漏输出模式或者高阻输入模式，另外每个 I/O 均可独立使能内部 4K 上拉电阻**
3. **STC8G 系列芯片不会自动为特殊 I/O 设置 I/O 口模式，如 ADC 口、串口、I2C 口以及 SPI 口，必须用户自行将相应的口设置为合适的模式**
4. **若使能 P5.4 管脚为复位脚，则复位电平为低电平**
5. **定时器 0 的模式 3 在使能 NMI 中断时，必须保持 EA 为打开状态**
6. **对于 STC8G1K08 系列 B 版芯片，P5.4 作 I/O 口使用时，电流不要超过 50mA，也不要**  
**有强的冲击**
7. **STC8G1K08 系列 B 版芯片所支持的 USB 下载为 I/O 口软件模拟的 USB，由于受制成、温度等多方面因素的影响，会导致有一定比例的芯片无法进行 USB 下载，经实际测试，无法 USB 下载的比例可能在 5%~8%**

## 附录F STC8G系列头文件

```

#ifndef __STC8G_H_
#define __STC8G_H_

////////////////////////////////////

//包含本头文件后,不用另外再包含'REG51.H'

sfr    SP      = 0x81;
sfr    DPL     = 0x82;
sfr    DPH     = 0x83;
sfr    PCON    = 0x87;
sfr    TCON    = 0x88;
sbit   TF1     = TCON^7;
sbit   TR1     = TCON^6;
sbit   TF0     = TCON^5;
sbit   TR0     = TCON^4;
sbit   IE1     = TCON^3;
sbit   IT1     = TCON^2;
sbit   IE0     = TCON^1;
sbit   IT0     = TCON^0;
sfr    TMOD    = 0x89;
sfr    TL0     = 0x8a;
sfr    TL1     = 0x8b;
sfr    TH0     = 0x8c;
sfr    TH1     = 0x8d;
sfr    AUXR    = 0x8e;
sfr    INTCLKO = 0x8f;
sfr    P1      = 0x90;
sbit   P10     = P1^0;
sbit   P11     = P1^1;
sbit   P12     = P1^2;
sbit   P13     = P1^3;
sbit   P14     = P1^4;
sbit   P15     = P1^5;
sbit   P16     = P1^6;
sbit   P17     = P1^7;
sfr    PIM1    = 0x91;
sfr    PIM0    = 0x92;
sfr    SCON    = 0x98;
sbit   SM0     = SCON^7;
sbit   SM1     = SCON^6;
sbit   SM2     = SCON^5;
sbit   REN     = SCON^4;
sbit   TB8     = SCON^3;
sbit   RB8     = SCON^2;
sbit   TI      = SCON^1;
sbit   RI      = SCON^0;
sfr    SBUF    = 0x99;
sfr    S2CON   = 0x9a;
sfr    S2BUF   = 0x9b;
sfr    IRCBAND = 0x9d;
sfr    LIRTRIM = 0x9e;

```

<i>sfr</i>	<i>IRTRIM</i>	=	<i>0x9f</i> ;
<i>sfr</i>	<i>P_SW1</i>	=	<i>0xa2</i> ;
<i>sfr</i>	<i>IE</i>	=	<i>0xa8</i> ;
<i>sbit</i>	<i>EA</i>	=	<i>IE^7</i> ;
<i>sbit</i>	<i>ELVD</i>	=	<i>IE^6</i> ;
<i>sbit</i>	<i>EADC</i>	=	<i>IE^5</i> ;
<i>sbit</i>	<i>ES</i>	=	<i>IE^4</i> ;
<i>sbit</i>	<i>ET1</i>	=	<i>IE^3</i> ;
<i>sbit</i>	<i>EX1</i>	=	<i>IE^2</i> ;
<i>sbit</i>	<i>ET0</i>	=	<i>IE^1</i> ;
<i>sbit</i>	<i>EX0</i>	=	<i>IE^0</i> ;
<i>sfr</i>	<i>SADDR</i>	=	<i>0xa9</i> ;
<i>sfr</i>	<i>WKTCL</i>	=	<i>0xaa</i> ;
<i>sfr</i>	<i>WKTCH</i>	=	<i>0xab</i> ;
<i>sfr</i>	<i>TA</i>	=	<i>0xae</i> ;
<i>sfr</i>	<i>IE2</i>	=	<i>0xaf</i> ;
<i>sfr</i>	<i>P3</i>	=	<i>0xb0</i> ;
<i>sbit</i>	<i>P30</i>	=	<i>P3^0</i> ;
<i>sbit</i>	<i>P31</i>	=	<i>P3^1</i> ;
<i>sbit</i>	<i>P32</i>	=	<i>P3^2</i> ;
<i>sbit</i>	<i>P33</i>	=	<i>P3^3</i> ;
<i>sbit</i>	<i>P34</i>	=	<i>P3^4</i> ;
<i>sbit</i>	<i>P35</i>	=	<i>P3^5</i> ;
<i>sbit</i>	<i>P36</i>	=	<i>P3^6</i> ;
<i>sbit</i>	<i>P37</i>	=	<i>P3^7</i> ;
<i>sfr</i>	<i>P3M1</i>	=	<i>0xb1</i> ;
<i>sfr</i>	<i>P3M0</i>	=	<i>0xb2</i> ;
<i>sfr</i>	<i>IP2</i>	=	<i>0xb5</i> ;
<i>sfr</i>	<i>IP2H</i>	=	<i>0xb6</i> ;
<i>sfr</i>	<i>IPH</i>	=	<i>0xb7</i> ;
<i>sfr</i>	<i>IP</i>	=	<i>0xb8</i> ;
<i>sbit</i>	<i>PPCA</i>	=	<i>IP^7</i> ;
<i>sbit</i>	<i>PLVD</i>	=	<i>IP^6</i> ;
<i>sbit</i>	<i>PADC</i>	=	<i>IP^5</i> ;
<i>sbit</i>	<i>PS</i>	=	<i>IP^4</i> ;
<i>sbit</i>	<i>PT1</i>	=	<i>IP^3</i> ;
<i>sbit</i>	<i>PX1</i>	=	<i>IP^2</i> ;
<i>sbit</i>	<i>PT0</i>	=	<i>IP^1</i> ;
<i>sbit</i>	<i>PX0</i>	=	<i>IP^0</i> ;
<i>sfr</i>	<i>SADEN</i>	=	<i>0xb9</i> ;
<i>sfr</i>	<i>P_SW2</i>	=	<i>0xba</i> ;
<i>sfr</i>	<i>VOCTRL</i>	=	<i>0xbb</i> ;
<i>sfr</i>	<i>ADC_CONTR</i>	=	<i>0xbc</i> ;
<i>sfr</i>	<i>ADC_RES</i>	=	<i>0xbd</i> ;
<i>sfr</i>	<i>ADC_RESL</i>	=	<i>0xbe</i> ;
<i>sfr</i>	<i>WDT_CONTR</i>	=	<i>0xc1</i> ;
<i>sfr</i>	<i>IAP_DATA</i>	=	<i>0xc2</i> ;
<i>sfr</i>	<i>IAP_ADDRH</i>	=	<i>0xc3</i> ;
<i>sfr</i>	<i>IAP_ADDRL</i>	=	<i>0xc4</i> ;
<i>sfr</i>	<i>IAP_CMD</i>	=	<i>0xc5</i> ;
<i>sfr</i>	<i>IAP_TRIG</i>	=	<i>0xc6</i> ;
<i>sfr</i>	<i>IAP_CONTR</i>	=	<i>0xc7</i> ;
<i>sfr</i>	<i>P5</i>	=	<i>0xc8</i> ;
<i>sbit</i>	<i>P54</i>	=	<i>P5^4</i> ;
<i>sbit</i>	<i>P55</i>	=	<i>P5^5</i> ;
<i>sfr</i>	<i>P5M1</i>	=	<i>0xc9</i> ;
<i>sfr</i>	<i>P5M0</i>	=	<i>0xca</i> ;
<i>sfr</i>	<i>SPSTAT</i>	=	<i>0xcd</i> ;
<i>sfr</i>	<i>SPCTL</i>	=	<i>0xce</i> ;

```

sfr    SPDAT    = 0xcf;
sfr    PSW      = 0xd0;
sbit   CY       = PSW^7;
sbit   AC       = PSW^6;
sbit   F0       = PSW^5;
sbit   RS1      = PSW^4;
sbit   RS0      = PSW^3;
sbit   OV       = PSW^2;
sbit   P        = PSW^0;
sfr    T2H      = 0xd6;
sfr    T2L      = 0xd7;
sfr    CCON     = 0xd8;
sbit   CF       = CCON^7;
sbit   CR       = CCON^6;
sbit   CCF2     = CCON^2;
sbit   CCF1     = CCON^1;
sbit   CCF0     = CCON^0;
sfr    CMOD     = 0xd9;
sfr    CCAPM0   = 0xda;
sfr    CCAPM1   = 0xdb;
sfr    CCAPM2   = 0xdc;
sfr    ADCCFG   = 0xde;
sfr    ACC      = 0xe0;
sfr    DPS      = 0xe3;
sfr    DPL1     = 0xe4;
sfr    DPH1     = 0xe5;
sfr    CMPCR1   = 0xe6;
sfr    CMPCR2   = 0xe7;
sfr    CL       = 0xe9;
sfr    CCAP0L   = 0xea;
sfr    CCAP1L   = 0xeb;
sfr    CCAP2L   = 0xec;
sfr    AUXINTIF = 0xef;
sfr    B        = 0xf0;
sfr    PCA_PWM0 = 0xf2;
sfr    PCA_PWM1 = 0xf3;
sfr    PCA_PWM2 = 0xf4;
sfr    IAP_TPS  = 0xf5;
sfr    CH       = 0xf9;
sfr    CCAP0H   = 0xfa;
sfr    CCAP1H   = 0xfb;
sfr    CCAP2H   = 0xfc;
sfr    RSTCFG   = 0xff;

```

//如下特殊功能寄存器位于扩展RAM 区域

//访问这些寄存器需先将P\_SW2 的BIT7 设置为1,才可正常读写

```

#define CKSEL      (*(unsigned char volatile xdata*)0xfe00)
#define CLKDIV     (*(unsigned char volatile xdata*)0xfe01)
#define IRC24MCR   (*(unsigned char volatile xdata*)0xfe02)
#define XOSCCR     (*(unsigned char volatile xdata*)0xfe03)
#define IRC32KCR   (*(unsigned char volatile xdata*)0xfe04)
#define MCLKOCR    (*(unsigned char volatile xdata*)0xfe05)

#define PIPU       (*(unsigned char volatile xdata*)0xfe11)
#define P3PU       (*(unsigned char volatile xdata*)0xfe13)
#define P5PU       (*(unsigned char volatile xdata*)0xfe15)
#define PINCS      (*(unsigned char volatile xdata*)0xfe19)
#define P3NCS      (*(unsigned char volatile xdata*)0xfe1b)
#define P5NCS      (*(unsigned char volatile xdata*)0xfe1d)

```

```
#define P1SR      (*(unsigned char volatile xdata *)0xfe21)
#define P3SR      (*(unsigned char volatile xdata *)0xfe23)
#define P5SR      (*(unsigned char volatile xdata *)0xfe25)
#define P1DR      (*(unsigned char volatile xdata *)0xfe29)
#define P3DR      (*(unsigned char volatile xdata *)0xfe2b)
#define P5DR      (*(unsigned char volatile xdata *)0xfe2d)
#define P1IE      (*(unsigned char volatile xdata *)0xfe31)
#define P3IE      (*(unsigned char volatile xdata *)0xfe33)
#define I2CCFG    (*(unsigned char volatile xdata *)0xfe80)
#define I2CMSCR   (*(unsigned char volatile xdata *)0xfe81)
#define I2CMSST   (*(unsigned char volatile xdata *)0xfe82)
#define I2CSLCR   (*(unsigned char volatile xdata *)0xfe83)
#define I2CSLST   (*(unsigned char volatile xdata *)0xfe84)
#define I2CSLADR  (*(unsigned char volatile xdata *)0xfe85)
#define I2CTXD    (*(unsigned char volatile xdata *)0xfe86)
#define I2CRXD    (*(unsigned char volatile xdata *)0xfe87)
#define I2CMSAUX  (*(unsigned char volatile xdata *)0xfe88)
#define TM2PS     (*(unsigned char volatile xdata *)0xfea2)
#define ADCTIM    (*(unsigned char volatile xdata *)0xfea8)
```

```
////////////////////////////////////
```

```
#endif
```

STC MCU

## 附录G 更新记录

### ● 2019/10/22

1. 增加 QFN20 管脚图
2. 增加 QFN20 封装尺寸图
3. 更新范例程序

### ● 2019/10/15

1. 修正 LVR 的四级电压
2. 修正内部高精度 IRC 的温漂范围
3. 修正内部参考电压
4. 更新直流特性表格数据

### ● 2019/10/09

1. 移除电源控制寄存器（VOCTRL）部分，STC8G 系列无此功能
2. 修改 LVR 的四级电压
3. 修正 IRC 的两个频率范围

### ● 2019/8/13

1. 创建 STC8G 系列单片机技术参考手册文档